

MANUAL DE OPERACION Y PARTES



CORTADORA DE LOSA SP2 "STREET-PRO" MOTORES DE GASOLINA HONDA 13HP Y 20HP SP213H20, SP2S13H20, SP2S20H20

MODELO # _____

SERIE # _____

Revision #1 (10/14/03)



MULTIQUIP INC.

18910 WILMINGTON AVE.
CARSON, CALIFORNIA 90746
310-537-3700
800-421-1244
FAX: 310-537-3927

E-mail: mq@multiquip.com • **www:** www.multiquip.com

Atlanta • Boise • Dallas • Houston • Newark
Montreal, Canada • Manchester, UK
Rio De Janeiro, Brazil • Guadalajara, Mexico

DEPARTAMENTO DE REFACCIONES:

800-427-1244
FAX: 800-672-7877
DEPTO. DE SERVICIO/ASISTENCIA TECNICA:
800-478-1244
FAX: 310-631-5032

ADVERTENCIA

CALIFORNIA-Proposición 65 Advertencia

El escape del motor, algunos de sus componentes y algunas partículas de polvo generado por herramientas eléctricas de lijado, serruchado, amoldado, perforado y otras tareas de construcción, contienen productos químicos conocidos en el estado de California, como causales de cáncer, defectos de nacimiento u otros daños al aparato reproductivo.

Algunos ejemplos de dichos productos químicos son:

- Plomo proveniente de pinturas con base de plomo.
- Cristales de sílice provenientes de ladrillos, cemento y otros productos de albañilería.
- Maderas químicamente tratadas con arsénico y cromo

Su riesgo a dichas exposiciones variará, dependiendo de la frecuencia con la que usted efectúe este tipo de trabajo.

Para reducir su exposición a dichos productos químicos:

SIEMPRE Trabaje en una zona bien ventilada, y con el equipo de seguridad apropiado tal como mascarillas para polvo especialmente diseñadas para filtrar partículas microscópicas.

COMO CONSEGUIR AYUDA

POR FAVOR CUANDO LLAME, TENGA A LA MANO EL MODELO Y EL NUMERO DE SERIE

DEPARTAMENTO DE REFACCIONES

800-427-1244 ó 310-537-3700

FAX: 800-672-7877 ó 310-637-3284

DEPARTAMENTO DE SERVICIO

800-421-1244

FAX: 310-537-4259

ASISTENCIA TECNICA

800-478-1244

FAX: 310-631-5032

DEPARTAMENTO DE GARANTIAS

888-661-4279, ó 310-661-4279

FAX: 310-537-1173

MQ SP2 CORTADORAS STREET PRO

Proposición 65 Precaución	2
Como obtener ayuda	3
Indice	4
Procedimientos para ordenar partes	5
Especificaciones	6
Dimensiones	7
Símbolos de mensaje de seguridad y alerta	8-9
Reglas de operación segura	10-12
Calcomanías	13
Componentes mayores	14
Componentes de Motor 13 HP	15
Componentes de Motor 20 HP	16
Información General	17-18
Inspección	19-20
Inspección del disco	21
Inspección de colocación del disco	22
Inspección de protectores, cubiertas, y bandas-V	23
Inspección del tanque de agua y bandas-V	24
Procedimiento manual de arranque	25-26
Procedimiento de arranque electrico	27
Procedimiento de apagado	28
Operación	29-32
Mantenimiento	33-37
Diagrama de conexiones del motor 13HP	38
Diagrama de conexiones del motor 20HP	39
Solución a posibles problemas (motor)	40-41
Solución a posibles problemas (disco)	42
Explicación de código en notas de columna	42
Refacciones sugeridas	43

DIBUJOS DE COMPONENTES

Placas rotuladas y calcomanías	44-45
Ensamble del soporte de ruedas	46-47
Ensamble del eje del disco	48-49
Ensamble del soporte de levantamiento	50-51
Ensamble de la consola (mod. de empuje)	52-53
Ensamble de la consola (mod. automotriz)	54-55
Ensamble del soporte de motor 13HP	56-57
Ensamble del soporte de motor 20HP	58-59
Ensamble del Motor 13HP	60-61
Ensamble del Motor 20HP	62-63
Ensamble del señalador y cubiertas	64-65
Ensamble del sistema de agua	66-67
Ensamble del protector del disco	68-69
Ensamble manual de ascenso/descenso(50.80cm)	70-71

SOLO MODELOS AUTOMOTRIZ

Ensamble de batería	72-73
Ensamble de la palanca de engrane de la trans.	74-75
Ensamble de transmisión hidrostática	76-77
Ensamble de propulsión hidrostática.....	78-79

MOTOR DE GASOLINA

HONDA GX390K1QWT2

Ensamble del filtrador de aire	80-81
Ensamble del árbol de levas	82-83
Ensamble del carburador	84-85
Ensamble del control	86-87
Ensamble del cárter	88-89
Ensamble del cigüeñal	90-91
Ensamble del cilindro tonel	92-93
Ensamble de la cabeza del cilindro	94-95
Ensamble de la cubierta del ventilador	96-97
Ensamble del del disco volante	98-99
Ensamble de tanque de combustible	100-101
Ensamble de la bobina de arranque	102-103
Ensamble del silenciador de escape	104-105
Ensamble del pistón	106-107
Ensamble de arranque de retroceso	108-109
Distribución de etiquetas	110-111

MOTOR DE GASOLINA

HONDA GX620TXF2

Ensamble del filtrador de aire	112-113
Ensamble del árbol de levas	114-115
Ensamble del control	116-117
Ensamble de la caja de control	118-119
Ensamble del cárter	120-121
Ensamble del cigüeñal	122-123
Ensamble del cilindro tonel	124-125
Ensamble de la cabeza del cilindro	126-127
Ensamble de la cubierta del ventilador	128-129
Ensamble del disco volante	130-131
Ensamble de la bobina de arranque	132-133
Ensamble del silenciador de escape	134-135
Ensamble del pistón y biela	136-137
Ensamble del tanque de combustible	138-139
Ensamble de la bomba de combustible	140-141
Ensamble del carburador	142-143
Ensamble del motor de arranque	144-145
Ensamble del juego de empaques	146-147
Distribución de etiquetas	148-149

Terminos y Condiciones de Ventas — Partes	150
---	-----

Quando ordene partes, por favor tenga la siguiente información:

- Número de cuenta del distribuidor
- Nombre y dirección del distribuidor
- Dirección de embarque (si es distinta a la de facturación)
- Número de fax para confirmaciones
- Número de modelo si es necesario
- Cantidad, número de parte y descripción
- Especifique el método preferido de envío:
 - ✓ FedEx o UPS terrestre
 - ✓ FedEx o UPS segundo o tercer día
 - ✓ FedEx o UPS día siguiente
 - ✓ Federal Express prioridad uno
 - ✓ DHL
 - ✓ Camión

Nota: A menos que se indique de otra manera por el cliente, todas las órdenes son consideradas como "órdenes normales", y se embarcarán dentro de 24 horas. Haremos lo posible por embarcar "vía aérea" el mismo día que la orden se reciba, esto si es antes de las 2 pm hora del pacífico. Las "órdenes en existencia" deben ser marcadas en la forma enviada por fax o Internet.



Como conseguir ayuda...

Por favor cuando llame, tenga a la mano el modelo y el número de serie.

Departamento de Refacciones

800-427-1244 Fax: 800-672-7877
310-537-3700 Fax: 310-637-3284

Refacciones Mayco

800-306-2926 Fax: 800-672-7877
310-537-3700 Fax: 310-637-3284

Departamento de Servicio

800-478-1244 Fax: 310-537-4259
310-537-3700

Departamento de Servicio MQ Power

800-835-2551 Fax: 310-638-8046
310-537-3700

Departamento de Garantías

800-421-1244, Ext. 279 Fax: 310-537-1173
310-537-3700, Ext. 279

Conmutador Multiquip

800-421-1244 Fax: 310-537-3927
310-537-3700

Realice su pedido vía Internet o fax ¡Así tendrá más ahorros!

¡Descuentos extras!

Todos los pedidos que incluyen los números completos parte y que son recibidos por nuestro sistema automático de pedidos por Internet o vía fax, son considerados para los siguientes descuentos extras:

Pedido via	Pedidos regulares	Pedidos en existencia (\$750 US dls. en lista y más)
Fax	3%	10%
Web	5%	10%

¡Fletes especiales son permitidos cuando ordena 10 o más artículos vía Internet or fax! **

En servicio FedEx terrestre **no hay cargo por flete**
No se permiten otros fletes enviados por otro proveedor.

NOTA: LOS DESCUENTOS ESTAN SUJETOS A CAMBIOS SIN PREVIO AVISO.



MULTIQUIP INC.
18910 WILMINGTON AVENUE
POST OFFICE BOX 6254
CARSON, CALIFORNIA 90749
310-537-3700 • 800-421-1244
FAX: 310-537-3927
E-MAIL: mq@multiquip.com
WWW: multiquip.com

Llame GRATIS directamente a nuestro Departamento de Refacciones:

Llame gratis dentro de Estados Unidos — 800-427-1244

CORTADORA DE LOSA MQ SP2 — ESPECIFICACIONES

TABLA 1. ESPECIFICACIONES DE LA CORTADORA

	SP2 (empuje)	SP2 (automotriz)	
Cortadora	SP213H20	SP2S13H20	SP2S20H20
Capacidad de la cuchilla pulg. (mm)	20 pulg. (508 mm)		
Profundidad del corte pulg. (mm)	7.5 pulg. (191 mm)		
Llantas delanteras pulg. (mm)	5 pulg. dia. x 2 pulg. ancho (125mm x 50mm)		
Llanta traseras pulg. (mm)	8 in. dia. x 2 in. ancho (125mm x 50mm)		
Peso en libras (kg)	280 lbs. (127kg)	280 lbs. (127kg)	400 lbs. (181.8kg)
Motor	Motor de gasolina Honda 13HP GX390K1QWT2		Motor de gasolina Honda 20HP GX620TXF2

TABLA 2. ESPECIFICACIONES DEL MOTOR

Modelo del motor	Honda GX390K1QWT2	Honda GX620TXF2
Tipo de motor	Enfriado por aire 4-golpes un solo cilindro OHV Motor con eje horizontal	Enfriado por aire 4-golpes OHV 90° V-gemelo; eje horizontal
Diametro interno x Golpe	3.5 pulg. x 2.5 pulg. (88 mm x 64 mm)	3.0 x 2.6 pulg. (77 x 66 mm)
Desplazamiento	389 cc. (23.7 pulg. cub.)	614 cc. (37.4 pulg. cu.)
Potencia Máxima de Rendimiento	13 HP / 3,600 rpm	20 HP / 3,600 rpm
Máxima fuerza de rotacion	19.5 ft-lbs (2,500 rpm) 2.7 kg-m (2,500 rpm)	32.5 ft-lbs (2,500 rpm) 4.50 kgf-m (2,500 rpm)
Régimen de marcha lenta	1,400 ± 150 rpm	1,400 ± 150 rpm
Máxima RPM sin carga	3,600 ± 100 rpm	3,600 ± 100 rpm
Consumo específico de combustible	20.81 litros/hr. (1 gal./hr.)	5.82/litros/hr. (1.54 gals./hr.)
Capacidad del tanque de combustible	6.5 litros (1.72 galones)	8.32 litros (2.20 galones)
Capacidad de aceite en el carter del cigüeñal	1.1 litros (2.32 pintas)	1.50 liters (3.18 pintas)
Sistema de arranque	Polea Retráctil	Arranque eléctrico
Espacio de la bujía	.028 - .031 in. (0.70 - 0.78 mm.)	.028 - .031 in. (0.70 - 0.78 mm.)
Limpiador de aire	Tipo ciclón	Elemento Dual
Peso en seco	31 kg. (68.4 lbs.)	42 kg. (92.6 lbs.)
Dimensiones (LxAxA)	15.0 x 17.7 x 17.4 in. (380 x 450 x 443 mm)	15.3 x 18 x 17.8 in. (388 x 457 x 452 mm)

CORTADORA DE LOSA MQ SP2 — DIMENSIONES



Figura 1. Dimensiones de la SP2

TABLA 3. DIMENSIONES

LETRA DE REFERENCIA	DESCRIPCION	DIMENSIONES MM (PULG.)
A	Máxima altura (manubrio completamente abajo y señalador frontal elevado)	914 mm (36 pulg.)
B	Máxima altura del manubrio (completamente elevado)	1016 mm (40 pulg.)
C	Máxima longitud (manubrio y señalador frontal completamente elevado)	1092 mm(43 pulg.)
D	Máxima longitud (manubrio completamente elevado y señalador frontal abajo)	1727 mm (68 pulg.)
E	El ancho máximo del manubrio	610 mm (24 pulg.)
F	El ancho máximo	622 mm(24.5 pulg.)
G	Base de las ruedas traseras	406 mm (16 pulg.)
H	Base de las ruedas traseras	356 mm (14pulg.)
Dimensiones creadas (L x A x A): 1194 x 762 x 1118 mm (47 x 30 x 44 pulg.)		

CORTADORA DE LOSA MQ SP2 — MENSAJES DE SEGURIDAD Y SIMBOLOS DE ALERTA

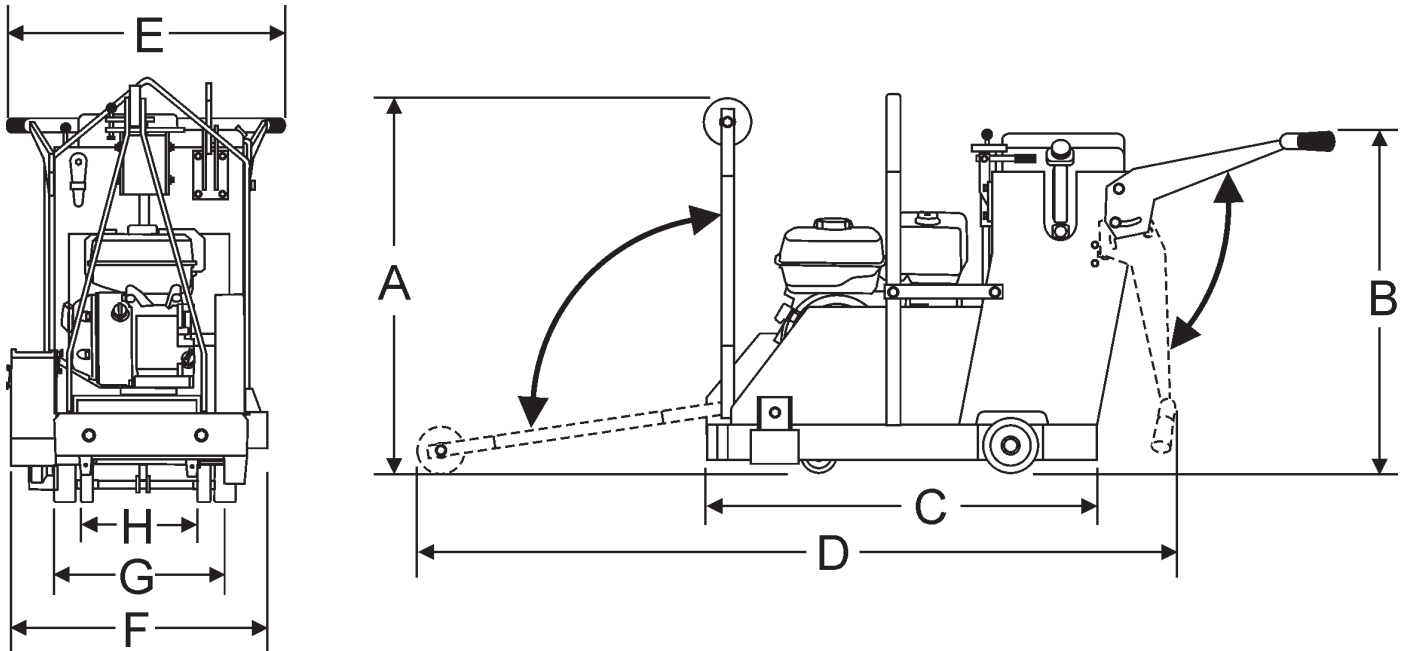
¡POR SU SEGURIDAD Y LA SEGURIDAD DE OTROS!

Las medidas de seguridad, deben ser seguidas siempre que se opere este equipo. El no leer y comprender los mensajes de seguridad y las instrucciones de operación, podrían lesionarlo a usted y a otras personas.

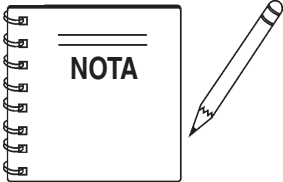

El manual del usuario ha sido desarrollado para proporcionar instrucciones completas sobre las operaciones seguras y eficientes de la serie de las cortadoras de losa MQ SP2. Dependiendo del motor que usted ha seleccionado, por favor refiérase a las instrucciones

de los fabricantes del motor para los datos concernientes a las operaciones seguras.

Antes de usar cualquier cortadora de las series MQ, asegúrese de que el operador ha leído todas las instrucciones de este manual.

MENSAJES DE SEGURIDAD Y SIMBOLOS DE ALERTA

Los tres (3) mensajes de seguridad que se muestran abajo, le informaran sobre los peligros potenciales que pudieran lastimarlo a usted o a otros. Los mensajes de seguridad tratan específicamente el nivel de exposición del operador y son precedidos por una de las siguientes tres palabras: **PELIGRO**, **ADVERTENCIA** ó **PRECAUCION**.

! PELIGRO

Le **CAUSARA** la **MUERTE** o **SERA GRAVEMENTE HERIDO** si **NO** sigue estas indicaciones.

! ADVERTENCIA

Le **PUEDE** causar la **MUERTE** o **SE LASTIMARIA SERIAMENTE** si **NO** sigue estas indicaciones.

! PRECAUCION

Usted **PUEDE** ser **LASTIMADO** si **NO** sigue estas indicaciones.

Los peligros potenciales asociados con la operación de la serie de cortadora de losa MQ SP2, serán referidos con los símbolos de peligro, que aparecen a través de este manual, junto con los mensajes de seguridad y los símbolos de alerta.

SIMBOLOS DE PELIGRO



Emisión de gases letales



Los gases del escape del motor, contienen monóxido de carbono, un gas tóxico. Este gas es incoloro e inodoro y puede causar la muerte, si es inhalado. **NUNCA** opere este equipo, en una área cerrada o estrecha, que no proporcione suficiente flujo de aire fresco.



Combustible explosivo



La gasolina es extremadamente flamable y sus vapores pueden causar una explosión si se encienden. **NO** arranque el motor cerca del combustible derramado o fluidos del mismo. **NO** llene el tanque de combustible mientras el motor esta funcionando o caliente. **NO** sobrellene el tanque, ya que al derramarse el combustible, podría encenderse si entra en contacto con partes calientes del motor o chispas del sistema de ignición. Guarde el combustible en recipientes apropiados, en áreas ventiladas y lejos de chispas y flamas. **NUNCA** use el combustible como agente limpiador.



Peligros de quemaduras



Los componentes del motor pueden generar calor extremo. Para prevenir quemaduras, **NO** toque estas áreas, mientras el motor esta funcionando ó inmediatamente después de sus operaciones. **NUNCA** opere el motor sin los protectores ó resguardos de calor.



Partes giratorias



NUNCA opere el equipo sin las cubiertas ó los protectores. Mantenga los dedos, manos, cabello y ropa lejos de las partes en movimiento, para prevenir lesiones.

CORTADORA DE LOSA MQ SP2 — MENSAJES DE SEGURIDAD Y SIMBOLOS DE ALERTA



Arranque accidental



SIEMPRE coloque el interruptor **APAGADO/ENCENDIDO**, en la posición de **APAGADO**, al remover la llave y/o desconectar la bujía antes de dar servicio al motor o al equipo. Coloque a tierra el cable de bujía para prevenir una chispa que pudiera generar un incendio.



Peligros respiratorios



SIEMPRE use protectores de respiración adecuados.



Condiciones al aumento de velocidad



NUNCA altere las configuraciones de fábrica del gobernador del motor ó las velocidades del motor. Daños personales, al motor o al equipo podrían resultar, si se opera arriba de los máximos rangos de velocidad permitidos.



Peligros visuales y auditivos

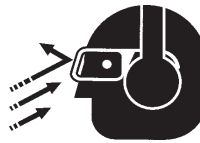

SIEMPRE use protectores adecuados, para ojos y oídos.



Potrectores y cubiertas en su lugar



NUNCA opere la cortadora sin los protectores del disco y las cubiertas en su lugar. En acuerdo con los reglamentos de seguridad del Instituto Nacional Americano de Standares (ANSI), OSHA, u otras regulaciones locales.



Mensajes de daños al equipo

Existen otros mensajes importantes que se daran a través de este manual, para ayudar a prevenir daños a la cortadora de losa, a la propiedad ó al medio ambiente.

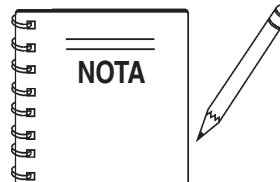

Esta cortadora de losa, otra propiedad ó el medio ambiente, podrían sufrir daños, si **NO** siguen las instrucciones de este manual.

CORTADORA DE LOSA MQ SP2 — REGLAS DE OPERACION SEGURA

REGLAS DE OPERACION SEGURA

PRECAUCION

¡El no seguir las instrucciones de este manual, podría ocasionar serias lesiones ó la muerte! ¡Este equipo debe ser operado por personal capacitado y calificado! Este equipo es solo para uso industrial.

Las siguientes indicaciones deben seguirse siempre que se opere la cortadora de losa MQ SP2.

SEGURIDAD

- **NO** opere o de servicio al equipo sin antes leer completamente este manual.
- Este equipo no debe ser operado por personas menores de 18 años.
- **NUNCA** opere la cortadora sin la ropa adecuada, los lentes de seguridad, botas con casquillo metálico y otros accesorios necesarios para efectuar el trabajo.



- **NUNCA** opere este equipo cuando no se sienta bien, si esta cansado, enfermo ó tomando medicina.



- **NUNCA** opere la cortadora bajo la influencia de drogas ó alcohol.



- **NUNCA** utilice accesorios ó aditamentos que no son recomendados por o de Multiquip para este equipo. Podrían resultar daños al equipo y/o lesiones al operador.
- El fabricante no asume responsabilidad alguna, por accidentes debido a modificaciones al equipo; ya que las modificaciones sin autorización al equipo, cancelarán todas las garantías.
- Cuando sea necesario, substituya las placas de identificación, calcomanías de operación y seguridad, cuando éstas presenten dificultad para leerlas.
- **SIEMPRE** revise la cortadora antes de empezar, que no tenga piezas, tuercas y tornillos flojos.

- **NUNCA** toque escape del distribuidor multiple caliente, el silenciador ó el cilindro. Permita que estas partes se enfrien antes de dar servicio a la cortadora.



- **Altas Temperaturas** – Permita que el motor se enfrie antes de añadir combustible ó darle servicio y mantenimiento. El contacto con componentes **¡calientes!**, puede causar serias quemaduras.

- El motor de la cortadora requiere una adecuada corriente aire fresco. **NUNCA** opere la cortadora en alguna área cerrada o estrecha donde la corriente de aire es restringida. De no haber suficiente ventilación podría causar graves daños al motor y a las personas. Recuerde el motor de la cortadora emana monóxido de carbono, un gas **MORTAL**.

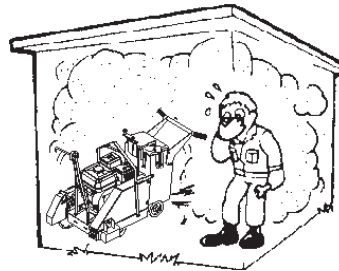

- **SIEMPRE** que llene el tanque de combustible, hagalo en una área bien ventilada, lejos de chispas ó flamas.

- **SIEMPRE** tenga extremada precaución, mientras trabaje con líquidos **flamables**. Cuando rellene el tanque, **DETENGA** el motor y permita que se enfrie.

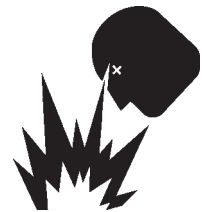

- **NUNCA fume** alrededor o cerca de la máquina. Fuego ó una explosión podrían resultar de los **vapores del combustible**, ó si se derrama el combustible en el motor **¡caliente!**



- **NUNCA** opere la cortadora en un ambiente explosivo, donde el humo este presente o cerca de materiales inflamables. Una explosión o fuego podría resultar, causando severos **daños corporales o incluso la muerte**.

- El llenar hasta el tapon es muy peligroso, ya que el combustible tenderá a derramarse.

- **NUNCA** use la gasolina como agente limpiador.

CORTADORA DE LOSA MQ SP2 — REGLAS DE OPERACION SEGURA

Seguridad General

- **SIEMPRE** lea, comprenda y siga los procedimientos de este manual, antes de intentar operar el equipo.
- **SIEMPRE** asegurese de que el operador este familiarizado con las debidas medidas de seguridad y las técnicas de operación antes de usar la cortadora.
- **NUNCA** deje la máquina *sola* con el motor encendido.
- Bloquee la unidad cuando la desatienda o cuando se encuentre en cuestas empinadas.
- **SIEMPRE** asegurese de que el área a operar, esté libre antes de arrancar el motor.
- Mantenga este equipo en condiciones de operación segura todo el tiempo.
- **SIEMPRE** detenga el motor antes de darle servicio o añadir combustible o aceite.
- **NUNCA** arranque el motor sin el filtro de aire; ya que pudieran ocurrir daños severos.
- **SIEMPRE** de servicio al filtro de aire, para prevenir el mal funcionamiento del carburador.
- **EVITE** usar joyas o ropa floja, que se pueda enredar en los controles ó las partes movibles, esto puede causar serias lesiones.
- **SIEMPRE** mantenga limpias las *partes rotativas* ó *móviles*, mientras la cortadora esta en operación.
- **SIEMPRE** almacene el equipo correctamente cuando no este en uso. El equipo debe ser almacenado en un lugar limpio y seco, fuera del alcance de los niños.
- **NUNCA** use accesorios o aditamentos que no son recomendados por el fabricante de este equipo. Podrían resultar daños al equipo y/o operador.
- Mantenga a todas las personas sin experiencia y sin autorización lejos del equipo todo el tiempo.

ADVERTENCIA

SIEMPRE asegurese de que el área a operar, esté libre antes de encender el motor.



Seguridad con el disco de diamante

- Utilice discos de diamante con centro de acero, fabricados para uso de las cortadoras de losa.
- Examine las orillas del disco por algun daño, uso excesivo y la limpieza antes de instalar el disco. El disco debe ajustarse en el eje y en contra a las pestañas del disco adentro/afuera.
- Asegurese de que el disco este marcado con una velocidad de operación mas grande que la velocidad del eje del disco de la cortadora.

ADVERTENCIA

SIEMPRE inspeccione los discos de diamante antes de cada uso. El disco no debe presentar cuartaduras, abolladuras o grietas en el centro del nucleo de acero y/o en la orilla. El centro (agujero para el eje) debe estar intacto y alineado.



- Solamente corte material que esta especificado para el disco de diamante. Lea las especificaciones del disco de diamante, asegurese de usar las herramientas adecuadas que equivalen al material a cortar.
- **SIEMPRE** mantenga las cubiertas en su lugar. La exposición del disco de diamante no debe exceder 180 grados.
- Asegurese que el disco de diamante no entre en contacto con el suelo o la superficie durante la transportación. **NO** deje caer el disco de diamante al suelo o a la superficie.
- El gobernador del motor esta diseñado para permitir la máxima velocidad el motor, en una condicion de no carga. Las velocidades que exceden este limite pueden causar que el disco de diamante exceda la máxima velocidad segura permitida.
- Asegurese que el disco esté montado adecuadamente en la dirección a operar.

CORTADORA DE LOSA MQ SP2 — REGLAS DE OPERACION SEGURA

Seguridad en el mantenimiento

- **NUNCA** lubrique los componentes ó intente dar servicio, mientras la máquina esta funcionando.
- **SIEMPRE** permita cierto tiempo a que la máquina se enfrie, antes de darle servicio.
- Mantenga la maquinaria en condiciones adecuadas para su funcionamiento.
- Repare los desperfectos de la máquina inmediatamente y **SIEMPRE** reemplace las partes rotas.
- Deshagase de despedicios peligrosos adecuadamente. Ejemplos de despedicios potencialmente peligrosos son el aceite del motor usado, el combustible y los filtros de combustible.
- **NO** use contenedores de comida ó plastico, para deshacerse de despedicios peligrosos.

Seguridad en la transportación de la cortadora

- Use el equipo de levantamiento apropiado, para hacer más segura la transportación de la cortadora.
- **NO** use el manubrio y/ó el señalador, como puntos de levantamiento.
- Cuando se requiera la transportación de la cortadora, colóquela directamente adentro de la caja de la grua y atela seguramente. **NUNCA** remolque la cortadora directamente en la parte trasera de una grua.
- **NO** use la cortadora en declives o en superficies extremadamente en desnivel. Un motor inclinado en angulos extremos, podría causar que el aceite se derrame en la cabeza del cilindro y dificultar el arranque del motor.
- **NUNCA** transporte la cortadora con el disco montado.

Emergencias

- **SIEMPRE** conozca la ubicación del **extinguidor de incendios** más cercanos.



- **SIEMPRE** conozca la ubicación del **botiquín de primeros auxilios** más cercano.



- En casos de emergencias, **SIEMPRE** conozca la ubicación del teléfono más cercano ó **mantenga un teléfono en el área de trabajo**. También sepa los números de teléfono del **servicio de ambulancias, del doctor y del departamento de bomberos**. Esta información le será invaluable en caso de una emergencia.

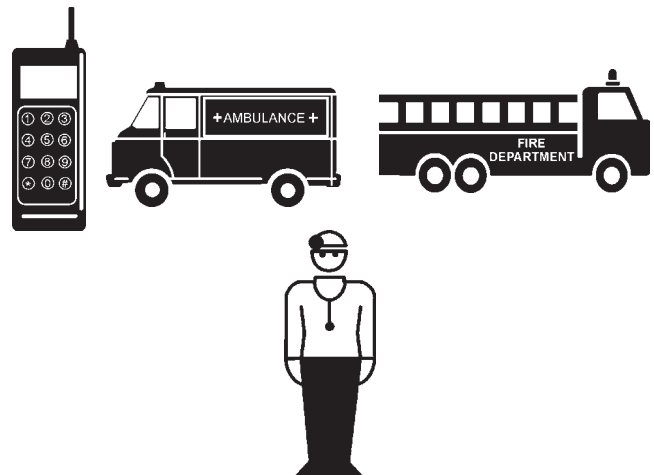

CORTADORA DE LOSA MQ SP2 — CALCOMANIAS

Calcomanías de seguridad de la máquina

Las series de cortadoras SP2, están equipadas con calcomanías con un número de seguridad (Figura 2). Estas calcomanías, proveen al operador información, sobre seguridad y mantenimiento. Esta página muestra las calcomanías, tal como aparecen en la cortadora de losa. Cuando alguna de estas calcomanías no se pueda leer correctamente, debe reemplazarla, puede conseguirlas con su distribuidor. Vea la sección de "Placa de identidad y calcomanías" para reemplazar alguna.

WARNING
TO PREVENT SERIOUS INJURY
DO NOT OPERATE SAW WITHOUT PROPER TRAINING & FULL UNDERSTANDING OF THE OWNERS MANUAL
WHEN OPERATING THIS MACHINE
KEEP ALL GUARDS IN PLACE
ALWAYS WEAR SAFETY APPROVED
HEARING PROTECTION
EYE OR FACE PROTECTION
HEAD PROTECTION
RESPIRATOR
S.M.I. MASONRY AND CONCRETE SAW MANUFACTURERS INSTITUTE

P/N: 22122-001



P/N: 25491



P/N: 13118



P/N 28853-001

SP2
P/N 25784

MQ
MULTIQUIP
Diamond Back
P/N 25782

WARNING
To avoid injury, you **MUST** read and understand operator's manual before using this machine.
This machine to be operated by qualified personnel only. Ask for training as needed.

P/N 35137

WARNING
KEEP FEET CLEAR

P/N: 25250-001

WARNING
KEEP HANDS CLEAR

P/N: 25249-001



P/N: CONTACT PARTS DEPT.

	CHECK	LUBRICATE	CLEAN
DAILY:	ENGINE OIL	SPINDLE BEARINGS	AIR CLEANER (WHEN CUTTING DRY)
OCCASIONALLY:	BELT TENSION HYDROSTATIC TRANSMISSION OIL HYDRAULIC LIFT SYSTEM RESERVOIR (IF SO EQUIPPED)	ALL BEARINGS SUBFRAME PIVOT REAR AXLE JACK SHAFT HANDWHEEL (IF SO EQUIPPED) CLEVIS PINS ROLLER CHAINS FRONT WHEEL BEARINGS LIFT MECHANISM SCREW (IF SO EQUIPPED)	FUEL STRAINERS FILTERS AIR CLEANER WATER PUMP INLET STRAINER COMPLETE MACHINE

P/N 23596-001

CAUTION
When Larger Blade and Guard is Installed, Belt Drive **MUST** Be Changed to Proper Size. See Owners Manual.
FAILURE TO COMPLY COULD RESULT IN SERIOUS BODILY INJURY.
S.M.I. MASONRY AND CONCRETE SAW MANUFACTURER'S INSTITUTE

P/N 23330-001

A → BELT DRIVE CLOCKWISE
GEAR DRIVE GEAR DRIVE
B → CHECK CHECK
C → HOT COUNTER CLOCKWISE
LIFTING POINT LIFTING POINT
D → LUBRICATION LUBRICATION
LUBRICATION LUBRICATION

P/N: 11246

WARNING
California - Proposition 65 Warning
Engine exhaust and some of its constituents, and some dust created by power sanding, sawing, grinding, drilling, and other construction activities contains chemicals known to the State of California to cause cancer, birth defects, and other reproductive harm. Some examples of these chemicals are:
• Lead from lead-based paints.
• Crystalline silica from bricks.
• Cement and other masonry products.
• Arsenic and chromium from chemically treated lumber.
Your risk from these exposures varies, depending on how often you do this type of work. To reduce your exposure to these chemicals: **ALWAYS** work in a well ventilated area and work with approved safety equipment, such as dust masks that are specifically designed to filter out microscopic particles.

P/N 30263-001

Figura 2. Calcomanías de la cortadora de losa MQ SP2

CORTADORA DE LOSA MQ SP2 — COMPONENTES BASICOS



Figura 3. Componentes básicos de la cortadora SP2

La Figura 3, muestra la ubicación de las características de varios controles de operación de la cortadora de losa MQ SP2. Las características, son dependiendo del modelo específico de cortadora que seleccione. La función de cada componente ó indicador son descritos a continuación:

1. **Manubrio** – Se usa para dirigir y empujar la cortadora de losa SP2 mientras se efectúa el corte. El manubrio puede doblarse hacia abajo para la transportación.
2. **Palanca de velocidad adelante /reversa** – Controla la operación de velocidades automotrices, hacia adelante y en reversa. Proporciona posición neutral para el arranque del motor. **SIEMPRE** coloque la palanca de transmisión engranar/desengranar, en posición de engrane antes de ajustar el nivel velocidad (solo en modelos automotrices).
3. **Manivela para subir/bajar** – La cortadora físicamente se orienta (sube ó baja) dependiendo la dirección de la manivela (MR ó CMR). Girando la manivela en sentido de las **manecillas del reloj**, la cortadora **baja**, girando la manivela al contrario de las manecillas del reloj, la cortadora **sube**.
4. **Palanca de transmisión de engrane/desengrane** – La posición asegurada hacia adelante engrana la transmisión. La posición hacia atrás, desengrana la transmisión del eje trasero y permite "llanteo libre" (solo para modelos automotrices).
5. **Tanque de agua** – Un tanque de agua de capacidad 18.90 litros, el cual abastece agua para el disco de la cortadora, mientras corta en mojado.
6. **Válvula de agua ABRIR/CERRAR (ON/OFF)** –La posición **ON abre** la válvula y permite que el agua fluya desde la fuente o base a través de la manguera de agua. La posición de **OFF cierra** la válvula y detiene el flujo de agua.
7. **Transmisión impulsora hidráulica** - Controla los movimientos de la cortadora hacia adelante y de reversa, usando la **palanca de adelante/reversa** (solo en unidades automotrices).
8. **Protector del disco de la cortadora** – Cubre el disco de la cortadora, mientras corta y permite que llegue la manguera de agua que se conecta a la cubierta para hacer cortes en mojado.
9. **Cubierta de la banda** – Cubre la banda del cigüeñal, la polea del motor y la banda de la transmisión hidráulica (solo en modelos automotrices).
10. **Protector de la polea del eje** – Cubre la polea del eje.
11. **Llantas traseras** – Permiten que la cortadora ruede por el piso. En modelos automotrices, las llantas traseras giran por la varilla flexible de metal, engranando a la transmisión hidráulica.
12. **Señalador** – La llanta del señalador frontal, ayuda en la trayectoria recta. Se levanta para almacenarla y se gira hacia abajo cuando se usa.
13. **Juego de levantamiento para transportar**– Permite el fácil levantamiento para la transportación de la cortadora de losa MQ SP2.

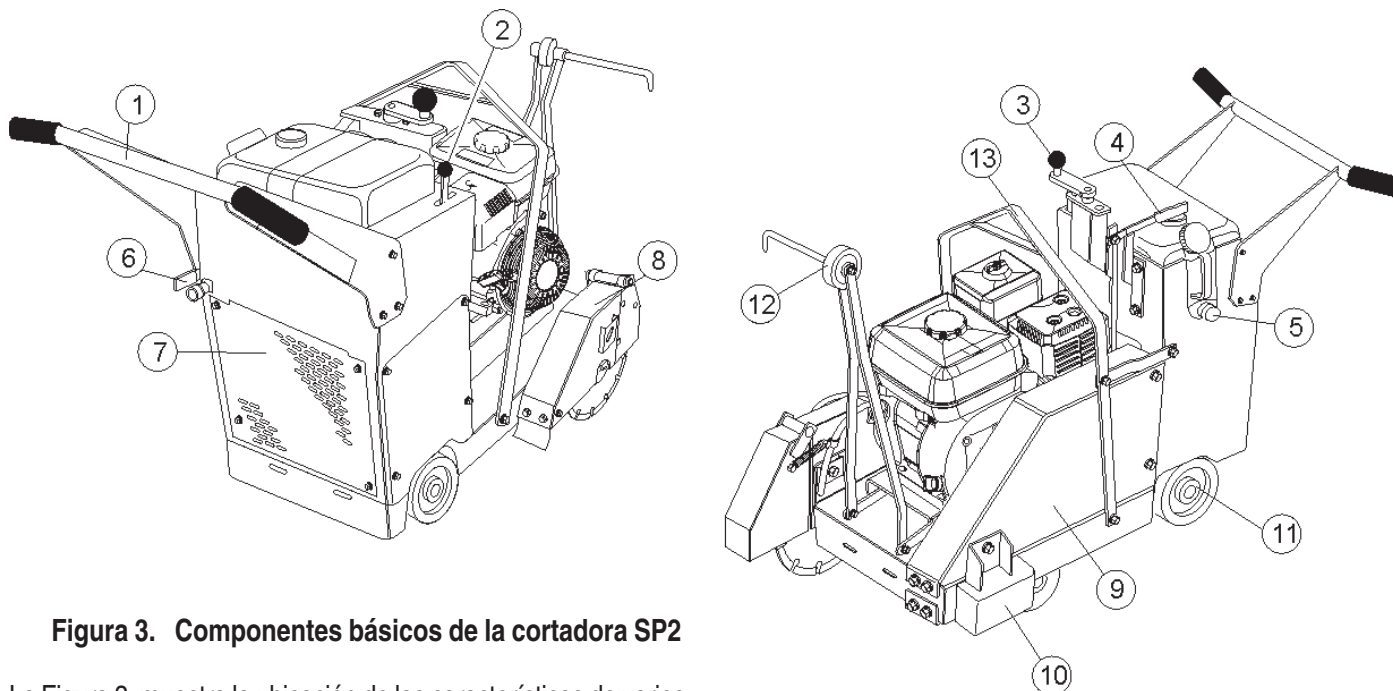

Figura 4. Controles y componentes del motor (Honda GX390K1QWT2)

SERVICIO INICIAL

Verifique que el motor (Figura 4) este lubricado adecuadamente y que el tanque de combustible esté lleno antes de operar la cortadora. Refiérase al manual del fabricante del motor, para las instrucciones, detalles de operación y servicio.

1. **Tapón de llenado de combustible** – Quite este tapón para llenar con gasolina sin plomo el tanque. Asegúrese de cerrar bien el tapón. **NO** sobrellene.
6. **Filtrador de aire** - Previene que el polvo u otras partículas entren al sistema de combustible. Remueva la tuerca mariposa que esta sobre la tapa del filtro de aire, para lograr acceder al elemento filtrante.

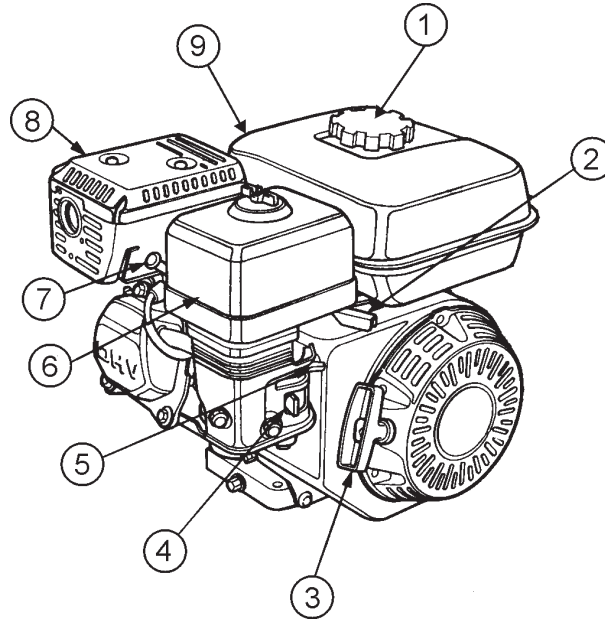
ADVERTENCIA

Para realizar el llenado del tanque de combustible, debe hacerse solo cuando el motor este apagado y frío. En caso de derrame de combustible, **NO** intente arrancar el motor hasta que los residuos de combustible, hayan sido completamente retirados y el área cercana al motor, este seca.



Operar el motor sin un filtrador de aire, o con uno dañado o con un filtro que necesite reemplazo, permitirá que el polvo entre al motor, causando un rápido desgaste.

2. **Palanca de acelerador** – Se usa para ajustar la velocidad del motor RPM (la palanca hacia adelante **DISMINUYE**, la palanca hacia atrás **AUMENTA**).
3. **Polea retráctil (jalar la cuerda)** – Método manual de arranque. Jale el asa de arranque hasta que sienta resistencia, en ese momento jale fuerte y uniforme.
4. **Palanca de la válvula de combustible** – **ABRA** para dejar fluir el combustible, **CIERRE** para detener el flujo de combustible.
5. **Palanca del ahogador** – Usela para arrancar el motor en frío o en condiciones de clima frío. El ahogamiento enriquece la mezcla de combustible.
7. **Bujía** – Proporciona la chispa para el sistema de arranque. Se calibra la chispa a intervalos (HONDA) de 0.6 a 0.7 mm (0.028 - 0.031 pulg.). Limpie la bujía una vez a la semana.
8. **Silenciador** – Se usa para reducir el ruido y las emisiones. Los componentes del motor pueden generar calor excesivo. Para prevenir quemaduras, **NO** toque esta áreas mientras el motor este funcionando o inmediatamente después de operar. **NUNCA** opere el motor sin el silenciador.
9. **Tanque de combustible** – Almacena gasolina sin plomo. Para información adicional refiérase al manual del fabricante del motor.

ADVERTENCIA

Los componentes del motor pueden generar calor extremo. Para previr quemaduras, **NO** toque estas áreas, cuando el motor este funcionando ó inmediatamente después de operar. **NUNCA** opere el motor sin el silenciador.





Figura 5. Controles y componentes del motor (Honda GX620TXF2)

SERVICIO INICIAL

Verifique que el motor (Figura 5) este lubricado adecuadamente y que el tanque de combustible, esté lleno antes de operar la cortadora. Refierase al manual del fabricante del motor para las instrucciones, detalles de operación y servicio.

1. **Interruptor del motor APAGADO/ENCENDIDO** – La posición **ENCENDIDO** da marcha al motor, la posición **APAGADO** detiene las operaciones del motor.
2. **Tanque de combustible** – Almacena gasolina sin plomo. Para información adicional refierase al manual del fabricante del motor.
3. **Palanca de acelerador** – Controlada por el pedal del acelerador, aumenta o disminuye las RPM del motor.
4. **Palanca del ahogador** – Uselo para arrancar el motor en frío o en condiciones de clima frío. El ahogador enriquece la mezcla de combustible.
5. **Interruptor del sensor del aceite** – Este interruptor monitorea el nivel de aceite en la caja del cigüeñal del motor. En caso de que baje el aceite, el motor se apagará.
6. **Filtro para el aceite** – Filtra el aceite de contaminantes.
7. **Bujía** – Proporciona la chispa para el sistema de arranque. Se calibra la chispa a intervalos de 0.71 - 0.78 mm (0.028 - 0.031 pulg.) Limpie la bujía una vez a la semana.
8. **Filtro de combustible** – Filtra el combustible de contaminantes.
9. **Tapón de llenado de aceite** – Quite este tapón para rellenar o reemplazar el aceite del tipo que se recomienda en la lista de la Tabla 3. Asegúrese de cerrar bien el tapón. **NO** sobrellene.
10. **Filtro de aire** – Previene que el polvo u otras partículas entren al sistema de combustible. Libere la cubierta del filtro de aire para dar acceso al elemento a filtrar.
11. **Silenciador** – Se usa para reducir el ruido y sus emisiones. ¡**NUNCA** toque el silenciador mientras está caliente! Pueden resultar graves quemaduras. **NUNCA** opere el motor sin el silenciador.
12. **Varilla medidora de aceite** – Saquela para verificar la cantidad y la condición del aceite en la caja del cigüeñal.
13. **Arranque** – Enciende el motor cuando la llave de ignición se gira a la posición de **ENCENDIDO**.
14. **Tapón de desagüe del aceite** – Quitelo para descargar el aceite de la caja del cigüeñal.

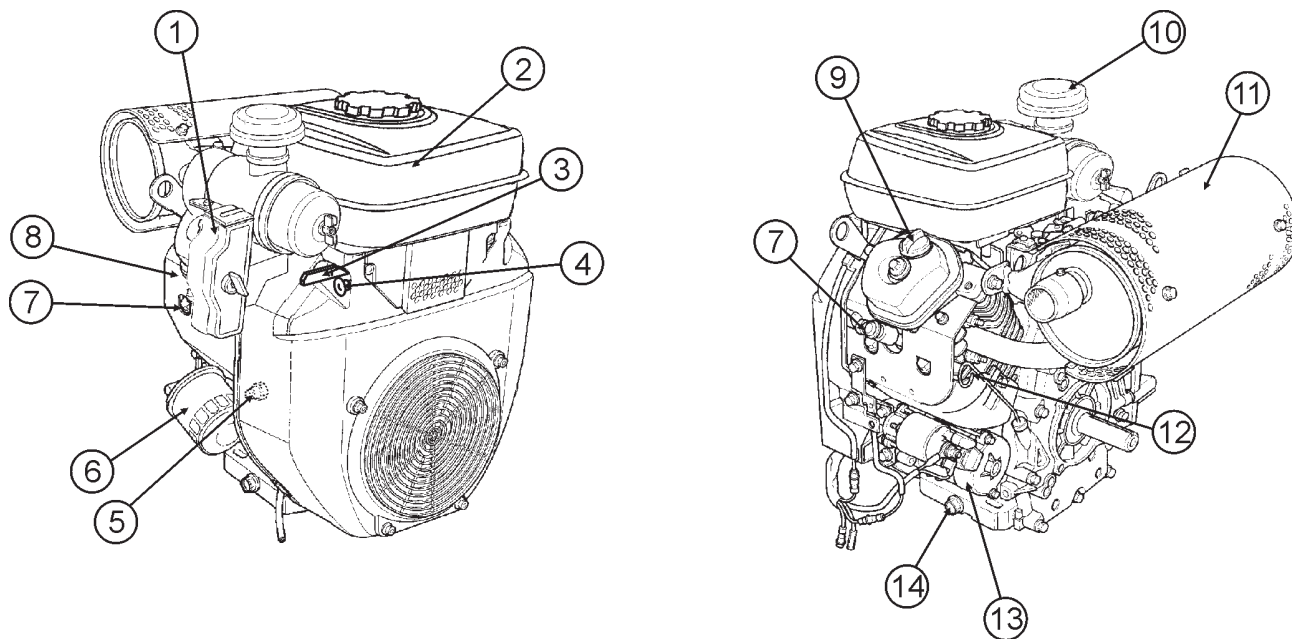
ADVERTENCIA

Los componentes del motor pueden generar calor extremo. Para prevenir quemaduras, **NO** toque estas áreas, cuando el motor este funcionando o inmediatamente después de operar. **NUNCA** opere el motor sin el silenciador.



CORTADORA DE LOSA MQ SP2 — INFORMACION GENERAL

Familiarización

Las series de **cortadoras de losa** SP2, están diseñadas para cortar en **seco** o **mojado**, cortando en concreto ó asfalto utilizando discos de diamante. Han sido fabricadas para uso general, industrial y de alta producción, según las necesidades del corte. El refuerzo de acero al bastidor del cajón, la hace más resistente, reduciendo así las vibraciones, mientras corta. Minimizando las vibraciones, mejora el funcionamiento del disco y alarga la duración de la cortadora.

Con ejes de gran resistencia en las llantas delanteras y traeras, con llantas firmes y de buen tamaño, el ensamble industrial del bastidor asegura una exacta trayectoria y los años de uso, son dignos de confianza.

Adicionalmente, la relación peso-fuerza del diseño del ensamble del armadura y del chasis, proporcionan una distribución óptima del peso, para mantener el buen funcionamiento del disco en el corte. El resistente eje del disco, sostienen el ensamble asegurando la mínima oscilación y el eje armoniza la condición dando mayor ventaja a la velocidad del disco en operación.

Generadores de fuerza

La serie de cortadoras de losa SP2, son generalmente clasificadas en la industria, como cortadoras de **BAJO** a **MEDIANO** caballaje. Esta clasificación, es particularmente útil para seleccionar el disco de diamante adecuado, de acuerdo a su aplicación.

Existen dos tipos de motores de gasolina, que usa la serie de cortadoras SP2: uno es **Honda 13 HP GX390K1QWT2** enfriado por aire, 4 cilindros de golpe sencillo, OVH rango de 3600 RPM, el otro es un **Honda 20HP GX620TXF2** enfriado por aire, 4-golpe OVH 90° V-gemelo rango de 3600 RPM. La rotación del disco están activada por la banda-V. Esta acompañado al conectar el eje de salida del motor a la polea motriz más alta. La polea motriz más baja (disco) están entonces conectada a la polea motriz superior (motor) por tres bandas-v. Así como gira el eje del motor, también lo hace el disco.

Refiérase al manual del fabricante del motor, para instrucciones específicas, respecto a la operación del motor y los métodos de mantenimiento.

Consola

El control de la consola ergonómicamente diseñado, permite al operador entender y/o operar fácilmente el manubrio ajustable, **la manivela sube/baja** y **la palanca de transmisión engrana/desengrana** (solo en modelos automotrices). Adicionalmente, para modelos automotrices, la consola también proporciona controles de adelante y reversa.

Sistema manual para subir/bajar

La cortadora de losa SP2, usa una rosca ACME, manual que facilita el subir y bajar el disco, le permite asegurarlo en una posición para una constante en la profundidad al corte. Vea la Tabla 6 para seleccionar el disco según la profundidad del corte.

Sistema de agua

Todas las cortadoras cuentan con un sistema de dirección de agua, que provee al disco de diamante. Este sistema consiste como una "manguera de jardín", la válvula que conecta a la fuente de agua (por la manguera) a la cortadora, una válvula en la consola de **ENCENDIDO/APAGADO**.

La cubierta del disco de 50 cm. está diseñada con dos tubos de vinilo de 15 cm. que dirigen el agua a el disco de diamante.

Sistema del soporte de ruedas

Un ensamble guía de grueso metal soldado, soporta el la cortadora en seguimiento, estabilización y girando sobre su eje. Un eje trasero soporta dos ruedas de goma colada sólida con cojinete de rodillo, válvulas de grasa y collares de seguridad. El ensamble gira sobre su eje en relación a dos bloques balanceándose con bujes.

Sistema de accinamiento del disco.

El ensamble del resistente eje del disco, ha sido diseñado para soportar una óptima distribución del esfuerzo de rotación del eje del motor, al eje del disco y para asegurar las condiciones mínimas de vibración en las puntas del eje.

Motor balanceado y las poleas del eje, están conectadas con sus respectivos ejes, 3 bandas-V (13HP, 4 bandas-V para modelos 20HP) conectas a la polea del motor a la polea del eje del disco. El eje del disco, está sostenido por dos cojinetes alineados por sí mismos, que están únicamente colocados en posición fuera del borde para, reforzar la armadura.

La combinación de poleas y la posición de los baleros del eje del disco asegura, la mínima agitación y vibración en las puntas del eje del disco.

Sistema de agua

La cortadora de losa MQ SP2, viene generalmente con dos piezas con bisagras de 50.8 cm., de metal fuertemente calibradas, que protegen el disco. El protector del disco provee el acceso a las mangueras de agua, que abastecen el perfecto volumen de agua y la dispersan, para enfriar y/o eliminar el polvo.

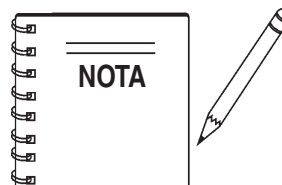

Toda la serie de cortadoras de losa MQ, están diseñadas tecnicamente y fabricadas con estricto apego al Instituto Nacional Americano de Estándares, Inc. (ANSI) norma B7.1 y B7.5

CORTADORA DE LOSA MQ SP2 — INSPECCION

Antes de empezar

1. Lea las instrucciones de seguridad al principio del manual.
2. Limpie la cortadora, quitando el polvo y lo sucio, particularmente el tubo del aire del enfriamiento del motor del carburador y de la caja del filtrador de aire.
3. Revise el filtro de aire del polvo y lo sucio. Si el filtro de aire esta sucio, reemplacelo con uno nuevo si se requiere.
4. Revise el carburador del polvo y lo sucio. Limpielo con una compresora de aire.
5. Revise que las tuercas y los pernos esten bien apretados.

Verifique el aceite del motor

1. Para revisar el nivel de aceite del motor, coloque la cortadora en lugar plano y seguro del piso, con en motor detenido y sin el disco de diamante.
2. Retire el **tapón del filtro/varilla** del orificio del filtro del motor (Figura 6) y limpielo.

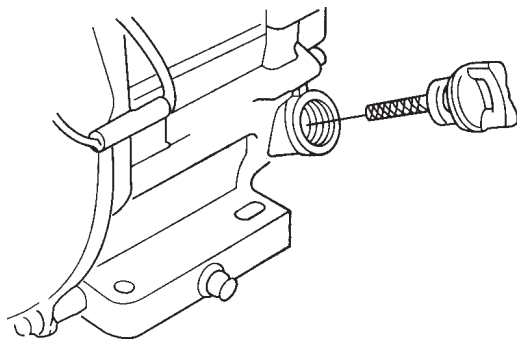

Mostrando el motor Honda GX390

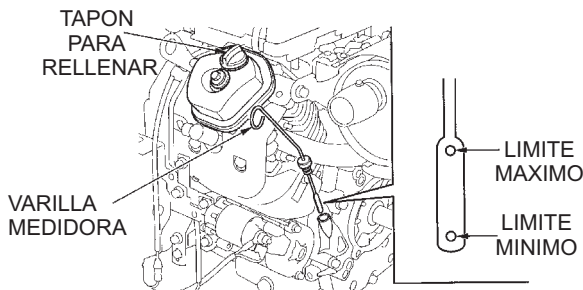

Mostrando el motor Honda GX620

Figura 6. Balloneta para aceite del motor (Desmontable)

3. Meta y saque la balloneta sin atornillar, adentro del tubo del filtro. Verifique el nivel de aceite que muestra la balloneta.
4. Si el nivel de aceite es bajo (Figuras 6 y 7), llene por la orilla del orificio del filtro del aceite, con el tipo de aceite recomendado (Tabla 4). La capacidad máxima de aceite para un motor Honda GX390 es de 1.1 litros (2.32 pintas) y para el motor Honda GX620 es 1.50 litros (3.18 pintas).

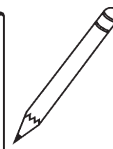
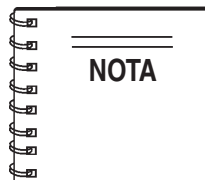

Consulte el manual del fabricante del motor, para instrucciones específicas de servicio.

Mostrando motor HONDA 13 HP



Figura 7. Balloneta para aceite el motor (nivel de aceite)

Tabla 4. Tipo de aceite

Estación	Temperatura	Tipo de aceite
Verano	25°C o más alta	SAE 10W-30
Primavera/Otoño	25°C-10°C	SAE 10W-30/20
Invierno	0°C o más baja	SAE 10W-10

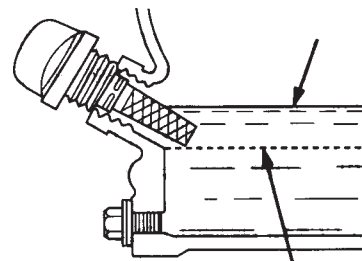

Combustible flamable

Verifique la gasolina

1. Retire el tapón de la gasolina localizado en la parte superior del tanque de combustible.
2. Visualmente inspeccione si el nivel de gasolina esta bajo, en este caso, rellene con gasolina sin plomo.
3. Cuando rellene, asegurese de usar una coladera para la filtración. **No** sobrellene de combustible el tanque. Limpie cualquier derrame de combustible.



CORTADORA DE LOSA MQ SP2 — INSPECCION

Transmisión hidrostática (solo en modelos automotrices)

El modelo 7 EATON® de transmisión hidrostática (Figura 8) provee la fuerza al sistema de propulsión de la cortadora. La transmisión, impulsa la catarina que directamente conecta al eje flexible las llantas traseras. La velocidad hacia adelante/reversa **sin carga** es de aproximadamente de 24.4m/min



Figura 8. Transmisión hidrostática

La transmisión ha sido llenada por el fabricante, con líquido hidráulico de una viscosidad equivalente a SAE 20W-20. Debe dar servicio adicional según se requiera; se recomiendan los siguientes líquidos hidráulicos:

- General Motors Dextron B
- Ford MM2C-33F
- Ford M2C-41A
- International harvester Hy-Tran Fluids

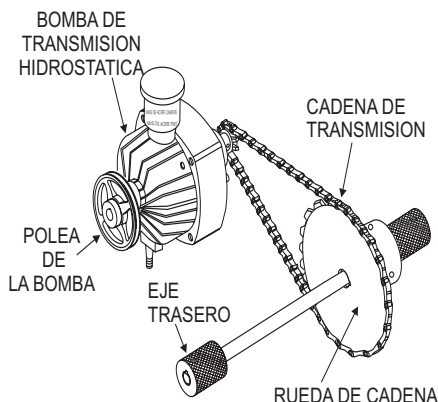
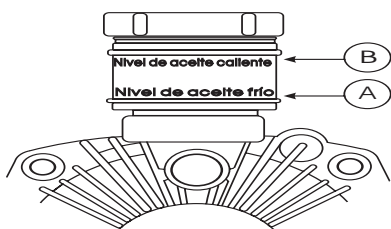

Figure 9. Depósito de transmisión

Batería (solo en modelos automotrices) - La batería de 12-voltios DC (Figura 10), se embarca en **seco** y necesitará un apropiado nivel de electrólito para operar.

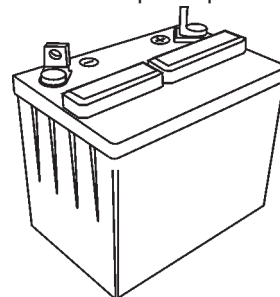

Figure 10. Batería

Cuando de servicio a la batería es necesario realizar lo siguiente:

- Debe usar mascarilla y guantes de plástico mientras manipula o llena la batería de los electrólitos.
- **Desconecte** las abrazaderas de la terminal de la batería, y remueva la batería de la cortadora cuando le de servicio.
- **NO** sobrellene la batería.

! ADVERTENCIA

El electrólito, es un ácido y debe manejarse con precaución. Para mayor seguridad **SIEMPRE** siga las instrucciones del fabricante del electrólito. Graves daños pueden resultar por descuido y el no obedecer las instrucciones en el manejo.



Sobrellenar la batería puede causar que el electrólito se derrame y corroer los componentes cercanos. Inmediatamente limpie cualquier derrame de electrólito (ácido de la batería).

A demás, cuando conecte el cable positivo (+) al poste positivo de la batería, **NO** permita el contacto con la llave o cualquier otra parte metálica que esté en contacto con el poste negativo (-) de la terminal de la batería. Esto podría resultar en un corto circuito o una explosión.

! PRECAUCION

NO sobrellene el depósito de líquido (Figura 10). Note que el nivel esta marcado en el depósito. **Es básico revisar las condiciones del aceite existente (A) frío (B) caliente, antes de operar la cortadora.** El sobrellenar la transmisión con líquido hidráulico, podría causar la **roptura** de los sellos ocasionando daños mecánicos.

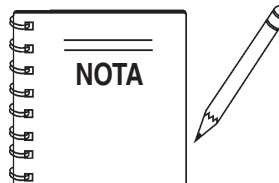

Use solo agua **destilada** en la batería. El agua de grifo, puede **reducir** la vida de la batería.

CORTADORA DE LOSA MQ SP2 — INSPECCION DEL DISCO

CUIDADO

La falta de una inspección completa al disco de diamante (Figura 11) para una operación segura, podría resultar en daños al disco, la cortadora y podría causar lesiones al operador ó a otros en la área que se esta operando.



Figura 11. Disco de diamante

1. **Orificio del perno de bloqueo** – El orificio comunmente localizado en el centro del disco de diamante, impide que el disco patine entre los platos de ajuste del eje motriz. Inspeccione el diametro del orificio para asegurarse de que no exista ninguna fisura y que exista un ajuste exacto entre el orificio y el perno de conduccion.
2. **Canales de liberación de esfuerzos**– Verifique el centro de acero por fisuras que pudiesen estar desde los canales o ranuras. Las fisuras, indican extrema fatiga, y si se continua usando, una seria averia podria ocurrir.
3. **Orilla del núcleo de acero** – Verifique si existe decoloración (oxidación azul), indicando una condicion de sobrecalentamiento, causada por falta de enfriamiento por agua. El sobrecalentamiento de los discos de diamante, puede conducir a una perdida de tensión en el nucleo y/ó incrementar la posibilidad de un daño al disco. Verifique el espesor del disco en esta área, el grosor del disco tiene que ser uniforme en toda la circunferencia del disco, y no rendirse a una condicion de socavado, producto de un material altamente raspante o por falta de protección de socavado.

4. **Flecha de direccion** – Verifique que el disco de diamante este instalado con respecto a la rotación del eje motriz. Refiera la flecha de dirección en el disco de diamante e instalela en direccion al corte con la vuelta del eje motriz. El disco debe cortar en direccion hacia abajo.
5. **Borde de disco de diamante** – Asegurese de que no existan fracturas, o que le falte alguna porción del borde. **NO use el disco de diamante, si le falta un segmento o porción del borde del disco.** El borde dañado o la falta de una porción le puede causar daños a su cotadora o lastimar a otras personas cerca del area de trabajo.
6. **Especificaciones** – Verifique que las especificaciones del disco concuerdan con al tamaño y diámetro adecuado para su cortadora. Los discos de enfriado con agua deben ser enfriados por agua actuando como enfriador. Si se utiliza un disco que no coincide con las especificaciones de su cortadora no se obtiene en beneficio esperado o se puede dañar el disco de diamante.
7. **Orificio del eje** – Es esencial que el orificio del eje coincida con el disco y que no tenga ningun desgaste. Siempre use el disco con los canales correctos. La cara interna del disco debe de estar limpia y libre de cualquier partícula. Un eje fuera de su circunferencia, le causará daños a su disco de diamante y a su cortadora.
8. **Máximas RPM (Revoluciones por minuto)** – La referencia RPM es la velocidad máxima segura para el disco seleccionado. **NUNCA** exceda la máxima RPM en el disco de diamante. El exceder la MAX RPM es muy peligroso, puede causar un bajo rendimiento y podría dañar el disco de diamante.

CORTADORA DE LOSA MQ SP2 — INSPECCION - COLOCACION DEL DISCO

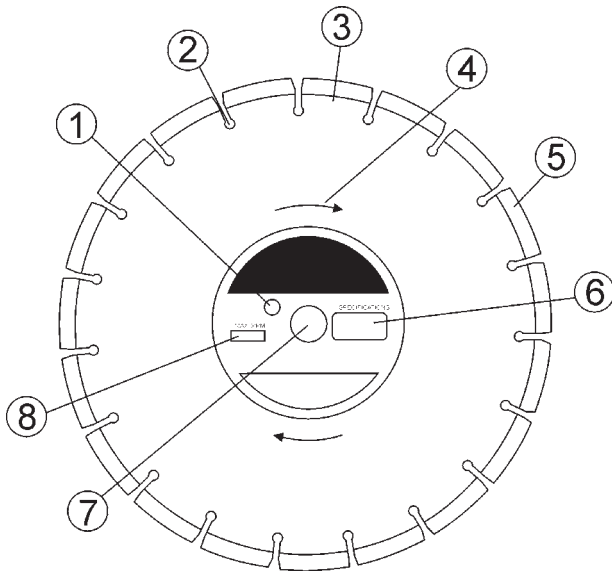
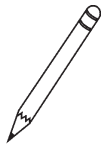

Los siguientes pasos deben ser realizados antes de instalar el disco de diamante en el **eje motriz**.

- El interruptor **ENCENDIDO/APAGADO** debe estar en posición **APAGADO**.
 - Levante el disco a una posición elevada, girando la palanca de subir/bajar en dirección a las manecillas del reloj.
 - Use la herramienta para la tuerca del disco y la herramienta para bloquear el eje del disco guardados en las parte frontal de la consola para instalar el disco de diamante.
 - Ver Figura 12 (Instalacion del disco de diamante) cuando remueva o instale el disco de diamante.
1. **Protector del disco** – levante la mitad de tolva de enfrente para descubrir la tuerca del eje y el plato externo.
 2. **Herramienta para la tuerca del disco**– Remueva la herramienta para la tuerca del disco(3) colocada en el sosten de herramienta y desatónille la tuerca de la varilla del disco(mano derecha). Esta tuerca se afloja al contrario de las manecillas del reloj y se aprietan en sentido contrario del reloj.



3. **Tuerca del disco** – Remueva la tuerca del disco (4). Para reinstalar, **NO** apriete de mas la tuerca del disco contra el plato externo. Apriete la tuerca del disco aproximadamente 45-50 ft-lbs/62-69 N/m.
4. **Plato externo del disco (Collar)** – Asegurese de que el plato este limpio y libre de residuos y que est é colocado contra el disco de diamante (7). Verifique que el perno conductor coincida con el orificio el el disco (6) y descanse perfectamente en el plato interno (8).
5. **Orificio en el disco** – Alinear este orificio en el disco con el perno conductor en el plato interno.
6. **Disco de diamante** – Asegurese que el disco sea el apropiado para el tipo de trabajo seleccionado. Ponga mucha atención a la flecha que indica la dirección del disco. **EN DIRECCION A LAS MANECILLAS DEL RELOJ PARA CORTAR DE LADO DERECHO, EN CONTRA DE LAS MANECILLAS DEL RELOJ PARA CORTAR DE LADO IZQUIERDO**. El orificio en el disco debe coincidir a 25.4 mm del eje del disco.
7. **Plato interno(collar)** – Este plato esta fijo a el eje motriz y esta construido con un orificio para perno de barreno. La superficie interna del plato debe de estar libre de residuos o particulas que permitan la union del la superficie y el disco.



Figura 12. Colocacion del disco de diamante.

Verificando los protectores y las cubiertas

! ADVERTENCIA

NUNCA opere la cortadora sin los protectores o las cubiertas del disco (Figuras 13, 14 y 15) en su lugar. **NO** opere con el protector del disco de enfrente levantado. La exposición del disco no puede exceder 180 grados durante su operación. Siga las lineamientos de seguridad del **Instituto Nacional Americano de Estándares (ANSI) B7.1 y B7.5.**

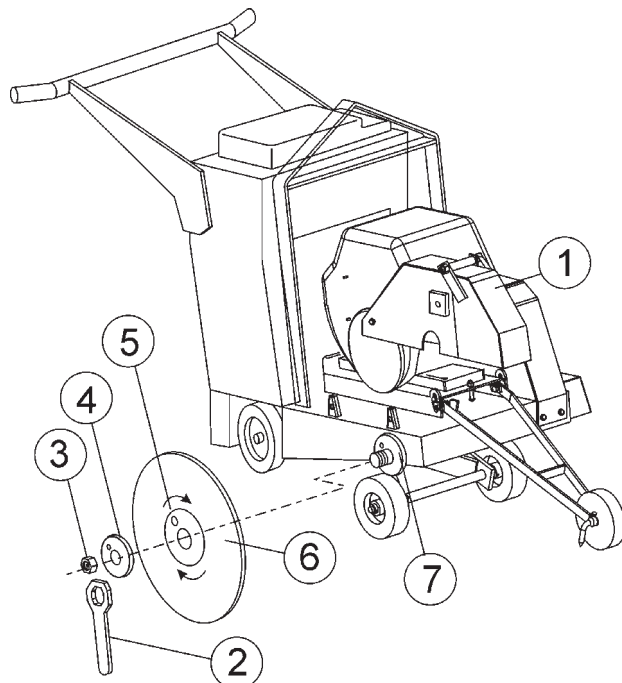

Figura 13. Protector del disco

VERIFIQUE lo siguiente sobre el **protector del disco**:

- Compruebe que el protector sea equivalente a la capacidad del diametro del disco de diamante.
- Verifique que el protector se sujete firmemente hasta que la bayoneta se ajuste al armazón de la cortadora.
- Verifique que el resorte tensionado de enfrente de la cubierta del protector este firmemente acomodado a la parte de atrás del protector y que no haya huecos.
- Verifique el montaje de las mangueras en ambos lados del protector del disco. **NUNCA** levante el protector del disco mientras corta.
- Verifique que los tubos de agua esten limpios y destapados. Compruebe que fluya bien el agua y que tenga suficiente presión (en ambos lados de la cortadora) antes de operar la cortadora.

VERIFIQUE lo siguiente sobre la **pestaña de la cubierta del disco**:

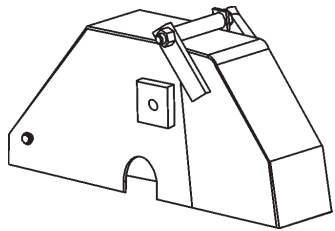
- Verifique que la pestaña de la cubierta este colocada firmemente encima de la bayoneta conectando el armazón de la cortadora antes de operar.
- Esta pestaña de la cubierta debe estar en su lugar, ya sea de lado derecho o de lado izquierdo de la cortadora.



Figura 14. Pestaña de la cubierta del disco

Bandas-V y cubiertas

! PRECAUCION

NUNCA intente verificar la banda-V mientras el motor este funcionando porque pueden ocurrir serias lesiones. Mantenga dedos, manos, cabello y ropa lejos de las partes en movimiento.

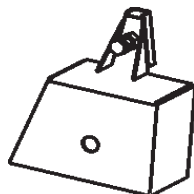

Alineamiento y tensión de las bandas

Esta cortadora de losa este equipada con 3 bandas-V premium (3 para modelos 13HP, 4 bandas-V para modelos 20HP) que han sido alineadas y tencionadas por el fabricante. Todas las bandas-V, **DEBEN** estar instaladas antes de operar la cortadora. Operar la cortadora con menos bandas de las requeridas puede dañar la cortadora ó el equipo.

Use el siguiente procedimiento para revisar el alineamiento de las bandas-V:

1. Quite todos los tornillos que aseguran la cubierta de la banda-V (Figura 15) del armazón de la cortadora.
2. Verifique que esten paralelamente uniformes (Figura 16) las bandas y poleas (roldanas). Use una regla derecha o una escuadra de maquinista contra ambas poleas y ajústelas hasta que esten igualmente alineadas.

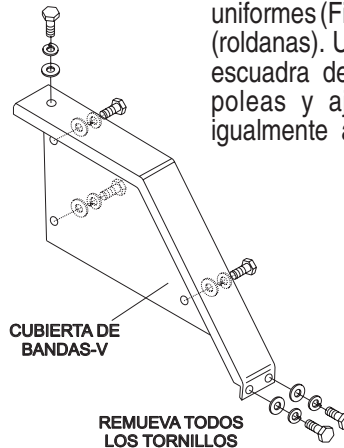

CUBIERTA DE BANDAS-V

REMUEVA TODOS LOS TORNILLOS

Figura 15. Cubierta de la banda



Figura 16. Bandas-V paralelas

- Verifique la tensión de la banda (Figura 17) usando un medidor de tensión (2.72k. a 4.08k.) (6.0 - 9.0 lbs.) contra la banda de adentro a la mitad entre las dos poleas, o desviando el centro de la banda en un punto medio 3/8" (10 mm) - 1/2" (13 mm).

AJUSTE LA TENSION DE LA BANDA-V DE 3/8 IN. (10 MM) A 1/2 IN.(13 MM) CUANDO PRESIONE HACIA ABAJO DESDE UN PUNTO MEDIO COMO SE MUESTRA

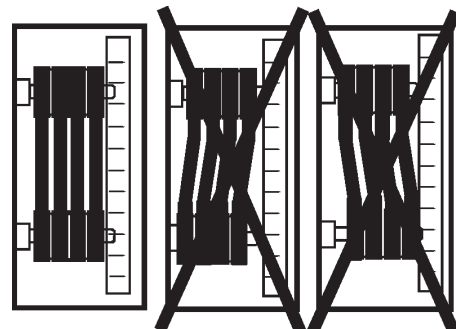

Figura 17. Tensión de la banda-V

- NO** aplique ni más ni menos tensión en las bandas-V. Pueden ocurrir daños severos a la cortadora y al cigüeñal del motor, si las bandas están muy tensionadas. Si las bandas tienen menos tensión (es decir, sueltas sobre las poleas) baja la fuerza del disco y el funcionamiento será menor.
- Si las bandas llegan a gastarse o aflojarse, reemplácelas, usando la siguiente lista de partes de las bandas-V en la Tabla 5.

Tanque de agua

La cortadora de losa SP2 está equipada con un tanque portátil de agua con una capacidad de 18.90 l., colocado sobre la consola, el cual puede ser conectado a la manguera de metal por atrás de la consola del operador (Figura 18).

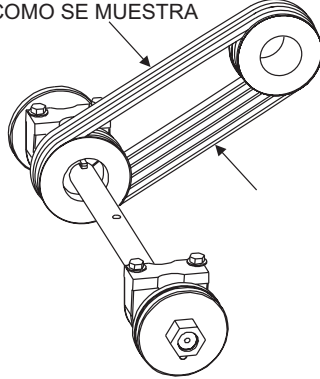
Antes de usar el tanque de agua, asegúrese que este lleno a su capacidad y conectado al montaje de la manguera que lubrica mientras corta. También puede conectarse a la SP2, una fuente externa de agua para aumentar el corte en mojado.



Figura 18. Conexión de la manguera de agua del tanque a bordo

Tabla 5. Bandas-V y poleas

Tamaño del motor	Tipo de cortadora	Tamaño del disco	Banda-V N/P (Cant.)	Polea del motor N/P	Polea del eje del disco N/P
13 HP Engine	De empuje	20 pulg.	16052 (3)	23665-001	25172-003
	Automotriz			23703-003	25172-003
20 HP Engine	Atomotriz	20 pulg.	15897 (4)	28833-002	23280-001

! PRECAUCION

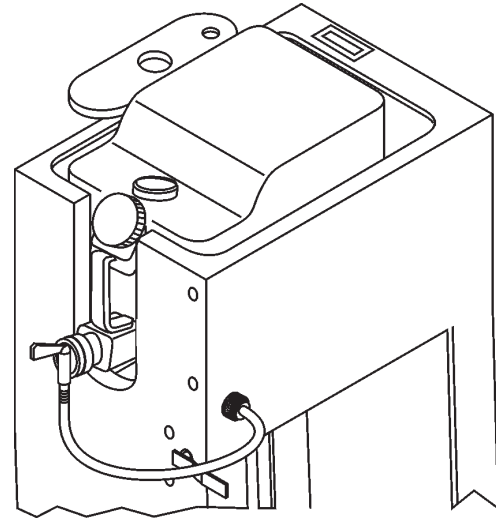
NO intente operar la cortadora hasta leer y comprender las secciones de Información General y seguridad. Dependiendo del manual del fabricante, los pasos de operación pueden variar. Vea el manual de operación del motor.

El siguiente procedimiento de arranque se refiere al **Motor HONDA 13 HP (Arranque Manual)**.

! ADVERTENCIA

Cuando el motor está funcionando el disco que corta **SIEMPRE esta girando**. Levante el disco, para que no toque la superficie mientras maniobra la cortadora. Pueden ocurrir daños al disco y/o a la cortadora si el disco se golpea contra el pavimento.



1. Asegurese que el disco de diamante ha sido montado correctamente y que no toca la superficie a cortar.
2. Para cortes en mojado, asegurese que el tanque de agua esté lleno a su capacidad (18.90 litros). Conecte la manguera del tanque de agua al montaje del sistema de agua por atrás de la consola (Figura 18) y pruebe el flujo adecuado de agua para el disco antes de su operación.
3. Coloque la **palanca de la válvula de combustible** (Figura 19) a la posición de **encendido**.



Figura 19. Palanca de la válvula de combustible

4. Coloque el **interruptor del motor ENCENDIDO/APAGADO** (Figura 20) en la posición **ENCENDIDO**.



Figura 20. Interruptor del motor ENCENDIDO/APAGADO

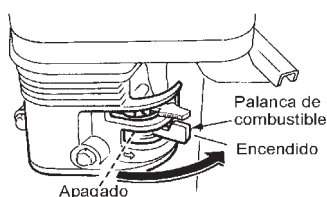

La posición **CERRADO** de la palanca del ahogador, enriquece la mezcla de combustible, para arrancar un motor en **FRIO**. La posición **ABIERTO** provee la mezcla correcta de combustible para una operación normal después de arrancar y también para arrancar un motor ya caliente y para volver a arrancar un motor un motor tibio.

5. Si opera la SP2 en **clima frío**, omita este paso y continúe con el número 6. Coloque la **palanca del ahogador** (Figura 21) en la posición **ABIERTO**. Omita el paso 7.

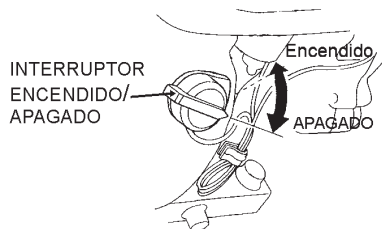
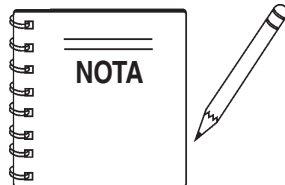

Figura 21. Palanca del ahogador (posición abierto)

6. Si opera la SP2 en **clima frío**, coloque la **palanca del ahogador** (Figura 22) en la posición de **CERRADO**.



Figura 22. Palanca del ahogador (posición cerrado)

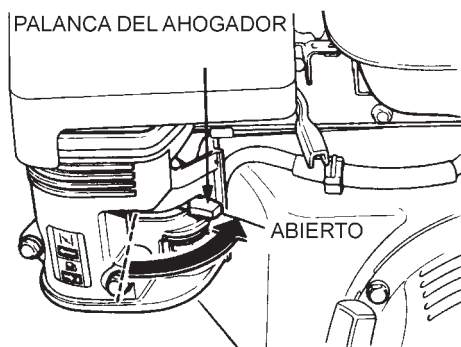

PRECAUCION

La velocidad del gobernador del motor ha sido ajustada por el fabricante. El cambiar la velocidad del gobernador puede dañar el disco y/o la cortadora.

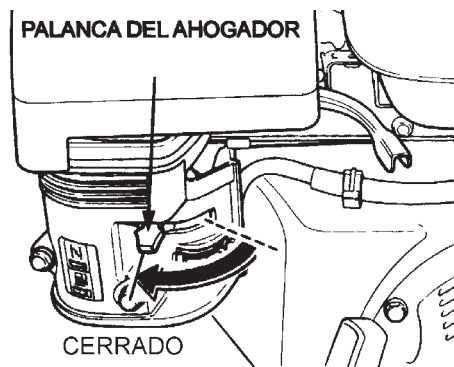
7. Coloque la **palanca del acelerador** (Figura 23), a la mitad entre la velocidad **ALTA** y **BAJA** para arrancar. Todo corte es hecho a alta velocidad. La velocidad del motor del gobernador esta ajustada por el fabricante para asegurar la óptima velocidad del disco.



Figura 23. Palanca del acelerador

8. Tome la agarradera de arranque (Figura 24) y jale suavemente hacia afuera. La resistencia llega a ser la más fuerte en cierta posición, eso corresponde al punto de compresión. Jale el asa fuerte y suavemente a la vez para arrancar el motor.

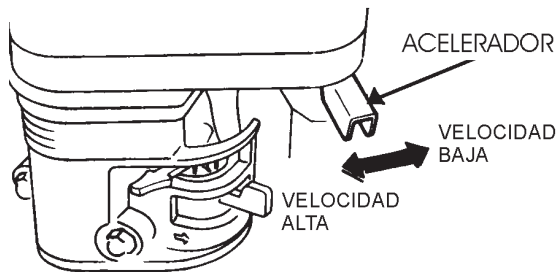

PRECAUCION

- **NO** saque toda la cuerda de arranque hasta el final.
- **NO** suelte la cuerda de arranque después de jalarla. Permita que se regrese tan pronto como sea posible.

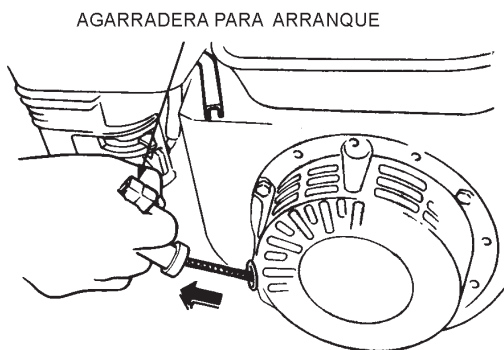

Figure 24. Agarradera para arranque

9. Si el motor ha arrancado, lentamente regrese la palanca del ahogador (Figura 22) a la posición de **CERRADO**. Si el motor no arranca repita los pasos del 1 al 8.
10. Antes que la cortadora este colocada en operación, permita que el motor trabaje por algunos minutos. Verifique que no haya fugas de combustible y ruidos asociados con protectores y/o cubiertas sueltas.
11. Siempre realice los cortes, con el motor acelerado al máximo. El gobernador del motor ha sido ajustado por el fabricante para asegurar un óptimo ajuste en la velocidad.

PRECAUCION

NO intente operar la cortadora, hasta que lea y comprenda las secciones de Seguridad, Información General e Inspección. Dependiendo del fabricante del motor, los pasos para operar pueden variar. Vea el manual de operación de motor.

El siguiente procedimiento de arranque, se refiere al **motor HONDA 20 HP (arranque eléctrico)**

1. Asegurese que el disco de diamante ha sido montado correctamente y que no toca la superficie a cortar.
2. Para cortes en mojado, asegurese que el tanque de agua este lleno a su capacidad (18.90 litros). Conecte la manguera de agua, al montaje del sistema de agua por atrás de la consola (Figura 18) y pruebe para el adecuado flujo de agua para el disco antes de su operación.
3. Si opera la cortadora de losa SP2 en **clima frío**, omita este paso y continúe al paso número 4. Coloque la **palanca del ahogador** (Figura 25) en la posición de **ABIERTO**. Omita el paso número 5.



Figura 25. Palanca del ahogador (posición abierto)

4. Si opera la SP2 en **clima frío**, coloque la **palanca del ahogador** (Figura 22) en la posición de **CERRADO**.



Figura 26. Palanca del ahogador (posición cerrado)

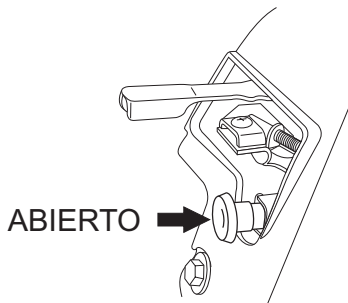

La posición de **CERRADO** de la palanca del ahogador enriquece la mezcla para arrancar en **FRIO**. La posición **ABIERTO** provee la mezcla correcta, para una operación normal después del arranque y también para arrancar un motor ya caliente.

PRECAUCION

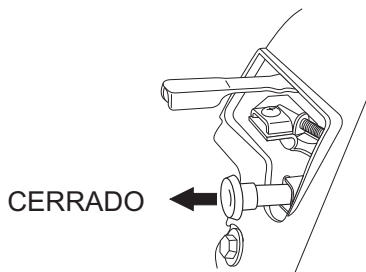
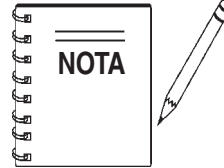
La velocidad del gobernador ha sido ajustada por el fabricante. Cambiar la velocidad del gobernador podría dañar el disco y/o la cortadora.

5. Coloque la **palanca del acelerador** (Figura 27) a la mitad entre **VELOZ** y **LENTA** para arrancar.



Figura 27. Palanca del acelerador (posición veloz)

6. Coloque el **interruptor del motor ENCENDIDO/APAGADO** (Figura 28) en la posición de **ENCENDIDO**

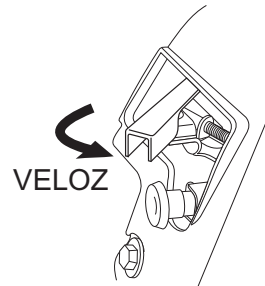

Figura 28. Interruptor en la posición de arranque

7. Si ha encendido el motor, regrese la palanca del ahogador despacio (Figura 26) a la posición de **CERRADO**. Si el motor no ha encendido repita los pasos del 1 al 6.
8. Antes de empezar a operar la cortadora, coloque la **palanca del acelerador** en la posición **veloz** y permita que funcione por unos minutos. Verifique que no tenga fugas de combustible y ruidos que pudieran asociarse con cubiertas y/o protectores sueltos.
9. Todos los cortes son realizados con el **MOTOR ACELERADO AL MAXIMO**. El gobernador del motor ha sido ajustado a la velocidad óptima de operación.

CORTADORA DE LOSAMQ SP2 — PROCEDIMIENTO DE APAGADO

Apagando el motor (Honda13 HP)

! ADVERTENCIA

NUNCA detenga el motor mientras la cortadora esta realizando un corte, excepto en emergencias. Interrumpir repentinamente el motor a alta velocidad mientras corta, podría dañar el disco y/ó la cortadora y puede causar lesiones al operador o a otros en el área donde se opera.

1. Coloque la **palanca de velocidades adelante/reversa** en la posición **NEUTRAL** (solo en modelos automotrices).

Figura 29. Palanca de velocidad (posición neutral)

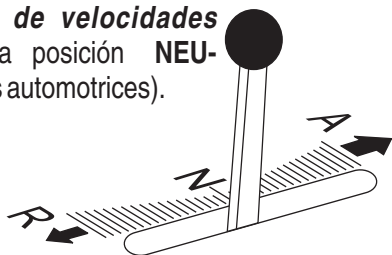

2. Coloque la **palanca del acelerador del motor** (Figura 30) en velocidad lenta, y escuche que disminuye la velocidad del motor.



Figura 30. Palanca del acelerador

2. Cambie el **interruptor del motor** de la consola **ENCENDIDO/APAGADO** (Figura 31) a **APAGADO**.

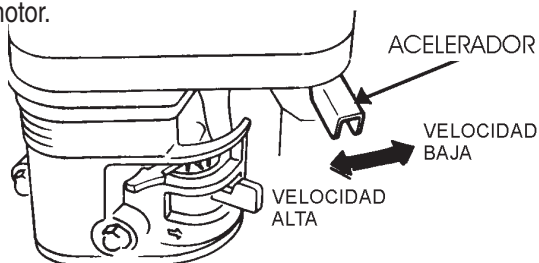

Figura 31. Interruptor del motor ENCENDIDO/APAGADO (posición de apagado)

3. Coloque la palanca de la valvula de combustible (Figura 32) a la posición de **APAGADO**.

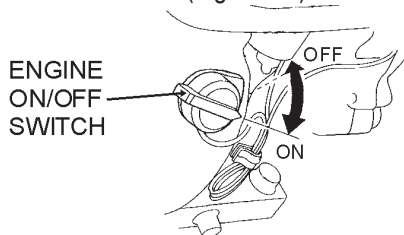

Figura 32. Palanca de la valvula de combustible (posición de apagado)

Apagando el motor (Honda 20 HP)

1. Coloque la **palanca de velocidad adelante/reversa** a **NEUTRAL** (solo en modelos automotrices).
2. Coloque la **palanca del acelerador** (Figura 33) en velocidad **LENTA** y escuche que disminuye la velocidad del motor.

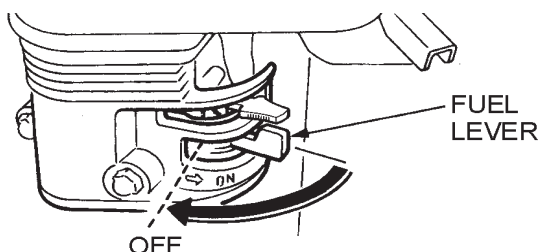
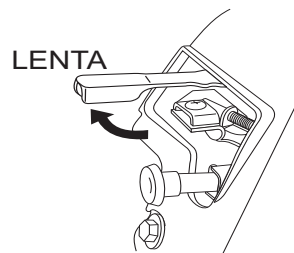

Figure 33. Palanca del acelerador (posición lento)

3. Cambie el **interruptor del motor ENCENDIDO/APAGADO** (Figura 34) a la posición de **APAGADO**.



Figura 34. Interruptor de arranque (posición de APAGADO)

Procedimiento de apagado de emergencia

1. Cambie el **interruptor del motor ENCENDIDO/APAGADO** (Figura 34) a la posición de **APAGADO**.

CORTADORA DE LOSA MQ SP2 — OPERACION

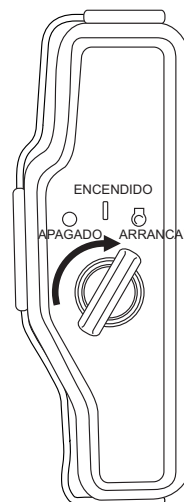

PRECAUCION

NUNCA detenga el motor mientras corta a altas velocidades, excepto para emergencias. Esto puede dañar su cortadora SP2.

Ajustando el manubrio

La SP2 tiene un manubrio para ajustar la altura. Antes de operar la cortadora, ajuste el manubrio de altura a una posición cómoda para trabajar:

1. Afloje los tornillos del manubrio de ajuste de altura (Figura 35) en el manubrio hasta que puedan girar libremente.



Figura 35. Tornillos para ajustar el manubrio.

2. Mueva el manubrio (Figura 36) hacia arriba o abajo para operaciones según su preferencia.



Figura 36. Manubrio ajustable de altura

3. Apriete los tornillos ajustables del manubrio de altura para asegurar el manubrio en su lugar.

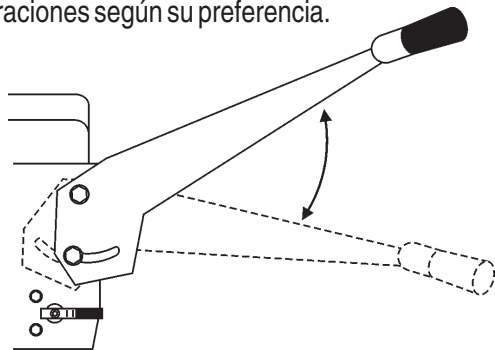

PRECAUCION

Para evitar la pérdida de control de la cortadora de losa SP2, asegúrese de apretar fuertemente los tornillos de ajuste antes de operar la cortadora para prevenir que se afojen durante el corte.

Ajustando la altura del disco

La cortadora SP2 usa una **manivela** manual para **subir/bajar**, localizada en la consola, girandola según las **manecillas del reloj**, permiten que baje y girando al **contrario de las manecillas del reloj** sube ó baja (Figura 37).

Para ajustar la altura del disco:

1. Jale hacia arriba la perilla de la manivela para subir/bajar.
2. Gire la manivela según las **manecillas del reloj** para **bajar el disco**. Gire la manivela **al contrario de las manecillas del reloj** para **subir el disco** (Figura 37). La manivela se detendrá cuando el disco ha subido o bajado completamente.



Figura 37. Ajustando la altura del disco



Cuando tenga que mover la cortadora entre cortes, suba completamente el disco para evitar que éste choque con el piso.

Determinar la profundidad del corte

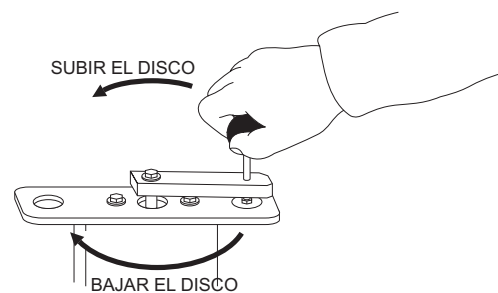
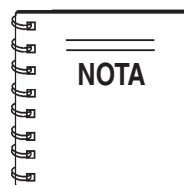
Cuando se prepara para cortar, el tamaño de su disco determinará la profundidad del corte. Vea la Tabla 6 para determinar el tamaño adecuado del disco, según la profundidad del corte que necesita.

TABLA 6. SELECCION DEL DISCO

Diametro del disco de diamante (pulg.)	Profundidad del corte
12"	3-5/8"
14"	4-5/8"
16"	5-5/8"
18"	6-5/8"
20"	7-5/8"

CORTADORA DE LOSA MQ SP2 — OPERACION

Transportando durante el corte (Empuje)

Los modelos de empuje de la cortadora SP2, se debe moverse manualmente por el operador, durante corte. Compruebe que el manubrio este asegurado en la consola, empujando en contra del manubrio, con cierta fuerza, para prevenir perder el control de la máquina.



PRECAUCION

NO force el disco a cortar más rapido ya que su diseño tiende a cortar y remover el material. Esto puede dañar su disco y/ ó su máquina.

Transportando durante el corte (automotriz)

Los modelos automotrices de la cortadora SP2 tiene una transmisión hidrostática, la cual mecánicamente impulsa la cortadora durante el corte. Para preparar la máquina para corte automotriz:

1. Coloque la **palanca de transpote** a la posición **NEUTRAL**



Figura 38. Palanca de transmisión engrane/desengrane (posición neutral)

2. Levante la **palanca de engrane/desengrane**, localizada en la consola (Figura 39). Deje la palanca abajo para desengancher la transmisión y permitir el empuje manual durante el corte o mover la maquina alrededor del área de trabajo.

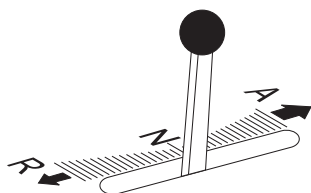

Figura 39. Palanca de transmisión engrane/desengrane (posición de engrane)

3. Mueva la **palanca de transporte** hacia la posición de **ADELANTE** para aumentar la velocidad hacia adelante mientras corta (Figura 40). Coloque la palanca de transporte completamente hacia adelante para, que la cortadora funcione a la máxima velocidad.

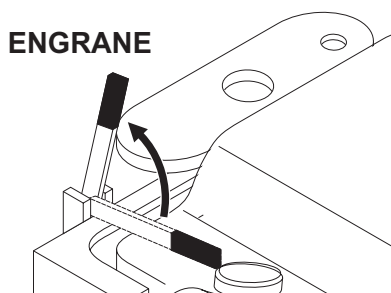

Figura 40. Palanca de transmisión engrane/desengrane (posición adelante)

4. Cuando necesite hacer movimientos de reversa, coloque la **palanca de transporte** en la posición de **REVERSA** (Figura 41). Coloque la palanca de transporte completamente hacia atrás y la cortadora retrocedera a su máxima velocidad.

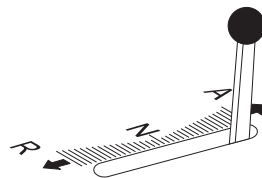

Figura 41. Palanca de transmisión engrane/desengrane (posición de reversa)

Alineación de la cortadora

1. La cortadora SP2 usa un señalador frontal (Figura 42), el cual ha sido precisamente alineado con el disco de diamante por el fabricante. Consulte la figura de abajo, el trazo correcto esta realizado por el mencionado señalador frontal volcandose a la línea de corte. La precisión en la dirección de la cortadora se realiza, por la ligera presión que hace el operador contra el manubrio.

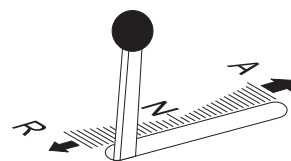

Figura 42. Señalador de la cortadora

2. Para reorientar la posición, afloje el tornillo que sujeta la barra del eje del señalador, ajuste según sea necesario y vuelva apretar el tornillo.

CORTADORA DE LOSA MQ SP2 — OPERACION

Cortando

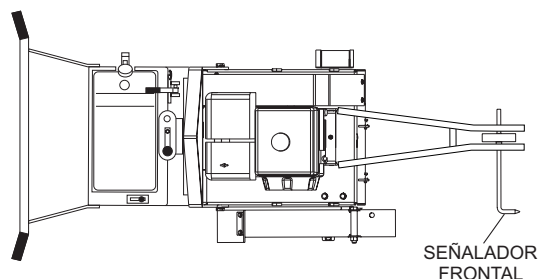
! ADVERTENCIA

El operador **DEBE** usar el equipo y la ropa protectora adecuada mientras engancha la cortadora. El no hacerlo puede resultar en **DAÑOS SEVEROS**.



! PELIGRO

NO opere esta máquina, sin el protector del disco o el protector de las bandas. Mientras el disco esta girando, **NO** ponga las manos, pies u otra parte del cuerpo cerca del disco para evitar **SERIAS LESIONES ó LA MUERTE**.



Cuando corte, determine la profundidad del corte que necesite y use un disco del tamaño adecuado. El corte profundo desaprovecha la vida del disco.

El metodo preferido de corte es **POR PASOS** en aumento de 51 mm. (2 pulgadas). El corte por pasos muestra la excelente oportunidad para que el disco corte rapido y dure más.

Operación de cortes en mojado

1. Conecte la manguera de agua a la fuente (sobre el tanque de agua o la fuente externa de agua) a la conexión del adaptador de la manguera (Figura 3) de la cortadora. La fuente de presión debe ser aproximadamente de 30-40 psi.
2. Asegurese de que los tubos de agua de vinilo, estan adecuadamente insertados en los orificios del protector del disco y estan limpios de cualquier obstrucción.
3. Abra la fuente de agua (Figura 43).



Figura 43. Valvula del tanque de agua ABRIR/CERRAR

4. Abra la **valvula del sistema de agua** en el lado izquierdo de la consola moviendo la palanca a la posición de **ABIERTO** (Figura 44) y asegurese de que el agua corra igual en ambos lados del disco de diamante.

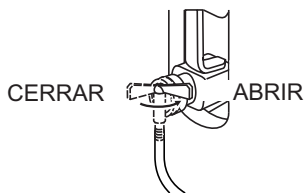

Figura 44. Valvula del sistema de agua ABRIR/CERRAR

5. Alinie la cortadora por la linea de corte usando el señalador frontal.

! PRECAUCION

SIEMPRE corte en línea recta solamente. **GRAVES DAÑOS** pueden ocurrir al disco o a la cortadora, si se gira o se forza a cortar en forma rápida.

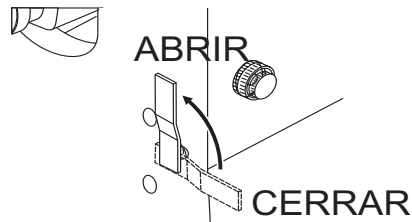
6. Despacio baje el disco de diamante, a la línea de corte girando la **manivela de subir/bajar, según las MANECILLAS DEL RELOJ** (Figura 37). Cuando la manivela no pueda girar más, el disco estará a su profundidad máxima.

! ADVERTENCIA

Si el suministro de agua de su cortadora se interrupe, **DEJE** de cortar **inmediatamente**, para prevenir daños al disco y/o a al cortadora.

Si el motor se detiene por **CUALQUIER** razón durante el corte, suba el disco de donde esta cortando antes de volver a empezar.

7. Para modelos automotrices, siga los pasos del 1-4 de la sección **Transportando durante el corte (automotriz)**.

Para modelos de empuje, use las instrucciones de **Transportando durante el corte (empuje)**.

8. La rotación del disco crea una tendencia para que la cortadora se jale ligeramente en una dirección en particular. Para asegurar una línea recta de corte, ejerza presión contra el lado apropiado del manubrio conforme la cortadora va avanzando despacio hacia adelante.

! PRECAUCION

NO force el disco a cortar más rápido de lo que esta diseñado. Esto puede dañar su disco y/o su máquina.

CORTADORA DE LOSA MQ SP2 — OPERACION

Operación de corte en seco

Cuando corte en seco, siga los pasos 5-8 de la sección de **operaciones de corte en mojado**.

Terminando un corte

1. Suba el disco de la línea de corte, girando la **manivela de subir/bajar AL CONTRARIO DE LA MANECILLAS DEL RELOJ** (Figura 37). Suba el disco lo suficientemente alto para limpiar la superficie y permitir la maniobrar de la cortadora.
2. Mueva la palanca del acelerador a la posición (**LENTA**) para desconectar el motor (Figura 30, 33).
3. Ajuste el interruptor del motor **ENCENDER/APAGAR** a la posición de **APAGADO** (Figura 31, 34).
4. Coloque la valvula de agua (Figura 44) en la posición de **CERRADO** (según se requiera).



Discos de Diamante

El corte del disco de diamante, consiste de cortar en **MOJADO** (usando agua para enfriar el disco), ó **SECO** (usando el aire que circula, para enfriar el disco).

Seleccionar el **TIPO** y el **GRADO** del disco de diamante, define como funcionará el disco en la velocidad del corte y la vida del mismo.

La selección del disco de diamante adecuado consiste en:

- Determinar el corte, **MOJADO** o **SECO**
- Material que se va a cortar
- Tipo de cortadora que va a usar
- Caballos de fuerza de la cortadora.
- Característica de la dureza del material
- Expectativas del funcionamiento

Factores para economizar el corte:

- Tipo de disco
- Profundidad del corte
- Velocidad de la cortadora
- Características del material que va a cortar
- Corte en mojado y seco

Velocidad del disco

El funcionamiento del disco de diamante, esta directamente conectado a las velocidades especificas de la periferia (rim).

La siguiente velocidad de rotación del eje, ha sido ajustada por el fabricante para asegurar un buen desempeño del disco.

- SP2 20" Capacidad - 2,600 RPM.

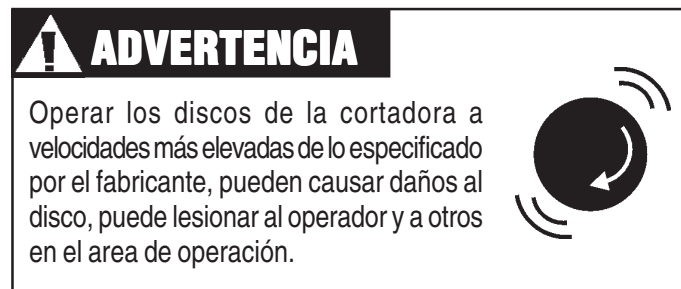

CORTADORA DE LOSA MQ SP2 — MANTENIMIENTO

Mantenimiento

ADVERTENCIA

Las prácticas de mantenimiento, son cruciales para el funcionamiento y la vida de su cortadora. La operación de la cortadora en condiciones extremas, requieren de una rutina de limpieza, lubricación, tensión de bandas e inspección por el uso y por si hubiera daños.

Los siguientes procedimientos dedicados al mantenimiento pueden prevenir daños serios a la cortadora ó el mal funcionamiento. Antes de dar servicio o hacer la inspeccion, **SIEMPRE** estacione la cortadora en una superficie plana, sin el disco y con el interruptor de la consola del motor **ENCENDIDO/ APAGADO** y el interruptor del motor **ENCENDIDO/APAGADO** en la posición de “**APAGADO**”.

Algunas operaciones de mantenimiento pueden requerir que el motor este funcionando. Asegurese de que el área de mantenimiento este bien ventilada. Los gases del escape contienen monóxido de carbono un gas tóxico que puede causar inconsciencia y puede resultar en la **MUERTE**.



ENCENDIDO/



Limpieza general

Limpie la máquina diariamente. Retire todas las partículas de polvo y residuos acumulados. Si la cortadora se limpia con vapor, asegurese de realizar la lubricación **DESPUES** de la operacion de limpieza con vapor.

Cuidado general del motor

Revisión del motor:

Revise diariamente cualquier goteo de aceite y/o de combustible, así como tuercas y tornillos sueltos, pero sobre todo realice una limpieza completa.

Aceite del motor:

Reviselo diariamente. Inspeccione sin el disco y el armazón de la cortadora, nivelandolo en una superficie plana. Mantenga el aceite limpio, y al nivel de servicio apropiado (Figura 8). **¡NO LLENE DE MAS!** el aceite SAE 10W-30 de SG es recomendado para uso general.

Cambio de aceite del motor:

Cambie el aceite del motor el primer mes ó a las 20 horas de operación. Después cada 3 meses/ó 50 HORAS de operación. Consulte el manual del motor del fabricante para información detallada.

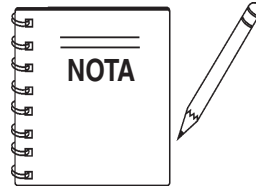

SIEMPRE deshágase del combustible usado, en una forma responsable. Asegurese de que los desechos peligrosos sean manejados correctamente. Llame al centro de reciclaje, para información acerca donde reciclar el aceite del motor.

Filtro de aire del motor:

Limpe el filtro de aire de 2 a 3 veces al día cuando corte en **SECO**. Consulte el manual del fabricante para información detallada.

Tanque del motor y colador:

Limpe cada año o a las 300 horas.

Manguera de combustible:

Cambiala cada dos años o según se necesite.

Bujía:

Limpiela/calibre la cada 6 meses o 100 horas. Cambiala cada año o 300 horas.

Lubricación del las chumaceras.

Hay cuatro puntos a engrasar en la cortadora SP2. [Use solo grasa tipo Premium Lithium 12 de acuerdo al NLG1 Grado #2 de consistencia.]

Poleas traseras (1):

Engrase diariamente, consulte ensamble del bastidor partida 10

Soportes del eje del disco (2):

Engrase diariamente, consulte el ensamble del eje del disco, partida 15

Tubo de ajuste para subir/bajar (1):

Engrase diariamente, consulte ensamble de subir/bajar. partida 2

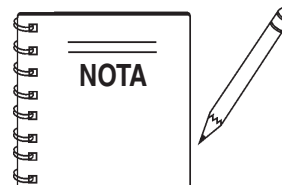

Cuando corte en **SECO**, lubrique los soportes del eje del disco de 2 a 3 veces diariamente. La grasa puede proporcionar un sello protector adicional a las chumaceras.

Cuidado general de la transmisión (solo en modelos automotrices)

Todas las cortadoras modelo SP2, utilizan un engrane flexible diseñada junto con la transmisión hidrostática EATON modelo 7, que facilita la propulsión hacia adelante/reversa. El sencillo diseño del sistema hace que el mantenimiento sea mínimo.

Deposito de la transmisión:

Verifique cada 8 horas de operación. Cuando la transmisión este **fría** (A), verifique el nivel de aceite en la varilla del indicador (ver Figura 45).

! PRECAUCION

¡NO use aceites de multiple viscosidad!, NO SOBRELLENE.



Figura 45. Deposito de la transmisión

Servicio:

El depósito de la transmisión es llenado por el fabricante. Cuando el servicio sea requerido use SAE20W-20, API clasificación (SE,CC,CD) ó mejor, General Motors Dexron B, Ford M2C-33F, M2C-41A o International Harvester Hy-Tran fluids. Para condición de **calor extremo**, vacie el aceite y vuelve a llenar con un aceite que tenga viscosidad de SAE30W-30 ó SAE40W-40.

Banda Motriz:

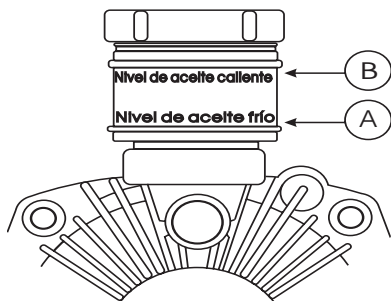
Verifique cada 50 horas. Limpie periodicamente la banda y vuelva a lubricar con aceite penetrante de banda.

La banda motriz puede estirarse y requerir ajustes de tensión. Para ajustar la tensión de la cadena:

1. Afloje los (3) tornillos adjuntos a la transmisión (Ensamble de transmisión hidrostática, número 2)
2. Gire la transmisión en los **compartimientos en forma de "U"** del **montaje de la transmisión** hasta que la tensión requerida se logre (Ensamble de transmisión hidrostática, número 7).

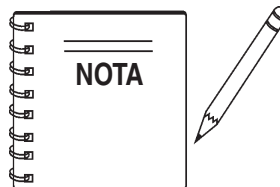

La tension excesiva en la banda, reducirá la vida de la misma.

Engrane flexible:

Verifique cada 25 horas y limpie como sea necesario. Si el engranaje **NO** engrana las **ruedas traseras** con suficiente presión, Las ruedas traseras podrian patinar.

Para ajustar el **ensamble de engrane flexible**:

1. Coloque la **palanca de transmisión engrane/desengrane** en la posición de **desengrane** (Figura 46).



Figura 46. Palanca de transmisión de engrane/desengrane (posición de desengrane)

3. Afloje la tuerca que ajusta los eslabones y ligeramente extienda la varilla de los eslabones (Vea el ensamble de palanca de engrane de transmisión, números 11 y 13).
4. Mueva la **palanca de transmisión engrane/desengrane** a posición de **engrane**, para observar que el engrane flexible haga contacto con la polea trasera.
5. Vuelva apretar la tuerca de ajuste.

VERIFICACION DE BANDAS-V

Las bandas-V de la cortadora de losa SP2, ha sido ajustadas por el fabricante utilizando normas de precisión. Operar las cortadora con menos bandas-V de las especificadas (Vea la Tabla 5), ó que las bandas estén **patinando** ó estén **demasiado tensas**, disminuirá significativamente el funcionamiento de la cortadora y puede causar daños al disco.

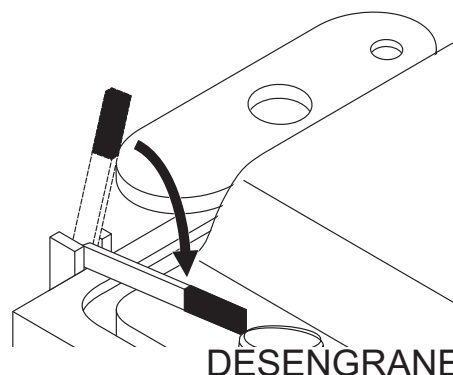
Reemplazo y ajustes de tensión de las bandas-V

Consulte el ensamble de señalador y las cubiertas, el ensamble del eje del disco y el ensamble del montaje del motor para esta operación.

1. Retire el **protector de la banda** (Ensamble del señalador y las cubiertas, partida 15), después afloje la tensión de las bandas-V.
2. Afloje los (4) tornillos 1-1/2" HHC (Ensamble del montaje del motor, partida 5).
3. Afloje y jale hacia atrás el **tornillo que sostiene el montaje del motor** (Ensamble del montaje del motor, partida 1) desde el armazón, para permitir que gire la **placa de la base del motor** (Ensamble del montaje del motor, partida 9).
4. Gire la placa de la base del motor para aflojar las bandas-V.
5. Quite/cambie la bandas-V necesarias (Vea la Tabla 5).
6. Gire de regreso el motor en su lugar y apriete el tornillo del soporte móvil del montaje del motor.
7. Ajuste para la correcta tensión de la banda-V (Vea Figura 47).

Ajuste la tensión de la banda-V de 3/8 pulg. (10 mm) a 1/2 pulg. (13 mm) cuando ejerza presión hacia abajo, desde un punto medio como se muestra.



Figura 47. Ajuste/Tensión de bandas-V

8. Vuelva a apretar los (4) tornillos 1-1/2" HHC.
9. Vuelva a colocar todos los protectores y las cubiertas.

⚠ ADVERTENCIA

NUNCA intente revisar la banda-V, con el motor encendido. Pueden ocurrir severos daños, si sus manos quedan atrapadas entre la banda y el embrague. Siempre use guantes protectores.

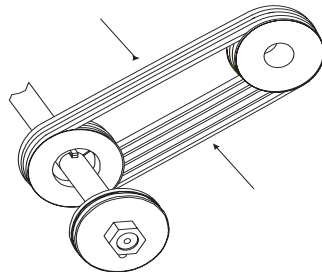
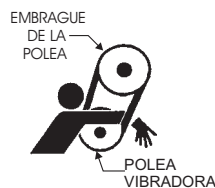

Ajuste de banda-V alineamiento/reemplazo de poleas

Las bandas-V y sus respectivas poleas, han sido profesionalmente alineadas por el fabricante. Si se necesita quitar/reemplazar ó ajustar las poleas, siga estas instrucciones:

1. Seleccione el tamaño adecuado de la polea para ambos, el diámetro de afuera y el tamaño del eje. **Use partes autorizadas, para asegurar que los componentes son compatibles.**
2. Un cambio en el diámetro de las poleas, puede necesitar un tamaño específico de bandas. **Comuníquese al Departamento de Servicio de Multiquip para asegurar que las bandas son compatibles.**
3. Complete el reemplazo de la banda(s)-V los pasos (1 al 4)
4. Quite las bandas-V de alrededor de la polea(s).
5. Quite el juego de tornillos que aseguran las poleas de los respectivos ejes (eje PTO) para la polea del motor o el (eje del disco) para la polea del eje del disco.
6. Quite/reemplace la polea deslizando la por el eje.
7. Vuelva a orientar la nueva polea en el eje, y asegúrese de alinear exactamente la polea en perfecta alineación (Vea Figuras 48 y 49).
8. Vuelva a colocar y apretar el juego de tornillos tipo **LOCTITE rosca de seguridad 266.**
9. Oriente las nuevas banda(s)-V que reemplazó, al rededor de la polea del eje del disco y la polea del motor.
10. Refiérase a los pasos 6-9 del **Reemplazo de las bandas-V.**



Figura 48. Alineamiento de poleas



Figura 49. Alineamiento de banda-V

Reemplace el cojinete del eje del disco

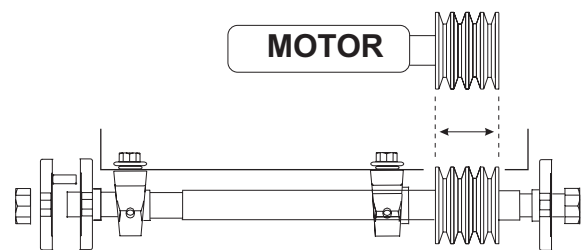
La cortadora de losa SP2 esta apoyada por "una base de collar deseguridad (con un juego de tornillos)"se alinea por si solo **cojinete del eje del disco** (Figuras 51 y 52). Estos cojinetes reforzados soportan el eje del disco 1-1/4, y tienen puntos de engrasado tipo (zerk), convenientemente localizados para su servicio.

1. Es recomendable cambiar ambos cojinetes izquierdo y derecho al mismo tiempo.
2. Siga los pasos del 1 al 4 de Reemplazo y Ajustes de tensión de la banda(s)-V.
3. Quite las bandas-V.

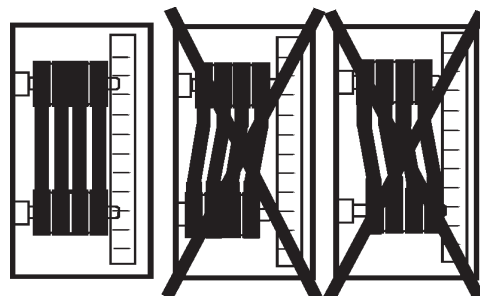

Figura 50. Cojinetes del disco de lado derecho.



Figura 51. Cojinete de la polea de lado izquierdo.

Con referencia a la Figura 50 y Figura 51 para los pasos del 4 al 9.

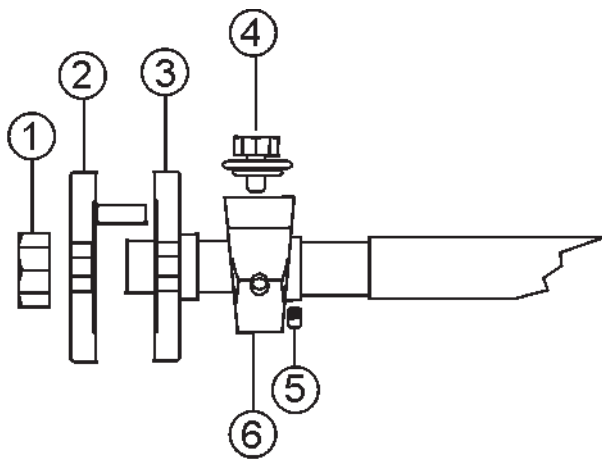
4. Retire la **tuerca hexagonal del disco** (Figuras 50 y 51, partida 1) y las **pestañas del disco adentro/afuera** (Figura 50, partidas 2 y 3)
5. Afloje el **juego de tornillos** (Figura 51, partida 4) y deslice la **polea** (Figura 51, partida 5) del eje del disco. Afloje el juego de tornillos del cojinete, retire el **tornillo del cojinete** (Figura 51, número 6) y deslice el **cojinete del eje del disco** (Figura 51, número 8) del eje del disco.
6. Afloje el **juego de tornillos** (Figura 50, número 5), retire el **tonillo del cojinete** (Figura 50, número 4) y deslice el **cojineta del eje del disco** (Figura 50, número 6) del eje del disco
7. Reemplace el **cojinete del eje del disco** y reensamble el eje del disco.
8. Vuelva a tensionar las bandas-V, como se muestra en la sección de Reemplazamiento y Ajustes de tensión.
10. Vuelva a colocar todos los protectores y las cubiertas.

Mantenimiento de la batería

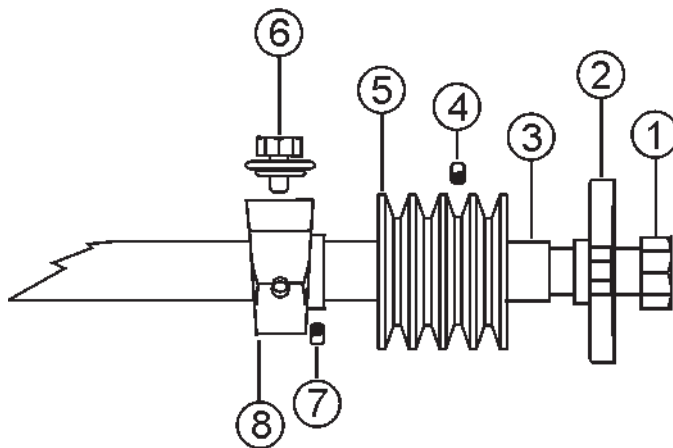
El mal manejo de la batería, recuce la vida de servicio y añade costos al mantenimiento de la misma. Cuando manupule la batería, haga lo siguiente:

- Tenga cuidado de no permitir que los electrolitos de la batería, entren en contacto con su cuerpo ó su ropa.
- Siempre use **protección para ojos y guantes de plástico**, puesto que, la batería contiene ácido sulfurico el cual quema la piel y corroe la ropa.
- Siempre verifique las terminales de la batería periodicamente, para asegurarse que estan en buenas condiciones.
- Use un cepillo de alambre o una lija para limpiar las terminales de la batería.
- Siempre revise la batería, de cuartaduras o cualquier otro daño. Si aparecen particulas blancas adentro de la batería ó si alguna masa se ha acumulado en el fondo, cambie la batería.
- Si la cortadora no va a estar en operacion por largos periodos de tiempo, guardela en un lugar fresco y verifique el nivel de carga de la batería cada mes para mantener el buen funcionamiento de la batería.

- Verifique regularmente la batería y asegurarse que cada nivel de electrolitos este en el fondo del respiradero (Figura 43). Si es necesario añada agua destilada solamente, en un área bien ventilada.



Figura 43. Niveles de electrolitos de la batería

ADVERTENCIA

Use **guantes protectores** ó **mascarilla**, asi como **ropa protectora**, y **guantes de plástico** cuando trabaje con la batería.

Este bloque de advertencia incluye un triángulo con una exclamación, el título 'ADVERTENCIA' y un texto que instruye sobre el uso de guantes protectores, mascarilla, ropa protectora y guantes de plástico al trabajar con la batería. A la izquierda del texto hay cuatro iconos circulares que representan: un casco, gafas de seguridad, un par de guantes de plástico y un par de guantes protectores. A la derecha del texto hay una ilustración de un trabajador completo equipado con un casco, gafas, guantes protectores y ropa protectora.

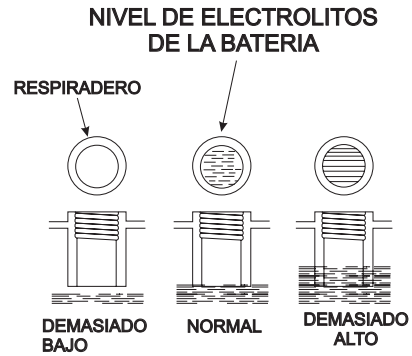
CORTADORA DE LOSA MQ SP2 — DIAG. DE CONEX. MOTOR 13HP (ARRAQ. RETRACTIL)

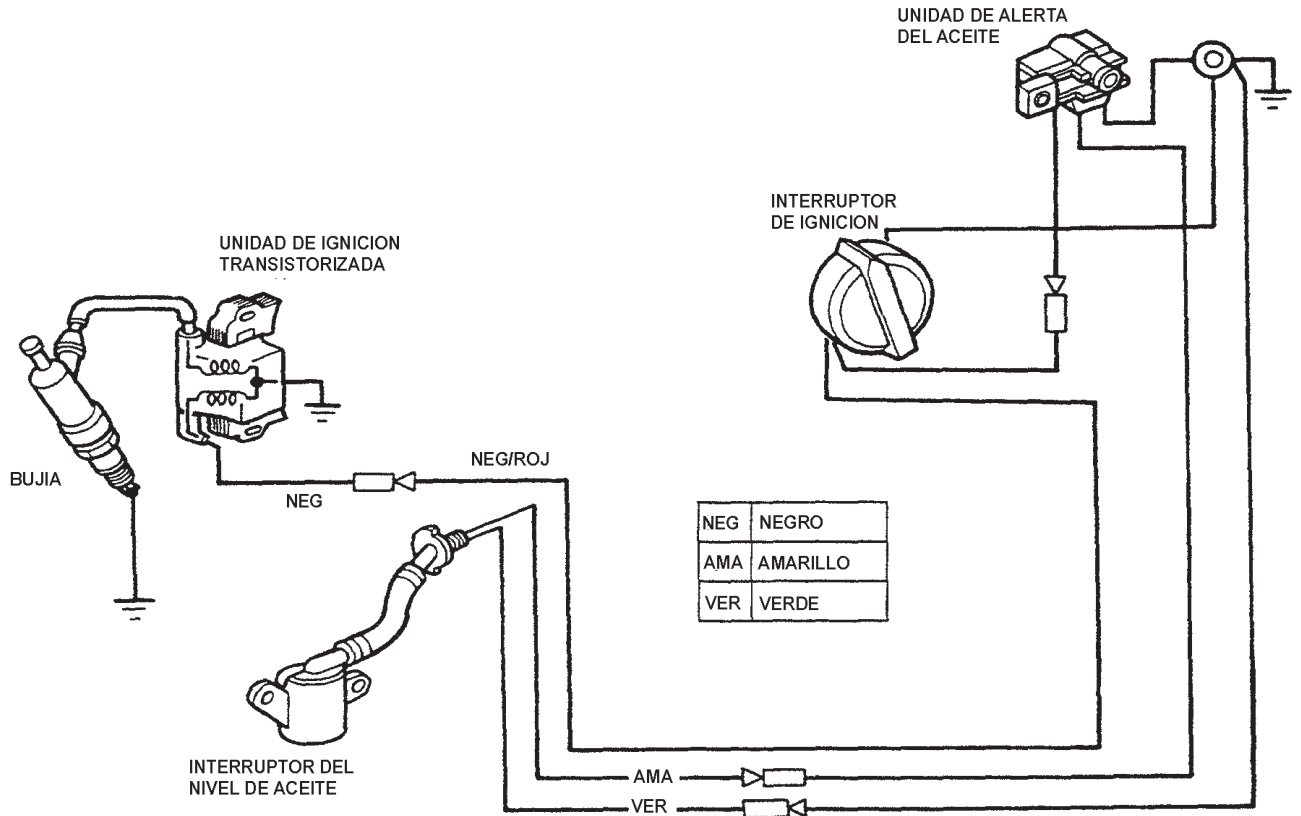

CORTADORA DE LOSA MQ SP2 — DIAG. DE CONEX. MOTOR 20HP (ARRAQ. ELEC.)

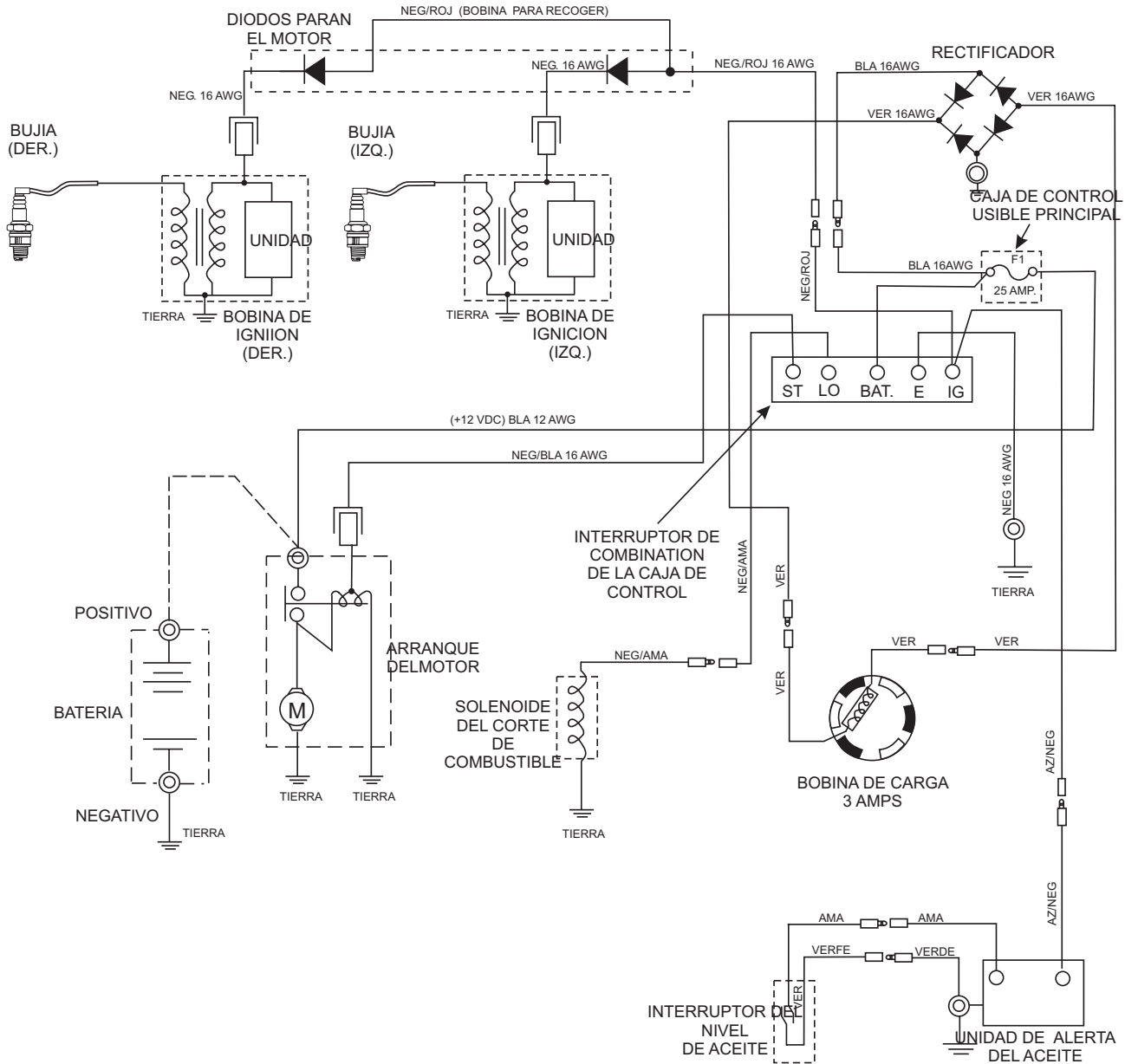

INTERRUPTOR DE COMBINACION CONTINUIDAD

CODIGO DE COLORES	
NEG	NEGRO
BLA	BLANCO
ROJ	ROJO
AMA	AMARILLO
VER	VERDE
GRI	GRIS
AZU	AZUL

	IG	E	BAT	LO	ST
APAG	○	○			
PREN			○	○	
IGN			○	○	○

Figura 52. Diagrama del cableado del motor Honda 20HP

CORTADORA DE LOSA MQ SP2 — SOLUCION A POSIBLES PROBLEMAS (MOTOR)

Practicamente todas las fallas se pueden prevenir, con un adecuado manejo y realizando inspecciones de mantenimiento, pero en caso de alguna falla, por favor realice la acción correctiva, basandose en la información de Soluciones a posible Problemas del Motor (Tabla 7), que se muestra abajo y en la página siguiente. Si el problema no puede solucionarse, por favor deje la unidad como está y pongase en contacto con nuestra compañía ó con la planta de servicio.

TABLA 7. SOLUCION A POSIBLE S PROBLEMAS CON EL MOTOR

SINTOMA	POSIBLE CAUSA	SOLUCION
Dificultades para arrancar, "hay combustible disponible, pero NINGUNA chispa en la bujía".	¿La bujía de ignición esta en puente?	Revise el espacio, el aislante o cambie la bujía de ignición.
	¿Deposito de carbón en el capuchon de la bujía?	Limpie o cambie la bujía de ignición.
	¿Corto circuito debido al aislante deficiente de la bujía?	Revise el aislante de bujía, cambielo si esta castado.
	¿Espacio de bujía inadecuado?	Ajuste el espacio adecuado.
Dificultades para arrancar, "hay combustible disponible y la CHISPA esta presente en la bujía".	¿Corto curcuito en el interruptor de ENCENDIDO/APAGADO de la consola ó el motor?	Revise los cables del interruptor, cambie el interruptor.
	¿Bobina de ignición defectuosa?	Cambie la bobina de ignición.
	¿Inadecuado hueco de la chispa, puntos sucios?	Ajuste el hueco de la chispa y limpie los puntos.
	¿Aislante del condensador gastado ó corto circuito?	Cambie el condensador.
	¿Cable de la chispa de la bujía corto ó corto circuito?	Cambie el cable defectuoso del enchufe de la chispa.
Dificultades para arrancar, "hay combustible disponible, la chispa esta presente y la compresión es normal"	¿Tipo incorrecto de combustible?	Enjuague el sistema de combustible y cambielo por el tipo correcto.
	¿Agua o polvo en el sistema de combustible?	Enjuague el sistema de combustible.
	¿Filtrador de aire sucio?	Limpie o cambie el filtrador de aire.
Dificultades para arrancar, "hay combustible disponible, la chispa esta presente y la compresión esta baja"	¿La valvulade suction/escape se pegó ó salida?	Vuelva ajustar las valvulas.
	¿Anillo del pistón y/ó cilindro desgastado?	Cambie los anillos de los pistones y/o el piston.
	¿La cabeza del cilindro y/o capuchón de la bujía no esta apretado adecuadamente?	Gire los tornillos de la cabeza del cilindro y del capuchón de la bujía.
	¿Cabeza de la junta y/ó la cabeza del capuchón de la bujía estan dañados?	Cambie la cabeza y las juntas de la cabeza del capuchón de la bujía.
No hay combustible en el carburador.	¿No hay combustible disponible en el tanque?	Llene con el tipo de combustible correcto.
	¿La toma de combustible no abre apropiadamente?	Aplique lubricante para aflojar la palanca de la toma de combustible, cambiala si es necesario.
	¿Filtro de combustible obstruido?	Cambie el filtro de combustible.
	¿El respirador del tapón del tanque de combustible?	Limpie ó cambie el tapón del tanque de combustible.
	¿Aire en la manguera de combustible?	Purgue la manguera de combustible.

TABLA 7. SOLUCION A POSIBLE PROBLEMAS CON EL MOTOR (CONTINUACION)

SINTOMA	POSIBLE CAUSA	SOLUCION
"Potencia débil" compresión adecuada y no hay fallo.	¿Limpiador de aire esta sucio?	Limpie o cambie el limpiador de aire.
	¿Nivel inadecuado en el carburador?	Revise el ajuste del flotador, reconstruya el carburador.
	¿El capuchón de la bujía defectuoso?	Limpie o cambie el capuchón de la bujía.
	¿El capuchón de la bujía defectuoso?	
"Potencia debil" la compresión es adecuada pero hay fallos.	¿Agua en el sistema de combustible?	Enjuague el sistema de combustible y cambie con el tipo de combustible correcto.
	¿El capuchón de la bujía esta sucio?	Limpie o cambie el chapuchón de la bujía.
	¿La bobina de ignición esta defectuosa?	Cambie la bobina de ignición.
El motor se sobre calienta.	¿Calor inadecuado en el capuchón de la bobina ?	Cambielo con el tipo correcto de l capuchó de la bobina.
	¿Tipo de combustible correcto?	Cambie al tipo correcto de combustible.
	¿Las aletas enfriadoras sucias?	Limpie las aletas enfriadoras.
Fluctuaciones de la velocidad giratoria..	¿Gobernador ajustado correctamente?	Ajuste el gobernador.
	¿Resote del gobernador defectuoso?	Cambie el resote del gobernador.
	¿Flujo de combustible restringido?	Revise el sistema completo de combustible por posibles fugas o tapones.
Mal funcionamiento de la polea retráctil.	¿Mecanismo retráctil obstruido con polvo o suciedad?	Limpie el ensamble retráctil con agua y jabón.
	¿Resorte de espiral suelto?	Cambie el resorte de espiral.

CORTADORA DE LOSA MQ SP2 — SOLUCION A POSIBLES PROBLEMAS (DISCO)

Practicamente todas las fallas se pueden prevenir con un adecuado manejo y realizando las inspecciones de mantenimiento, pero en caso de alguna falla, por favor realice la acción correctiva, basandose en la información de Solución a posibles problemas con el disco (Tabl 8), la cual se muestra abajo y en la página siguiente. Si el problema no puede solucionarse, por favor deje la unidad como está y comuníquese con nuestra compañía ó la planta de servicio.

TABLA 8. SOLUCION A POSIBLES PROBLEMAS CON EL DISCO		
SINTOMA	POSIBLE CAUSA	SOLUCION
El disco funciona lento o se detiene al cortar, permanece todavía en el disco.	El disco esta muy duro para el materia que esta cortando.	Consulte a su Distribuidor o Multiquip para el disco correcto. Trate de cortar material muy suave (arenisca, ladrillo de silice, bloque de cenizas)para "reparar" el disco.
	La rotacion del motor disminuye a causa de las bandas-V flojas.	Apriete y/o cambie las bandas-V.
	Insuficiente fuerza en el motor.	Revise la calibracion del acelerador. Revise los caballos de fuerza del motor.
	Dirección inadecuada de rotación.	Revise que el disco este orientado que y la flecha giratoria señale en la dirección al cort.e "cortando haci abajo".
	El disco se desliza en su eje.	Revise que el disco y el perno de bloqueo este bien instalado en el eje del disco (vea Figura 10).
El disco no corta en línea recta y/o es constante.	El disco que esta usando se desalinea de la cortadora.	Revise los cojinetes del eje del disco y la integridad del alineamiento.
	El disco es excesivamente duro para el material a cortar.	Revise las especificaciones del disco con el material a cortar. Consulte al distribuidor o Multiquip para más información.
	El disco se esta usando en RPM inadecuadas .	Asegúrese que la velocidad de metros por minuto de la superficie del disco (SFPM) es aproximadamente de 3.048m (vea Página 29).
	El disco montado inadecuadamente sobre su eje y las pestañas del árbol.	Asegúrese de que el disco esta adecuadamente fijo en su eje.
	Excesiva fuerza aplicada al disco mientras corta.	No force el disco en el corte. Aplique un paso lento/firme para cortar.
El disco se decolora, truena, y/o se desgasta excesivamente.	El disco demasiado duro para el material a cortar.	Consulte al distribuidor o Multiquip para el disco correcto. Trate de cortar material muy suave (arenisca, ladrillo de silice, bloque de cenizas)para "reparar" el disco.
	El disco montado inadecuadamente sobre su eje y las pestañas del árbol.	Asegúrese de que el disco esta adecuadamente fijo en su eje. Asegúrese que las chumaceras del disco esten limpias y libres de residuos.
	El disco no recibe suficiente agua fria o aire.	Asegúrese del adecuado flujo y volumen de agua que provee para cortes en mojado. Asegúrese de que circula suficiente aire frio cerca del disco en un corte seco.
	El orificio del eje esta fuera de su forma circular.	Asegurese de que el disco esta adecuadamente fijo en su eje.
	Disco escogido incorrectamente para el material que esta cortando.	Revise las especificacione del disco con el material que esta cortando. Consulte al distribuidor o Multiquip para más información.
	Excesiva fuerza aplicada al disco mientras corta.	No force el disco en el corte. Aplique un paso lento/firme para cortar.

CORTADORA DE LOSA MQ SP2 — EXPLICACION DE CODIGO EN NOTAS DE COLUMNA

Como leer las marcas y las notas, usadas en este libro de partes.

Artículos encontrados en la columna de “notas”

Números de serie-Donde se indica, un rango de número de serie (inclusive) donde una parte en particular es usada.

Número de modelo-Donde se indica, esto muestra que la parte correspondiente es utilizada en este número de modelo en específico o la variante del número de modelo.

Artículos encontrados en la columna de “número de partida”

AllTodas las partes con el mismo símbolo en el número de columna, *, #, +, %, o >, pertenecen al mismo ensamble o juego de piezas.

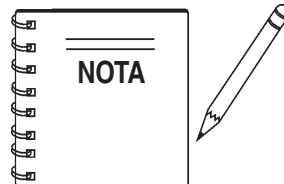

Si en la lista se encuentra más de un mismo número de referencia, el último en la lista indica la parte disponible más nueva (o reciente).

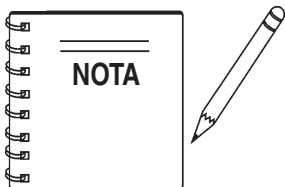

El contenido de este catalogo de partes esta sujeto a cambios sin previo aviso.

CORTADORA DE LOSA MQ SP2 —REFACCIONES SUGERIDAS

CORTADORA DE LOSA SP2 (13HP DE EMPUJE) 1 A 3 Unidades

Cant. ...	N/P	Descripción
3	16052	BANDAS-V, PROPULSION
1	29013-001	LLAVE DE TUERCAS, CAJUILLA 1-1/2 IN.
1	60087	CUERDA, GUIA FRONTAL 1/4 IN.
2	15081	MANUBRIOS, BARRA DE MANIPULACION 1 IN.
1	06922-003	TUERCA DE EJE DEL DISCO, DERECHO
1	07038-016	TUERCA DE EJE DEL DISCO, IZQUIERDO
1	26928-002	PLATO INTERNO DE DISCO
3	17210ZE3505	ELEMENTO, LIMPIADOR DE AIRE
3	9807956846	BUJIAS
1	17620ZH7023	TAPON, TANQUE DE COMBUSTIBLE
1	28462ZV7003	CUERDA, ARRANQUE RETRACTIL

CORTADORA DE LOSA SP2 (13HP AUTOMOTRIZ) 1 A 3 Unidades

Cant. ...	N/P	Descripción
3	16052	BANDAS-V, IMPULSION
1	07055-051	BANDAS-V, TRANSMISION
1	29013-001	LLAVE DE TUERCAS, CAJUILLA 1-1/2 IN.
1	60087	CUERDA, GUIA FRONTAL 1/4 IN.
2	15081	MANUBRIOS, BARRA DE MANIPULACION 1 IN.
1	06922-003	TUERCA DE EJE DEL DISCO, DERECHO
1	07038-016	TUERCA DE EJE DEL DISCO, IZQUIERDO
1	26928-002	PLATO INTERNO DEL DISCO
3	17210ZE3505 ...	ELEMENTO, LIMPIADOR DE AIRE
3	9807956846	BUJIAS
1	17620ZH7023 ...	TAPON, TANQUE DE COMBUSTIBLE
1	28462ZV7003 ...	CUERDA, ARRANQUE RETRACTIL

CONTADORA DE LOSA SP2 (20HP AUTOMOTRIZ) 1 A 3 Unidades

Cant. ...	N/P	Descripción
3	15897	BANDAS-V, IMPULSION
1	07055-051	BANDAS-V, TRANSMISION
1	29013-001	LLAVE DE TURCAS, CAJUILLA 1-1/2 IN.
1	60087	CUERDA, GUIA FRONTAL 1/4 IN.
2	15081	MANUBRIOS, BARRA DE MANIPULACION 1 IN.
1	06922-003	TUERCA DE EJE DEL DISCO, DERECHO
1	07038-016	TUERCA DE EJE DEL DISCO, IZQUIERDO
1	26928-002	PLATO EXTERNO DEL DISCO
3	17210759013	ELEMENTO, LIMPIADOR DE AIRE
3	1540090H305PE ...	FILTRO DE ACEITE
3	9807956846	BUJIAS
1	15229	TAPON, TANQUE DE COMBUSTIBLE
1	28462ZV7003	CUERDA, ARRANQUE RETRACTIL

CORTADORA DE LOSA MQ SP2 - PLACAS ROTULADAS Y CALCOMANIAS

PLACAS ROTULADAS Y CALCOMANIAS

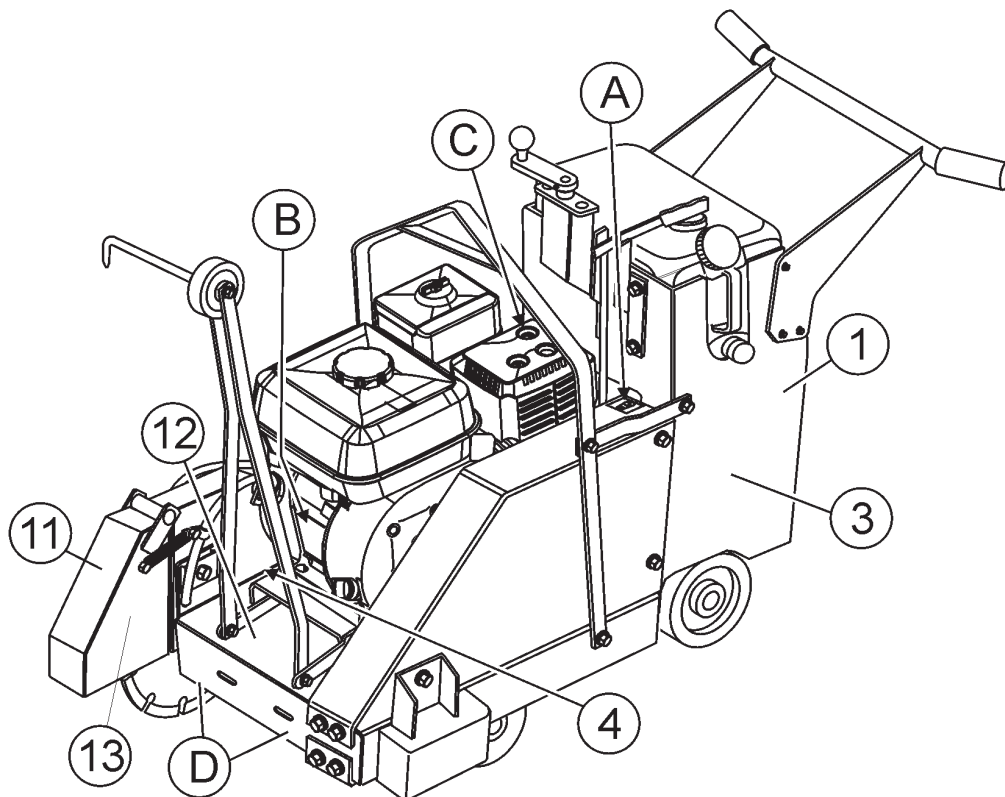
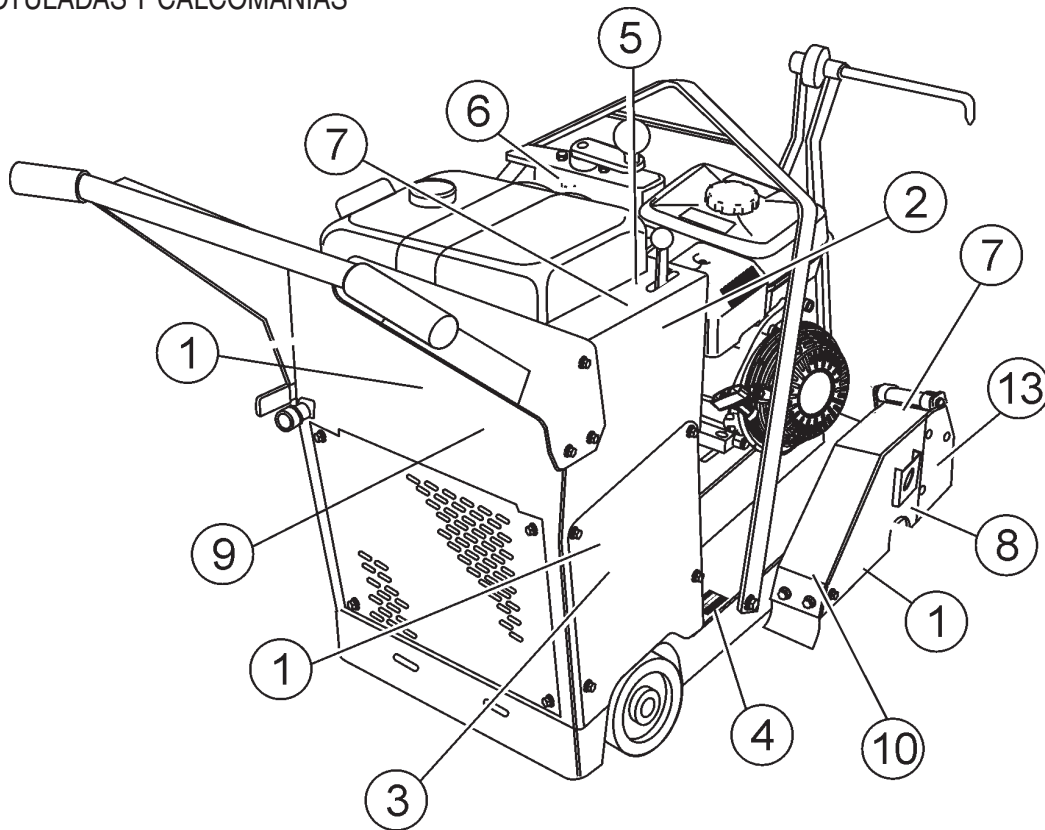

CORTADORA DE LOSA MQ SP2 - PLACAS ROTULADAS Y CALCOMANIAS

PLACAS ROTULADAS Y CALCOMANIAS

<u>NUM.</u>	<u>NUM. PARTE</u>	<u>NOMBRE DE PARTE</u>	<u>CANT.</u>	<u>NOTAS</u>
1	25782	CALCOMANIA, MQ DIAMONDBACK	4	
2	23596-001	CALCOMANIA, MANTENIMIENTO RECOMENDADO	1	
3	25784	CALCOMANIA, SP2	2	
4		PLACA ROTULADA	1	CONTACTAR DEPT. DE PARTES
5	28853-001	CALCOMANIA, PALANCA REVERSA/ADELANTE	1	
6	20525	CALCOMANIA,PROP. 65	1	
7	22122-001	CALCOMANIA, PRECAUCION LESION SERIA	1	
8	25491	CALCOMANIA, CW ROTATION	1	
9	35137	CALCOMANIA, LEA	1	
10	25260-001	CALCOMANIA. PRECAUCION NO COLOQUE LOS PIES	1	
11	25249-001	CALCOMANIA, PRECAUCION NO COLOQUE LAS MANOS	1	
12	13118	CALCOMANIA,, POWDER COATED33333	1	
13	23330-001	CALCOMANIA,PRECAUCION CUBIERTA DE BANDA	2	
A	11246	CALCOMANIA,BANDA DE PROPULSION	1	
B	11246	CALCOMANIA, VARILLA MEDIDORA DE ACEITE	1	
C	11246	CALCOMANIA, CALIENTE	1	
D	11246	CALCOMANIA, LUBRICACION	2	

CORTADORA DE LOSA MQ SP2 — ENSAMBLE DEL SOPORTE DE RUEDAS

ENSAMBLE DEL SOPORTE DE RUEDAS

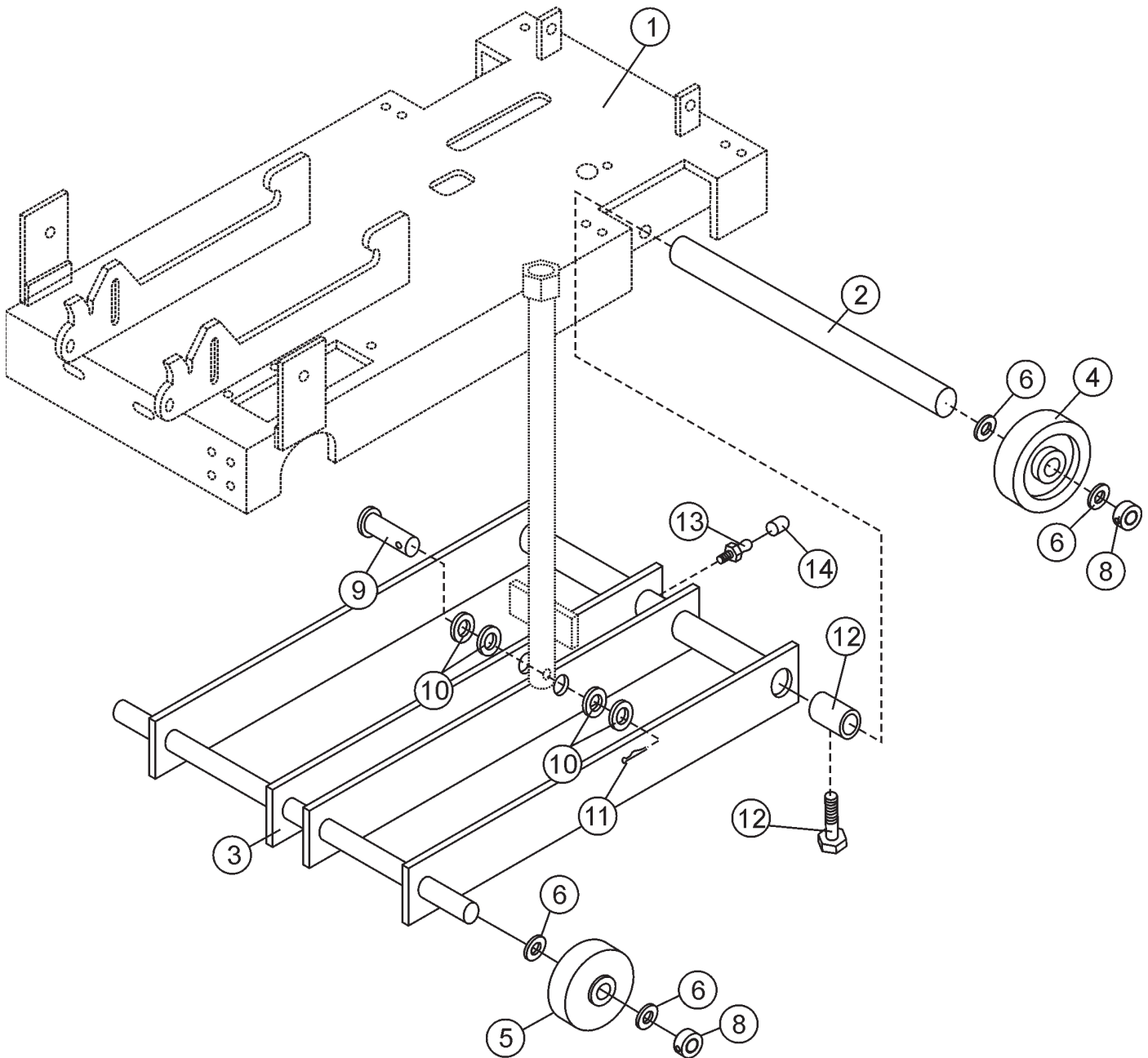

CORTADORA DE LOSA MQ SP2 — ENSAMBLE DEL SOPORTE DE RUEDAS

ENSAMBLE DEL SOPORTE DE RUEDAS

<u>NUM.</u>	<u>NUM. PARTE</u>	<u>NOMBRE DE PARTE</u>	<u>CANT.</u>	<u>NOTAS</u>
1	28777-352	ENSAMBLE DEL ARMAZON 16"/18"/20"	1	
2	28781-002	EJE TRASERO Y DELANTERO	1	
3	28782-351	ARMZON DEL SOPORTE DE RUEDAS	1	
4	28086-001	LLANTA, 8 X 2 .75 COJINETE DE RODILLO TRASERO	2	
5	28085-001	LLANTA, 5 X 2 .75 COJINETE DE RODILLO	2	
6	8151	RONDANA PLATA SAE 3/4	8	
7	10065-090	COJINETE LISO	2	
8	25181-001	JUEGO DE COLLARES 0.75 X 1.50 X .50, SEPARADO	4	
9	8081	PERNO DE HORQUILLAIN, CLEVIS 1/2 X 2-3/4	1	
10	0447	RONDANAPLANA SAE 1/2	4	
11	3216	PERNO DE CLAVIJA 1/8D X 1	1	
12	0685	TORNILLO, SHS 5/16-18 X 5/16	2	
13	2621	PUNTO DE LUBRICACION ZERK 1/4-28	1	
14	1162 A	TAPA DEL PUNTO DE LUBRICACION	1	

CORTADORA DE LOSA MQ SP2 — ENSAMBLE DEL EJE DEL DISCO

ENSAMBLE DEL EJE DEL DISCO

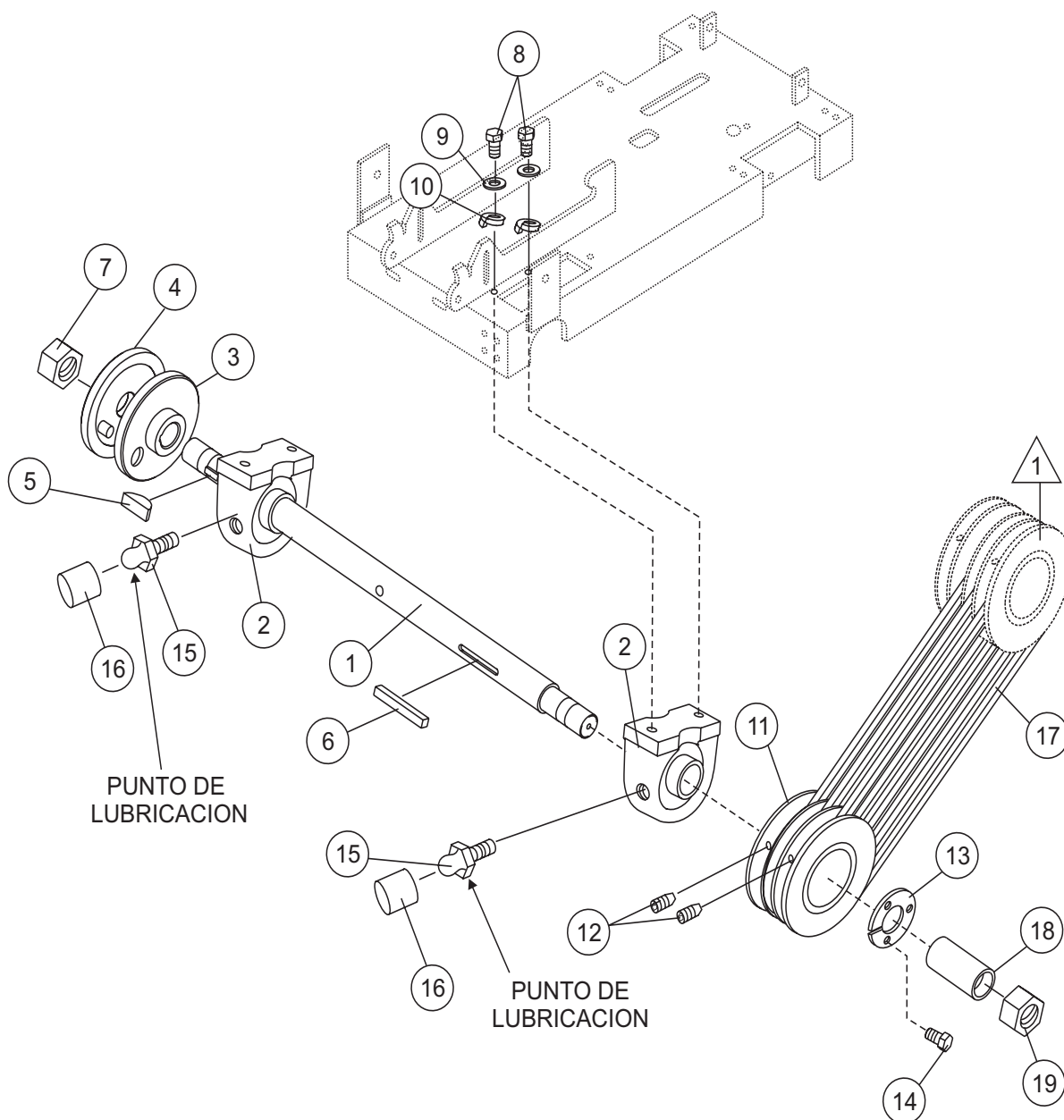

NOTAS:

- △ 1 POLEA DEL MOTOR,
ENSAMBLE DEL MOTOR
HONDA 13HP & 20HP,
PARTIDA 2

CORTADORA DE LOSA MQ SP2 — ENSAMBLE DEL EJE DEL DISCO

ENSAMBLE DEL EJE DEL DISCO

<u>NUM.</u>	<u>NUM. PARTE</u>	<u>NOMBRE DE PARTE</u>	<u>CANT.</u>	<u>NOTAS</u>
1	28807-002	EJE DEDISCO	1	
2	28081-001	CHUMACERAS 1.25ID AS206-20	2	
3	28811-002	PESTAÑA INTERIOR DEL DISCO 4.00D X 1.0ID	1	
4	26928-002	PESTAÑA EXTERIOR DEL DISCO 1.0ID X4.00D X 56	1	
5	0125	CUÑA #15	1	
6	6059 B	LLAVE CUADRADA, 1/4"SQ. X 2", 1018 MANIJA	1	
7	06922-003	TUERCA HEX LH 1-14 PLATEADA	1	
8	06502-012	TORNILLO, HHC 7/16-14 X 1-1/2	4	
9	2955	RONDANA DE PRESION 7/16 ZINC	4	
10	0448	RONDANA PLANA SAE 7/16	4	
11	25172-003	POLEA DEL EJE DEL DISCO, 3F3V33X112.....	1	13 HP DE EMPUJE Y20 pulg.MOD. AUTOMOTRIZ
11	23280-001	POLEA DEL EJE DEL DISCO, 43V4.12	1	20 pulg. MOD. AUTOMOTRIZ
12	1528	TORNILLO, SHS	2	
13	28841-001	AISLADOR, TIPO ABIERTO	1	
14	0424	TORNILLO, 1/4-20 X 1-1/4	3	
15	2621	PUNTO DE LUBRICACION ZERK	2	
16	1162 A	TAPA DE PUNTO DE LUBRICACION #2 ROJA	2	
17	16052	BANDA-V, 3V x 335.....	3	13 HP MODELOS DEEMPUJE & AUTOMOTRIZ
17	15897	BANDA-V, 4V x 335	4	
18	23250-002	ESPACIADOR DEL EJE DEL DISCO	1	
19	07038-016	TUERCA DE TERMINADO HEX JAM 1"-14 PLATEADO	1	

CORTDORA DE LOSA MQ SP2 — ENS. DEL SOPORTE DE ASCENSO /DESC.

LIFTING BALE ASSY.

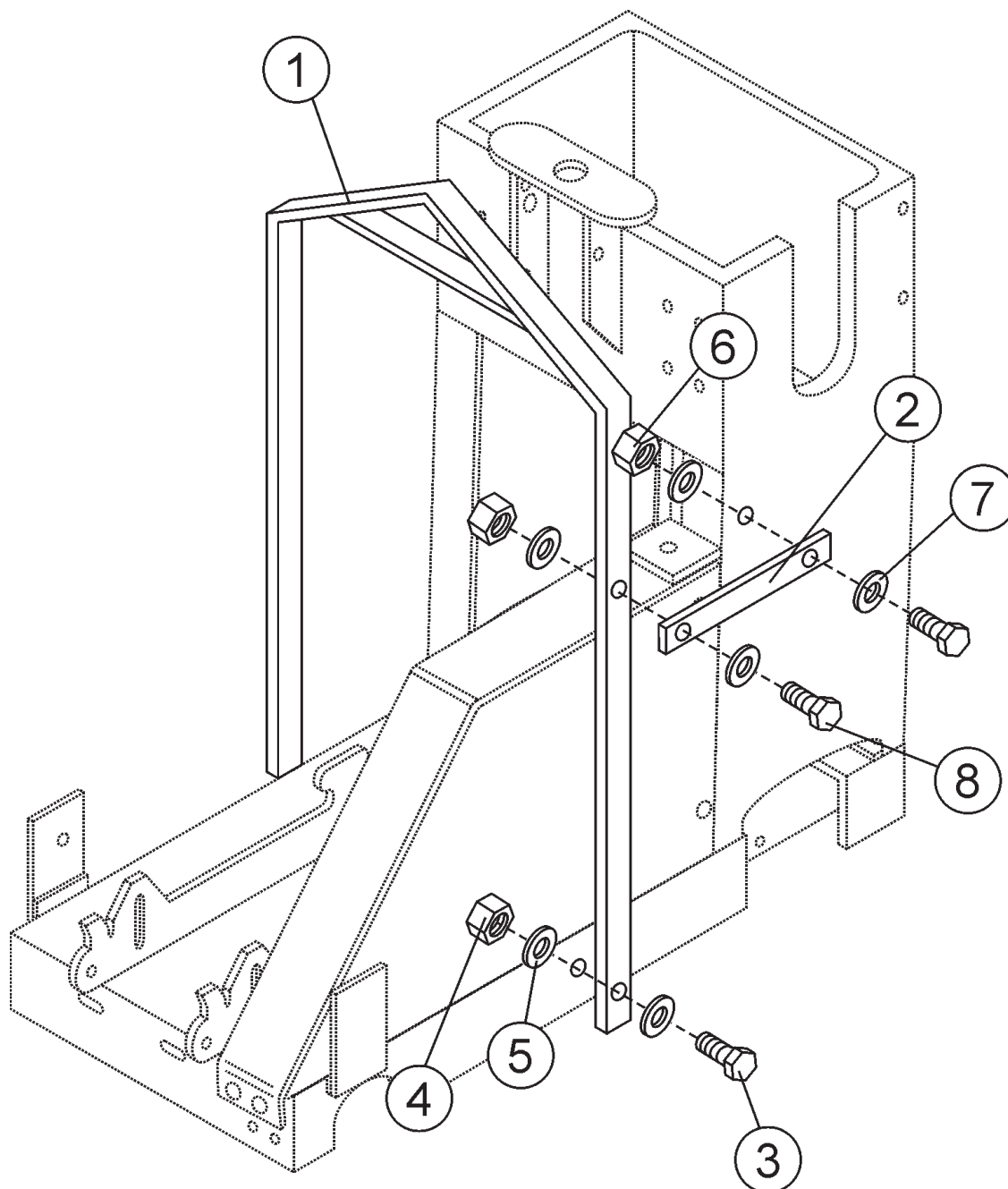

CORTDORA DE LOSA MQ SP2 — ENS. DEL SOPORTE DE LEVANTAMIENTO

ENSAMBLE DEL SOPORTE DE LEVANTAMIENTO

<u>NUM.</u>	<u>NUM. PARTE</u>	<u>NOMBRE DE PARTE</u>	<u>CANT.</u>	<u>NOTAS</u>
1	28890-351	ENSAMBLE DEL SOPORTE DE LEVANTAMIENTO13HP	1	
1	28890-352	ENSAMBLE DEL SOPORTE DE LEVANTAMIENTO 20HP	1	
2	28893-001	ABRAZADERA, 13HP AFIANZADOR	1	
2	28893-002	ABRAZADERA, 20HP AFIANZADOR	1	
3	0205	TORNILLO HHC 3/8-16 X 1.0	2	
4	10133	TUERCA, NYLOC 3/8-16	2	
5	10136	RONDANA PLANA SAE 3/8	4	
6	5283	TUERCA NYLOC 5/16-18	2	
7	0300 B	RONDANA PLANA SAE 5/16	4	
8	0202	TORNILLO HHC 5/16-18 X 1 ZINC	2	

CORTADORA DE LOSA MQ SP2 — ENS. DE LA CONSOLA (MOD. DE EMPUJE)

ENSAMBLE DE LA CONSOLA (MODELOS DE EMPUJE)

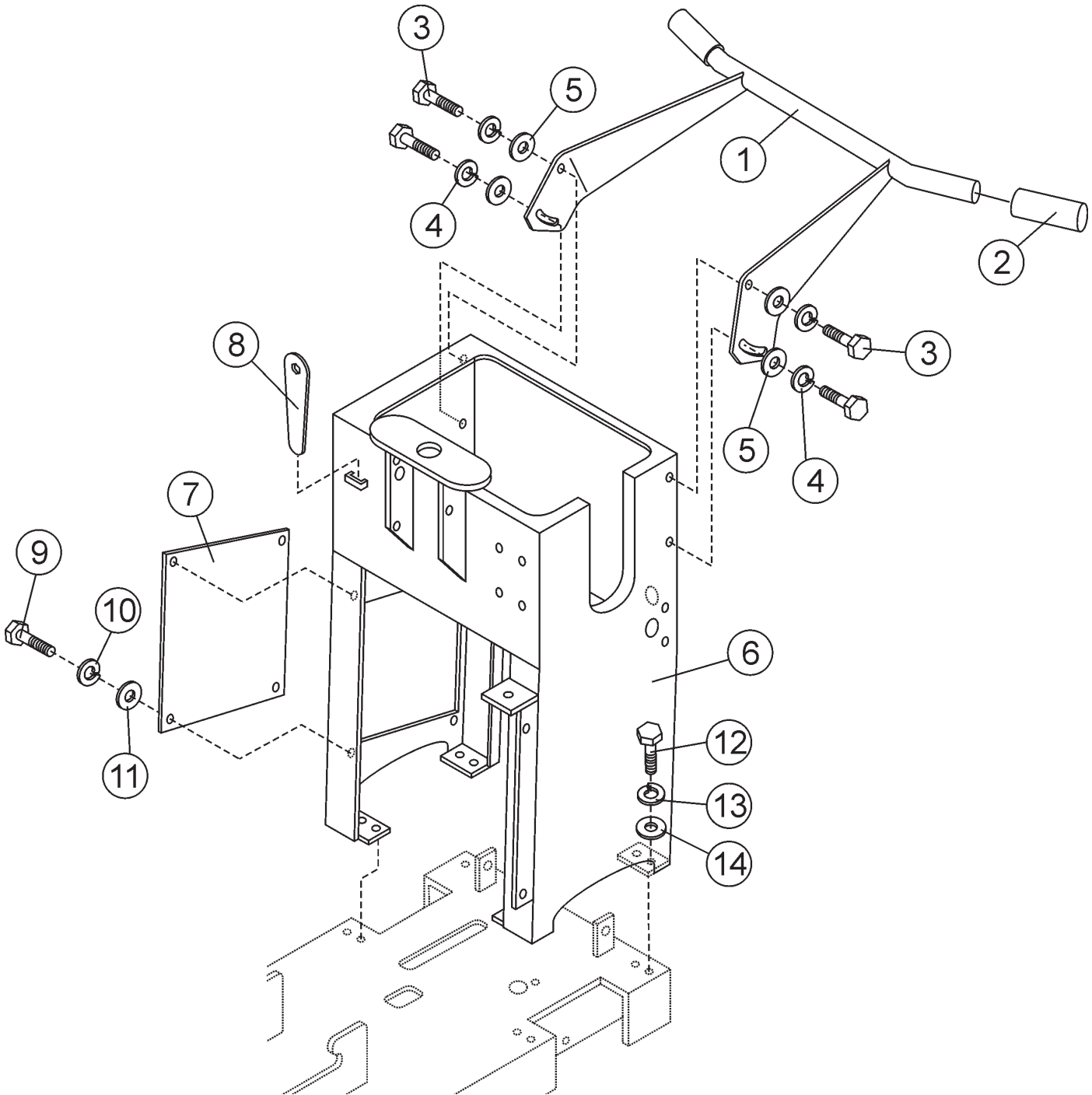

CORTADORA DE LOSA MQ SP2 — ENS. DE LA CONSOLA (MOD. DE EMPUJE)

ENSAMBLE DE LA CONSOLA DE EMPUJE

<u>NUM.</u>	<u>NUM. DE PART</u>	<u>NOMBRE DE PARTE</u>	<u>CANT.</u>	<u>NOTAS</u>
1	28796-351	ENSAMBLE DEL MANUBRIO.	1	
2	15081	AGARRADERA, 1"ID, H/W #40001610055	2	
3	4196	TORNILLO, HHC 3/8-16 X .75	4	
4	0166 A	RONDANA DE PRESION 3/8 MED.	4	
5	10136	RONDANA PLANA SAE 3/8	4	
6	28791-751	ENSAMBLE DEL BASTIDOR - ROJO	1	
7	28805-701	CUBIERTA DE LA CONSOLA LATERAL - ROJO	1	
8	29013-001	LLAVE PARA TUERCAS, CAJA 1 1/2	1	
9	1579	TORNILLO HHC 1/4-20 X 1/2	4	
10	0181 B	RONDANA DE PRESION 1/4 MED.	8	
11	0948	RONDANA PLAN SAE 1/4	4	
12	0205	TORNILLO HHC 3/8-16 X 1.0	8	
13	0166 A	RONDANA DE PRESION3/8 MED.	8	
14	4001	RONDANA PLANA USS 3/8 PLD		

CORTADORA DE LOSA MQ SP2 — ENS. DE LA CONSOLA (MOD. AUTOMOTRICES)

ENSAMBLE DE LA CONSOLA (MODELOS AUTOMOTRICES)

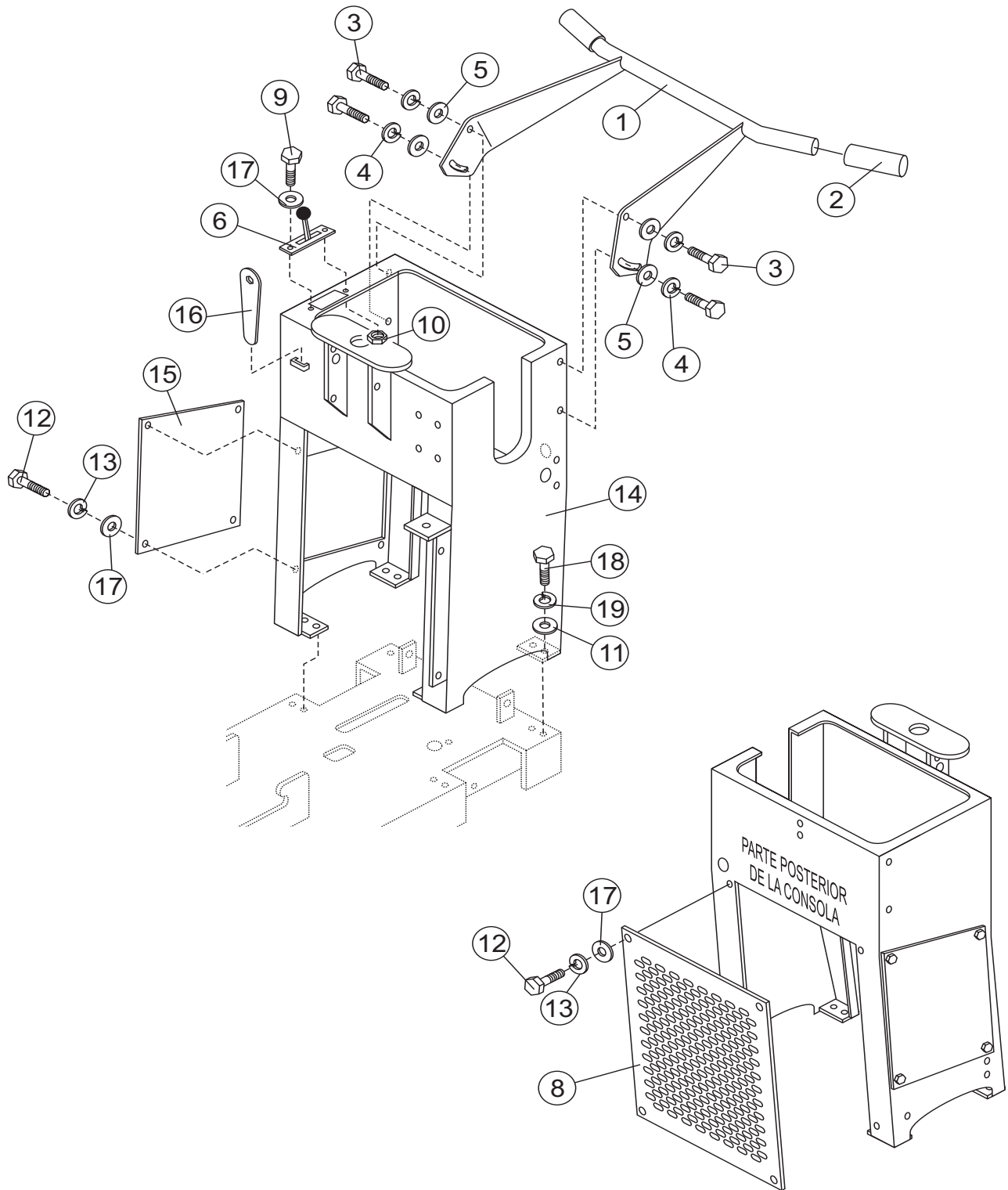

CORTADORA DE LOSA MQ SP2 — ENS. DE LA CONSOLA (MOD. AUTOMOTRICES)

ENSAMBLE DE LA CONSOLA (MODELOS AUTOMOTRICES)

<u>NUM.</u>	<u>NUM. PARTE</u>	<u>NOMBRE DE PARTE</u>	<u>CANT.</u>	<u>NOTAS</u>
1	28796-351	ENSAMBLE DEL MANUBRIO.	1	
2	15081	AGARRADERA, 1" ID	2	
3	4196	TORNILLO, HHC 3/8-16 X .75	4	
4	0166 A	RONDANA DE PRESION 3/8 MED.	4	
5	10136	RONDANA PLANA SAE 3/8	4	
6	28091-401	ENSAMBLE DEL CONTROL DE CAMBIOS.	1	
8	28834-001	CUBIERTA TRASERA	1	
9	0131 A	TORNILLO, HHC 1/4-20 X 3/4	2	
10	1002 4	TUERCA, NYLOC 1/4-20	2	
11	4001	RONDANA PLANA USS 3/8 PLD	8	
12	1579	TORNILLO, HHC 1/4-20 X 1/2	8	
13	0181 B	RONDANA DE PRESION 1/4 MED.	8	
14	28791-751	ENSAMBLE DE BASTIDOR . - ROJO	1	
15	28805-701	CUBIERTA CONSOLA LATERAL, - ROJA	1	
16	29013-001	LLAVE PARA TUERCAS, CAJA 1 1/2	1	
17	0948	RONDANA PLANA SAE 1/4	4	
18	0205	TORNILLO, HHC 3/8-16 X 1.0	8	
19	0166 A	RONDANA DE PRESION 3/8 MED.	8	

CORTADORA DE LOSA MQ SP2 — ENS. DEL SOPORTE DEL MOTOR 13HP

ENSAMBLE DEL SOPORTE DEL MOTOR 13HP HONDA

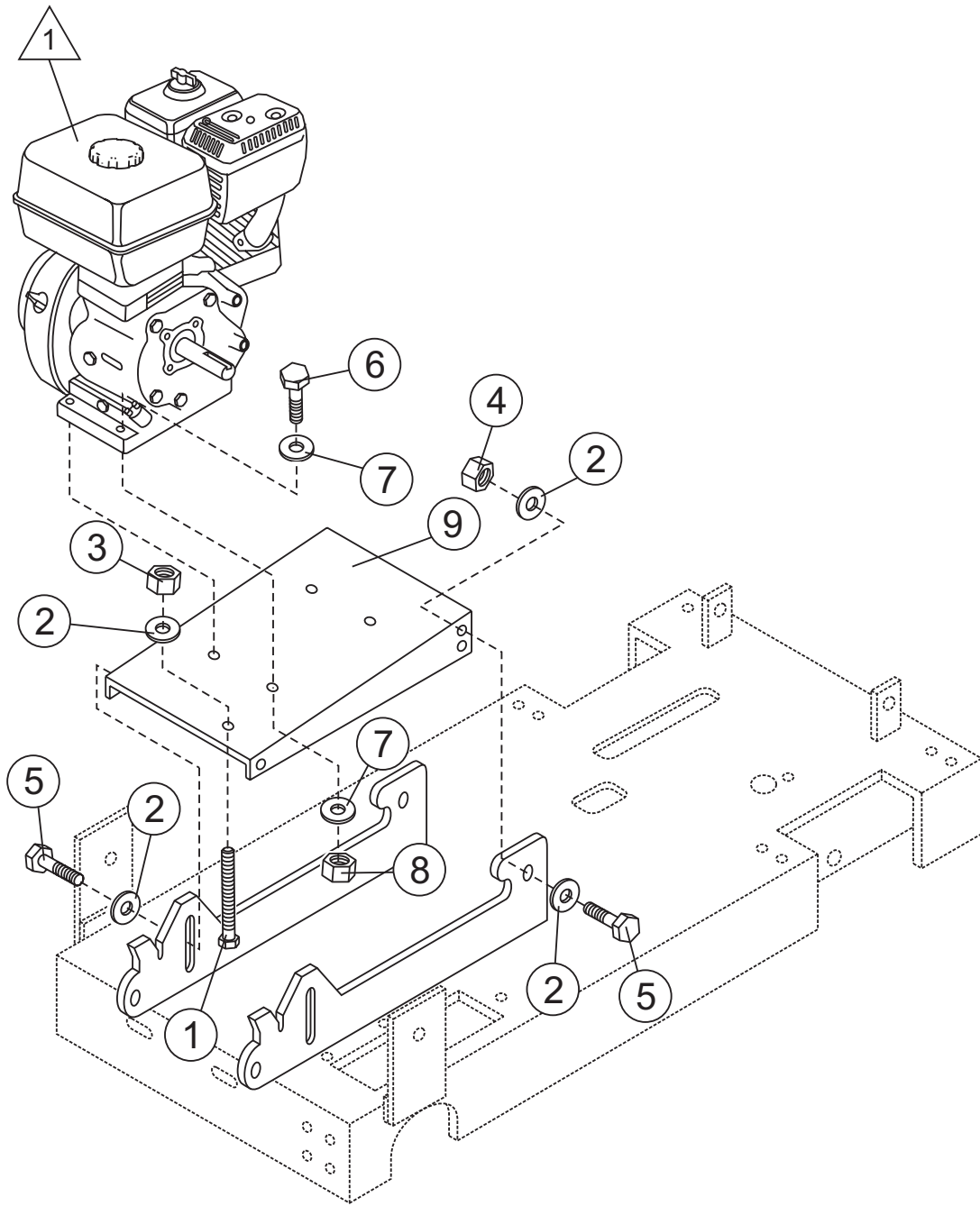

NOTAS:

EL MOTOR SE MUESTRA,
SOLO PARA PROPOSITOS DEL
MONTAJE, YA QUE EL MOTOR
NO PUDIERA PARECERSE A LA
ILUSTRACION



CORTADORA DE LOSA MQ SP2 — ENS. DEL SOPORTE DEL MOTOR 13HP

ENSAMBLE DEL SOPORTE DEL MOTOR 13HP HONDA

<u>NUM.</u>	<u>NUM. PARTE</u>	<u>NOMBRE DE PARTE</u>	<u>CANT.</u>	<u>NOTAS</u>
1	15868-032	TORNILLO, SQHS 1/2-13 X 4, COPA LISA	1	
2	0447	RONDANA PLANA SAE 1/2	9	
3	968011	TUERCA DE TERMINADO HEX 1/2-13	1	
4	10176	TUERCA NYLOC 1/2-13	4	
5	3214	TORNILLO, HHC 1/2-13 X 1 1/4	4	
6	9154	TORNILLO, HHC 3/8-16 X 1 3/4	4	
7	10136	RONDANA PLANA SAE 3/8	8	
8	10133	TUERCA, NYLOC 3/8-16	4	
9	28804-351	ENSAMBLE DE LA BASE DEL MOTOR.	1	

CORTADORA DE LOSA MQ SP2 — ENS. DEL SOPORTE DEL MOTOR 20HP

ENSAMBLE DEL SOPORTE DEL MOTOR 20HP HONDA

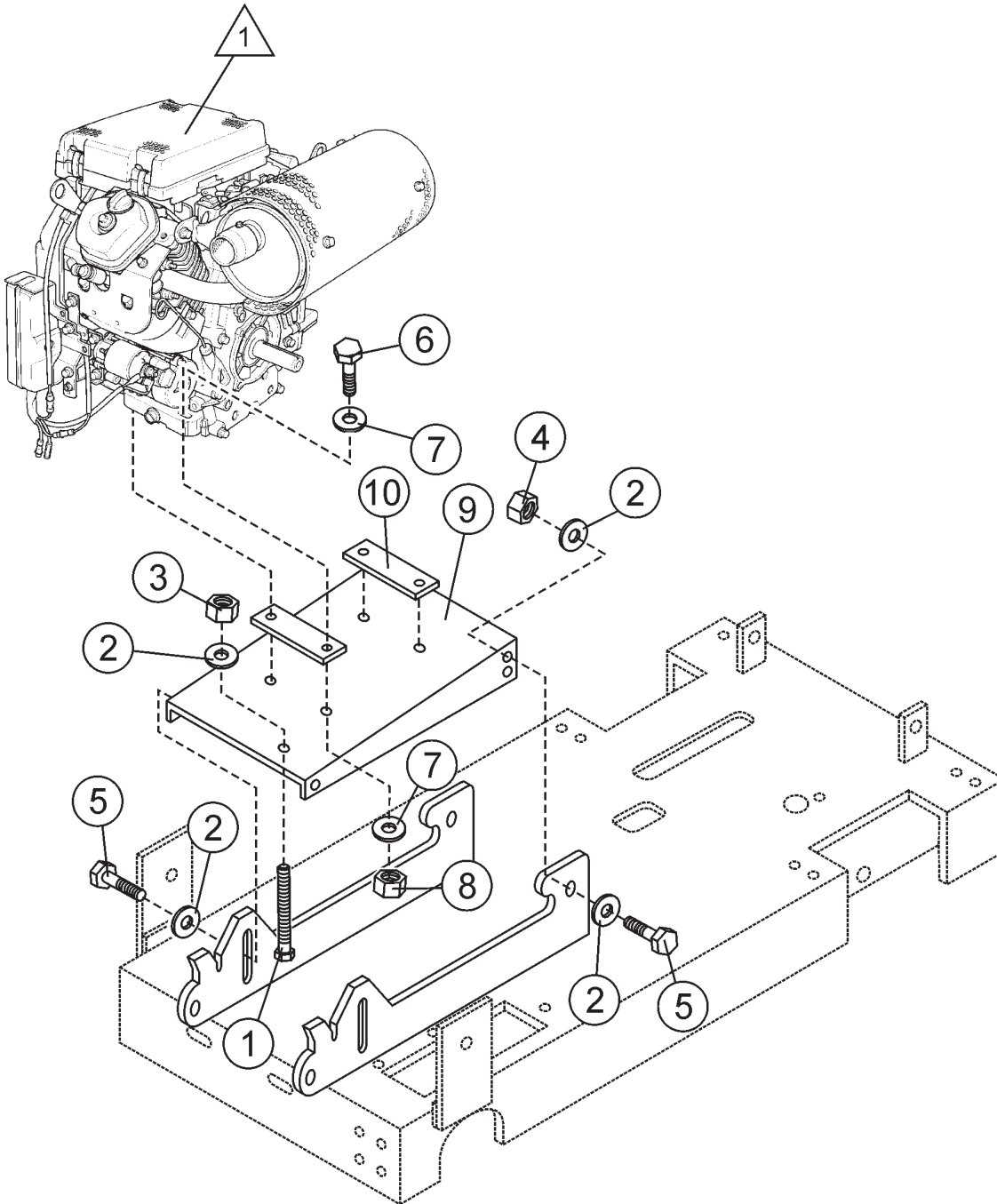

NOTES:



ENGINE SHOWN FOR
MOUNTING PURPOSE ONLY
ENGINE MAY NOT LOOK
LIKE ILLUSTRATION

CORTADORA DE LOSA MQ SP2 — ENS. DEL SOPORTE DEL MOTOR 20HP

ENSAMBLE DEL SOPORTE DEL MOTOR 20HP HONDA.

<u>NUM.</u>	<u>NUM. DE PARTE</u>	<u>NOMBRE DE PARTE</u>	<u>CANT.</u>	<u>NOTAS</u>
1	15868-032	TORNILLO, SQHS 1/2-13 X 4, COPA LISA	1	
2	0447	RONDANA PLANA SAE 1/2	9	
3	968011	TUERCA DE TERMINADO HEX 1/2-13	1	
4	10176	TUERCA NYLOC 1/2-13	4	
5	3214	TORNILLO, HHC 1/2-13 X 1 1/4	4	
6	4370	TORNILLO, HHC 3/8-16 X 2 1/4	4	
7	10136	RONDANA PLANA SAE 3/8	8	
8	10133	TUERCA, NYLOC 3/8-16	4	
9	28804-351	ENSAMBLE DE LA BASE DEL MOTOR	1	
10	27044-001	ESPACIADOR	2	

CORTADORA DE LOSA MQ SP2 — ENSAMBLE DEL MOTOR 13HP

ENSAMBLE DEL MOTOR HONDA 13HP

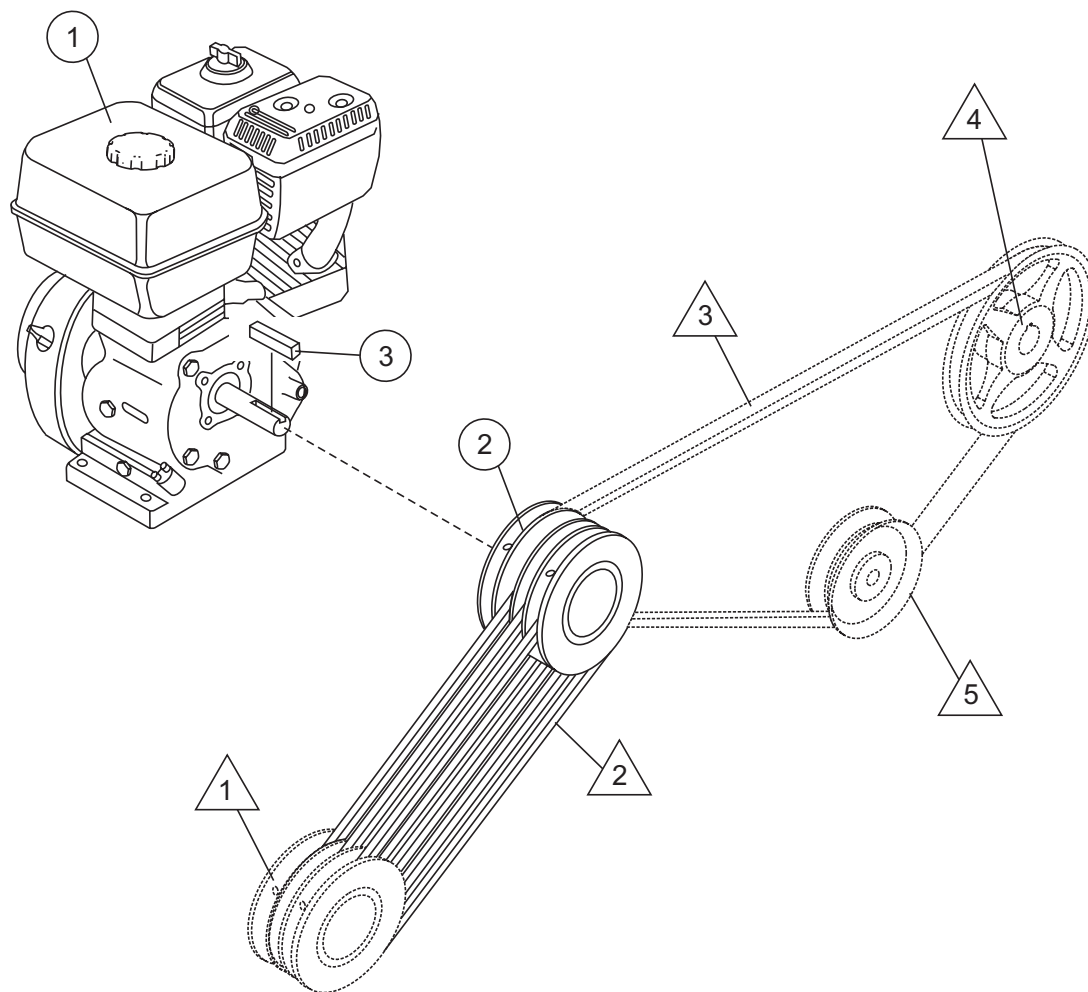

NOTAS:



VEA ENSAMBLE DEL
EJE DEL DISCO,
NUMERO 11



VEA ENSAMBLE PROPULSION
HIDROSTATICA,
NUMERO 14



VEA ENSAMBLE DEL
EJE DEL DISCO,
NUMERO 17



VEA ENSAMBLE PROPULSION
HIDROSTATICA,
NUMERO 15



VEA ENSAMBLE PROPULSION
HIDROSTATICA,
NUMERO 25

CORTADORA DE LOSA MQ SP2 — ENSAMBLE DEL MOTOR 13HP

ENSAMBLE DEL MOTOR HONDA 13HP

<u>NUM.</u>	<u>NUM. DE PARTE</u>	<u>NOMBRE DE PARTE</u>	<u>CANT.</u>	<u>NOTAS</u>
1	15103	MOTOR, HONDA 13HP, GX390K1QWT2	1	
2	23665-001	POLEA, MOTOR 13 HP, 3F3V26X1	1	13HP MODELO DE <u>EM.</u>
2	23703-003	POLEA, MOTOR 13 HP, 4F3V26X1	1	13HP MODELO <u>AUTOMOT.</u>
3	6059 B	LLAVE CUADRADA 1/4" X 2, 1018 MANIJA	1	

COTADORA DE LOSA MQ SP2 — ENSAMBLE DEL MOTOR 20HP

ENSAMBLE DEL MOTOR HONDA 20HP

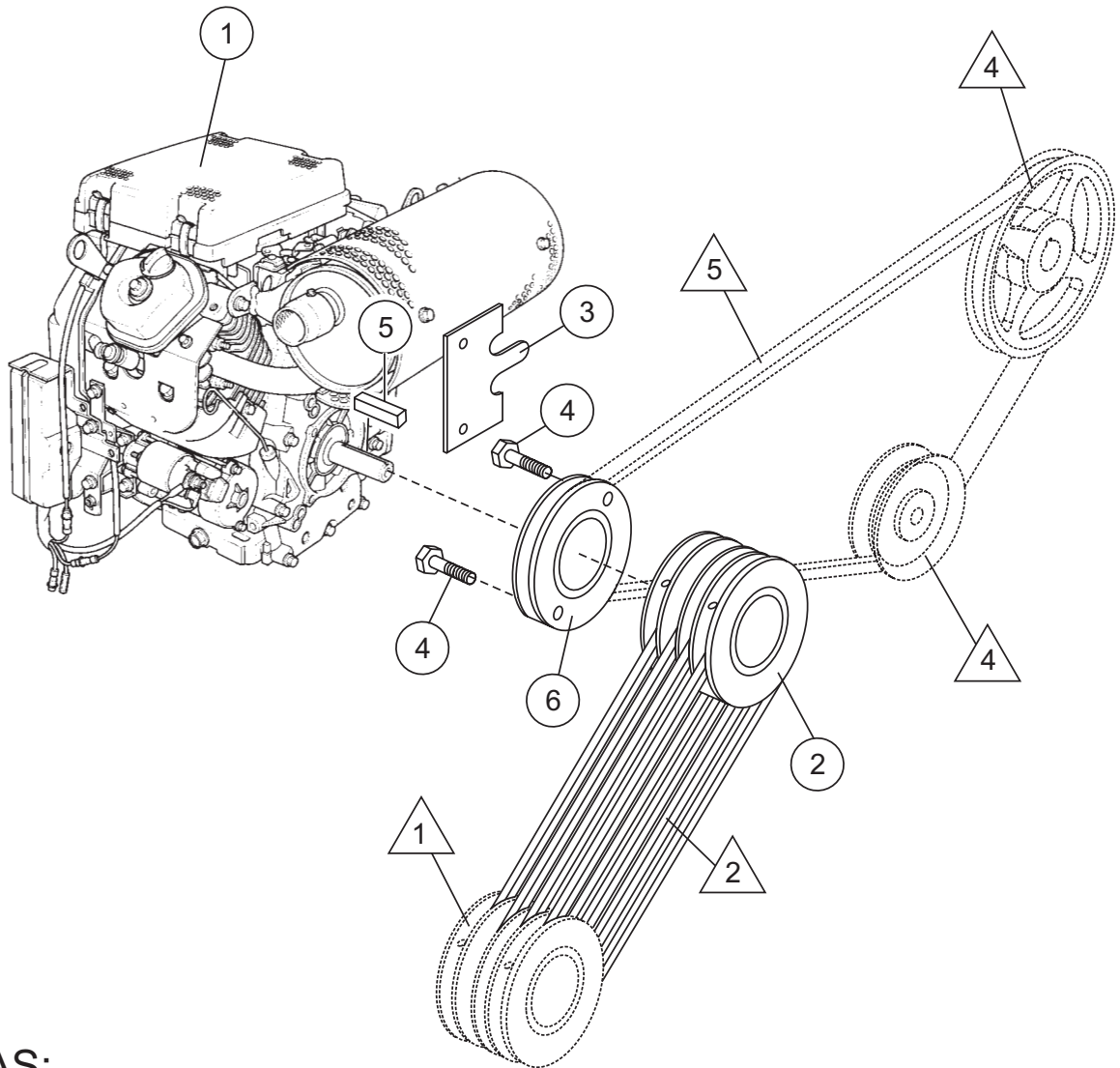

NOTAS:

1 VEA ENSAMBLE DEL EJE DEL DISCO, NUMERO 11

3 VEA ENSAMBLE DE PROPULSION HIDROSTATICA, NUMERO 14

2 VEA ENSAMBLE DEL EJE DEL DISCO, NUMERO 17

4 VEA ENSAMBLE DE PROPULSION HIDROSTATICA, NUMERO 15

5 VEA ENSAMBLE DE PROPULSION HIDROSTATICA, NUMERO 25

COTADORA DE LOSA MQ SP2 — ENSAMBLE DEL MOTOR 20HP

ENSAMBLE DEL MOTOR HONDA 20 HP

<u>NUM.</u>	<u>NUM. DE PARTE</u>	<u>NUM. DE PARTE</u>	<u>CANT.</u>	<u>NOTAS</u>
1	15104	MOTOR HONDA 20HP GX620TXF2	1	
2	28833-002	POLEA DEL MOTOR C3 20H20, 4F3V412	1	
3	28099-001	SOPORTE DE RESORTE INACTIVO	1	
4	923203	TORNILLO, SHC 1/4-20 X 3/4	2	
5	6059 B	LLAVE CUADRADA 1/4" X 2, 1018 MANIJA	1	
6	28088-002	POLEA DE TRANSMISION	2	

CORTADORA DE LOSA MQ SP2 — ENS. DE SEÑALDORES Y CUBIERTAS

ENSAMBLE DE SEÑALDORES Y CUBIERTAS

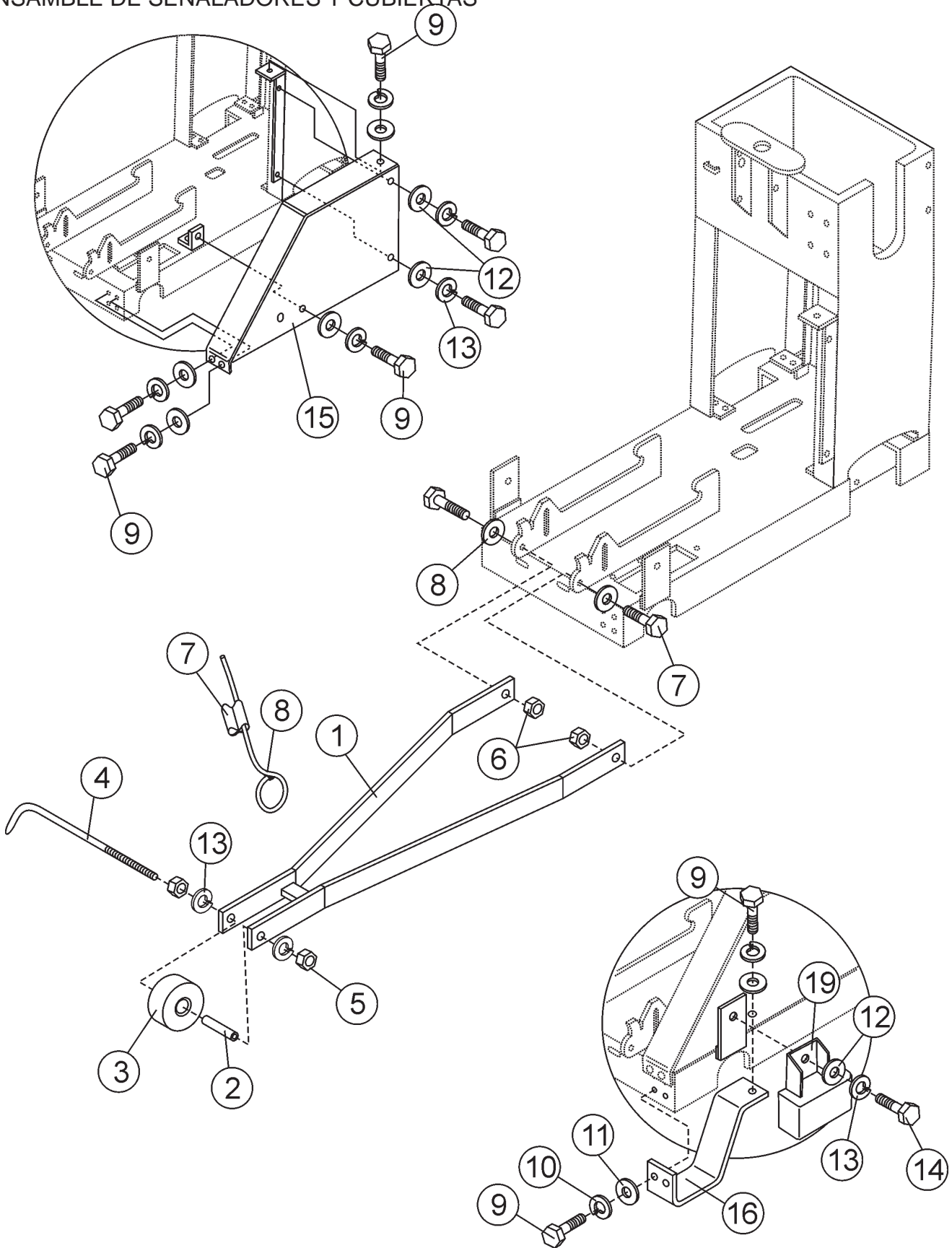

CORTADORA DE LOSA MQ SP2 — ENS. DE SEÑALADORES Y CUBIERTAS

ENSAMBLE DE SEÑALADORES Y CUBIERTAS

<u>NUM.</u>	<u>NUM. DE PARTE</u>	<u>NOMBRE DE PARTE</u>	<u>CANT.</u>	<u>NOTAS</u>
1	28646-351	GUIA SOLDADA DEL DISCO	1	
2	28649-001	AISLADOR DE ENTRADA CSI	1	
3	28648-001	RUEDA, 3.00 X 1.25 .50 ID POLY CSI	1	
4	28647-001	SEÑALADOR	1	
5	1456	TUERCA DE TERMINADO HEX 3/8-16	2	
6	10133	TUERCA, NYLOC 3/8-16	2	
7	15114	CASQUILLO ACOPLADOR	2	
8	60087	CORDON DE NYLON BLANCO, 1/4" , TRENZADO	7	
9	0655	TORNILLO, HHC 5/16-18 X 3/4	7	
10	0161 C	RONDANA DE PRESION 5/16 MED.	7	
11	0300 B	RONDANA PLANA SAE 5/16	7	
12	10136	RONDANA PLANA SAE 3/8	3	
13	0166 A	RONDANA DE PRESION 3/8 MED.	3	
14	0205	TORNILLO, HHC 3/8-16 X 1.0	3	
15	28799-751	CUBIERTA DE LAS BANDAS, - ROJA	1	
16	28835-001	CUBIERTA DE LA POLEA	1	
19	29745-754	ENSAMBLE DE CUBIERTA DEL HUSILLO. - ROJO	1	

CORTADORA DE LOSA MQ SP2 — ENSAMBLE DEL SISTEMA DE AGUA

ENSAMBLE DEL SISTEMA DE AGUA

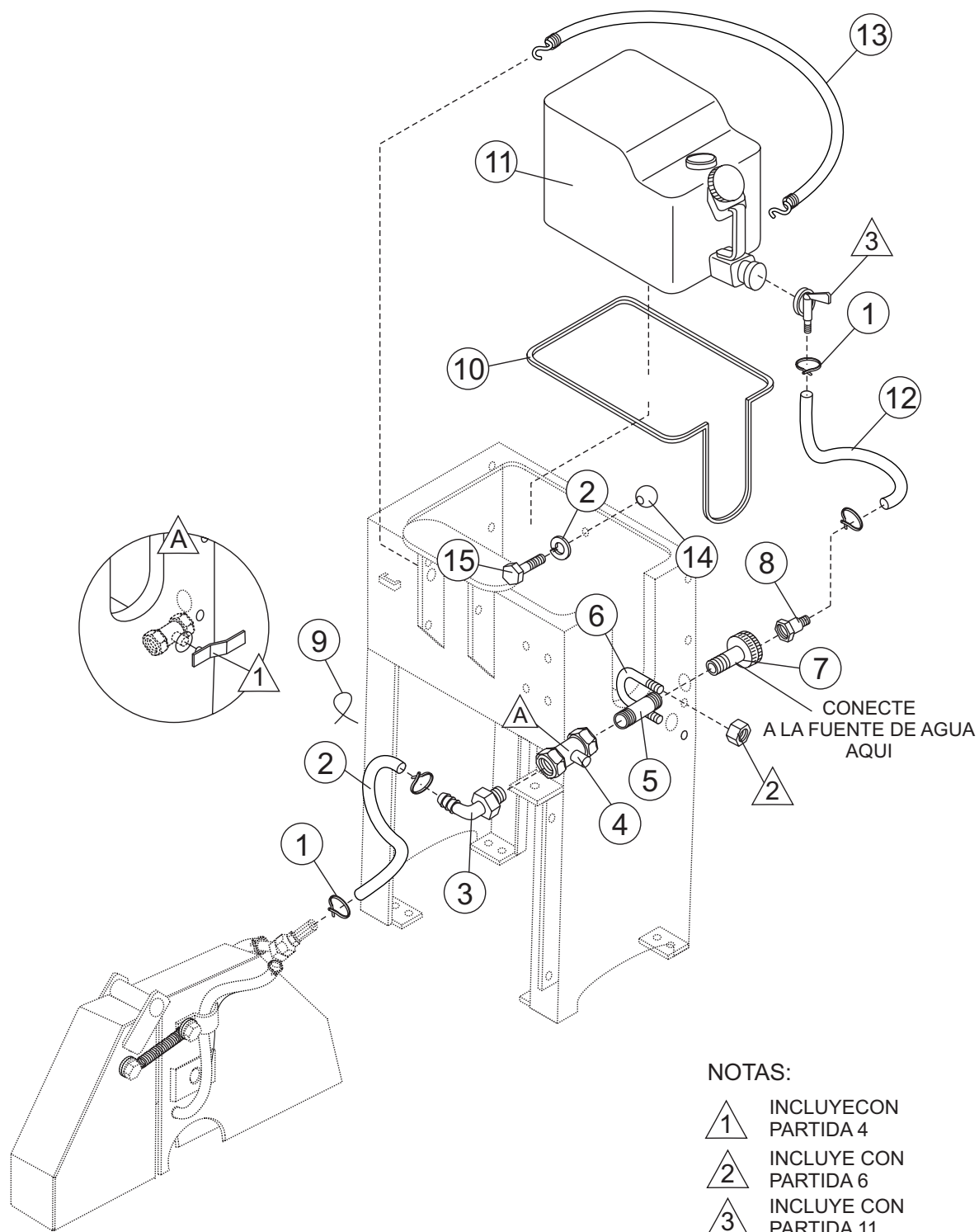

CORTADORA DE LOSA MQ SP2 — ENSAMBLE DEL SISTEMA DE AGUA

SISTEMA DE AGUA DESDE LA CONSOLA.

<u>NUM.</u>	<u>NUM. DE PARTE</u>	<u>NOMBRE DE PARTE</u>	<u>CANT.</u>	<u>NOTAS</u>
1	12694-008	ABRASADERA DE MANGUERA TIPO RESORTE 7/8 O.D MANGUERA	4	
2	23255-004	MANGUERA DE AGUA 1/2 X 37	1	
3	23566-001	CONECTOR DE PLASTICO 90 1/2MP X 1/2BARB	1	
4	23259-001	VALVULA BALL 1/2 MPT METAL NIBCO T585-70	1	
5	23254-001	TUBO DE UNION 1/2MP X 2 GALV.	1	
6	16378-009	TORNILLO "U" CON TUERCAS	1	
7	15544	CONECTOR DE METAL 1/2FP-3/4F GRDN., STR	1	
8	24778-001	CONECTOR DE METAL 1/2 BARB X 3/4 GRDN	1	
9	1662	CABLE SELLADOR (TY-RAP)NEGRO	2	
10	28861-501	GUARNICION DE GOMA DEL TAQUE DE AGUA	1	
11	28089-001	TANQUE DE AGUA , 5 GAL(18.92 L).	1	
12	27040-001	MANGUERA VINYL , 19 IN(48.26 cm). DEL TANQUE DE AGUA	1	
13	28861-001	CORDON DE SOSTEN DEL TANQUE DE AGUA	1	
14	28860-001	PERILLA	1	
15	06499-004	TORNILLO HHCS 1/4-20 x 1/2	1	

CORTADORA DE LOSA MQ SP2 — ENSAMBLE DEL PROTECTOR DEL DISCO

ENSAMBLE DEL PROTECTOR DEL DISCO

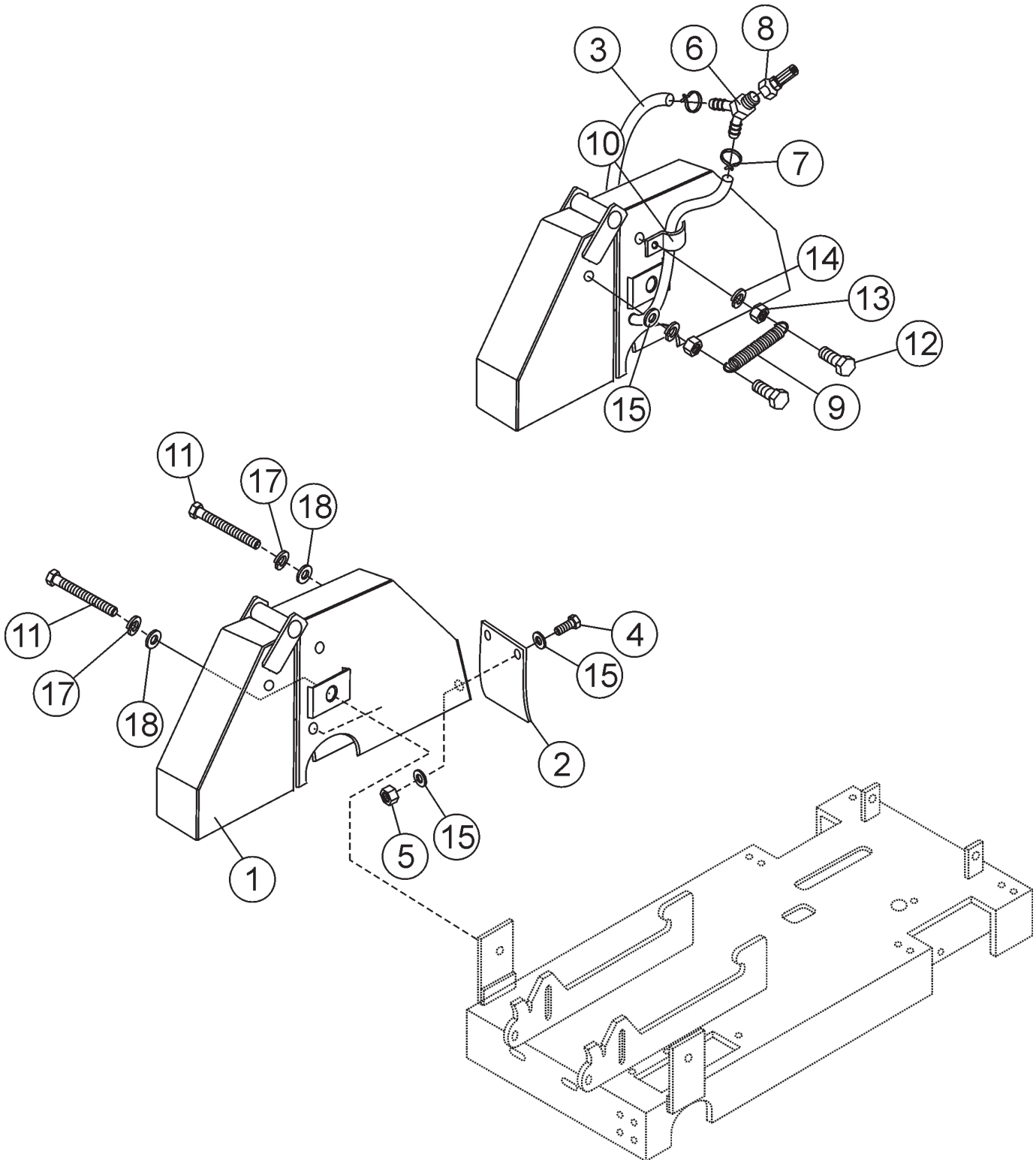

CORTADORA DE LOSA MQ SP2 — ENSAMBLE DEL PROTECTOR DEL DISCO

ENSAMBLE DEL PROTECTOR DEL DISCO

<u>NUM.</u>	<u>NUM. DE PARTE</u>	<u>NOMBRE DE PARTE</u>	<u>CANT.</u>	<u>NOTAS</u>
1	29406-754	PROTECTOR DEL DISCO W/A - ROJO	1	
2	28729-002	PROTECTOR GUARDAFANGO DEL DISCO	1	
3	60021	MANGUERA, 3/8ID X 5/8OD PVC TRENZADO "PAC"	1.670	
4	0131 A	TORNILLO, HHC 1/4-20 X 3/4	2	
5	10024	TUERCA, NYLOC 1/4-20	2	
6	24642-001	CONECTOR TIPO "Y"3/8	1	
7	12694-006	ABRAZADERA DE MANGUERA TIPO RESORTE 3/4 O.D. MANGUERA	2	
8	24778-001	CONECTOR DE METAL 1/2BARB X 3/4F GRDN	1	
9	18626-001	RESORTE DE TENSION, PROTECTOR DE DISCO	2	
10	22129-001	SOSTEN DE PIPA 3/8	2	
11	21168	TORNILLO, HHC 3/8-16 X 4.75	1	
12	0424	TORNILLO, HHC 1/4-20 X 1 1/4	4	
13	0949	TUERCA DE ACABADO HEX 1/4-20 PLATEADA	4	
14	0181 B	RONDANA DE PRESION 1/4 MED.	4	
15	0948	RONDANA PLANA SAE 1/4	6	
16	0205	TORNILLO, HHC 3/8-16 X 1.0	1	
17	0166 A	RONDANA DE PRESION 3/8 MED.	2	
18	10136	RONDANA PLANA SAE 3/8	2	

CORTADORA DE LOSA MQ SP2 - ENS. MANUAL DE ASCENSO/DESC. (50.80 CM)

ENSAMBLE MANUAL DE ASCENSO/DESCENSO

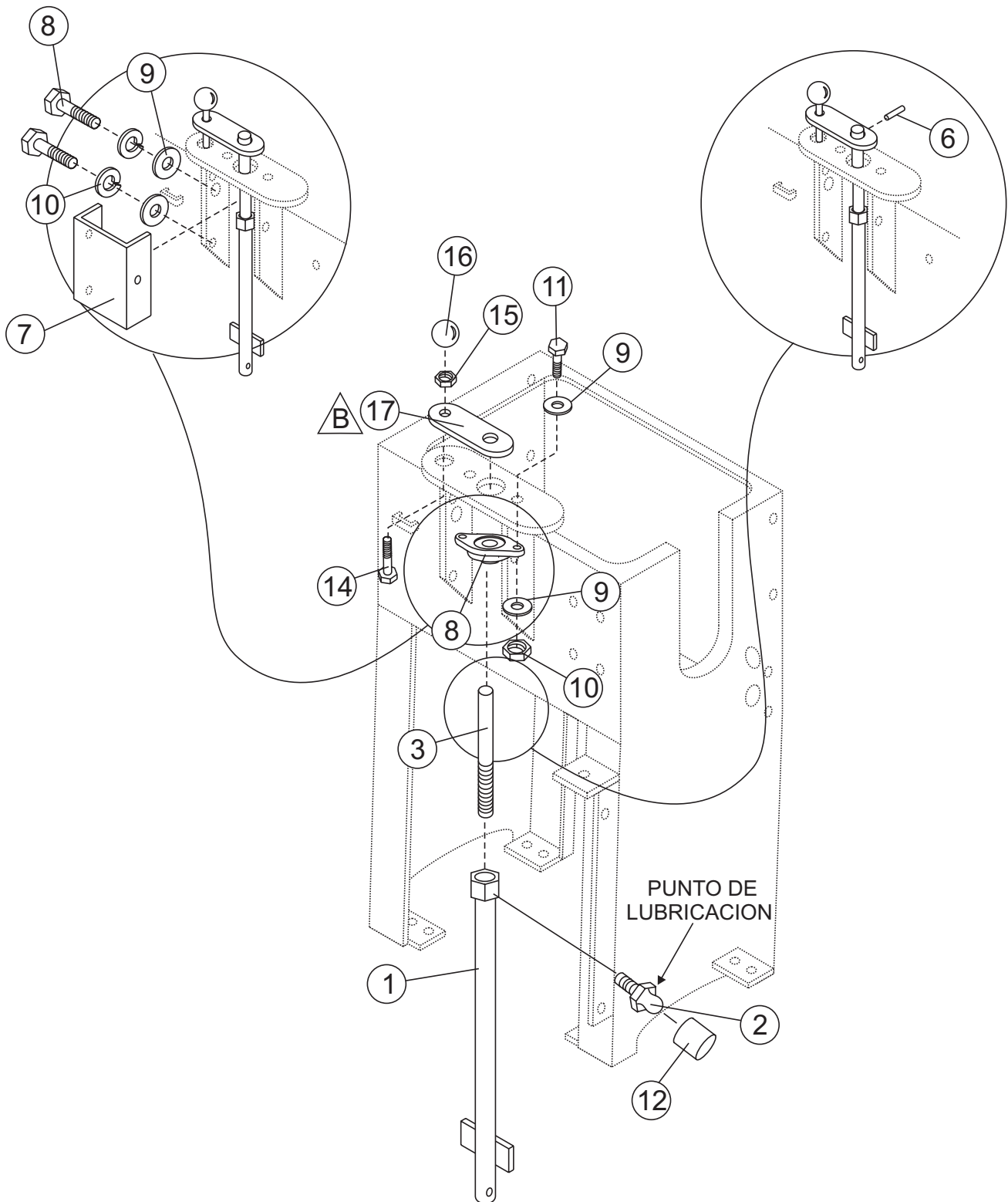

CORTADORA DE LOSA MQ SP2 - ENS. MANUAL DE ASCENSO/DESCENSO (20 IN.)

ENSAMBLE DE TORNILLOS DE LEVANTAMIENTO DISCO DE 20"

<u>NUM.</u>	<u>NUM. DE PART</u>	<u>NOMBRE DE PARTE</u>	<u>CANT.</u>	<u>NOTAS</u>
1	28793-352	ENSAMBLE DEL POSTE DE LEVANTAMIENTO.	1	
2	2621	PUNTO DE LUBRICACION ZERK. 1/4-28	1	
3	28806-001	TORNILLO DEL POSTE DEL LEVANTAMIENTO	1	
4	28083-001	COJINETE DE PESTAÑA	1	
5	28809-001	ESPACIADOR DEL TORNILLO DEL POSTE	1	
6	4568	PERNO DE RODILLO 3/16 X 1	1	
7	28877-751	ENSAMBLE DE CUBIERTA ROJA DE TORNILLOS	1	
8	1579	TORNILLOS, HHC 1/4-20 X 1/2	3	
9	0948	RONDANA PLANA SAE 1/4	7	
10	0181 B	RONDANA DE PRESION 1/4 MED.	3	
11	0730	TORNILLO, HHC 1/4-20 X 1	2	
12	1162 A	PUNTO DE LUBRICACION ZERK, #2	1	
13	10024	TUERCA, NYLOC 1/4-20	2	
14	1121	TORNILLO, HHC 3/8-16 X 2 3/4	1	
15	1876	TUERCA HEXAGONAL CON SEGURO 3/8-16 CLASS 2B	1	
16	4403	PERILLA DE CAMBIO	1	
17	28808-002	BRAZO DE MANIVELA	1	

CONTADORA DE LOSA MQ SP2 — ENSAMBLE DE LA BATERIA

ENSAMBLE DE BATERIA

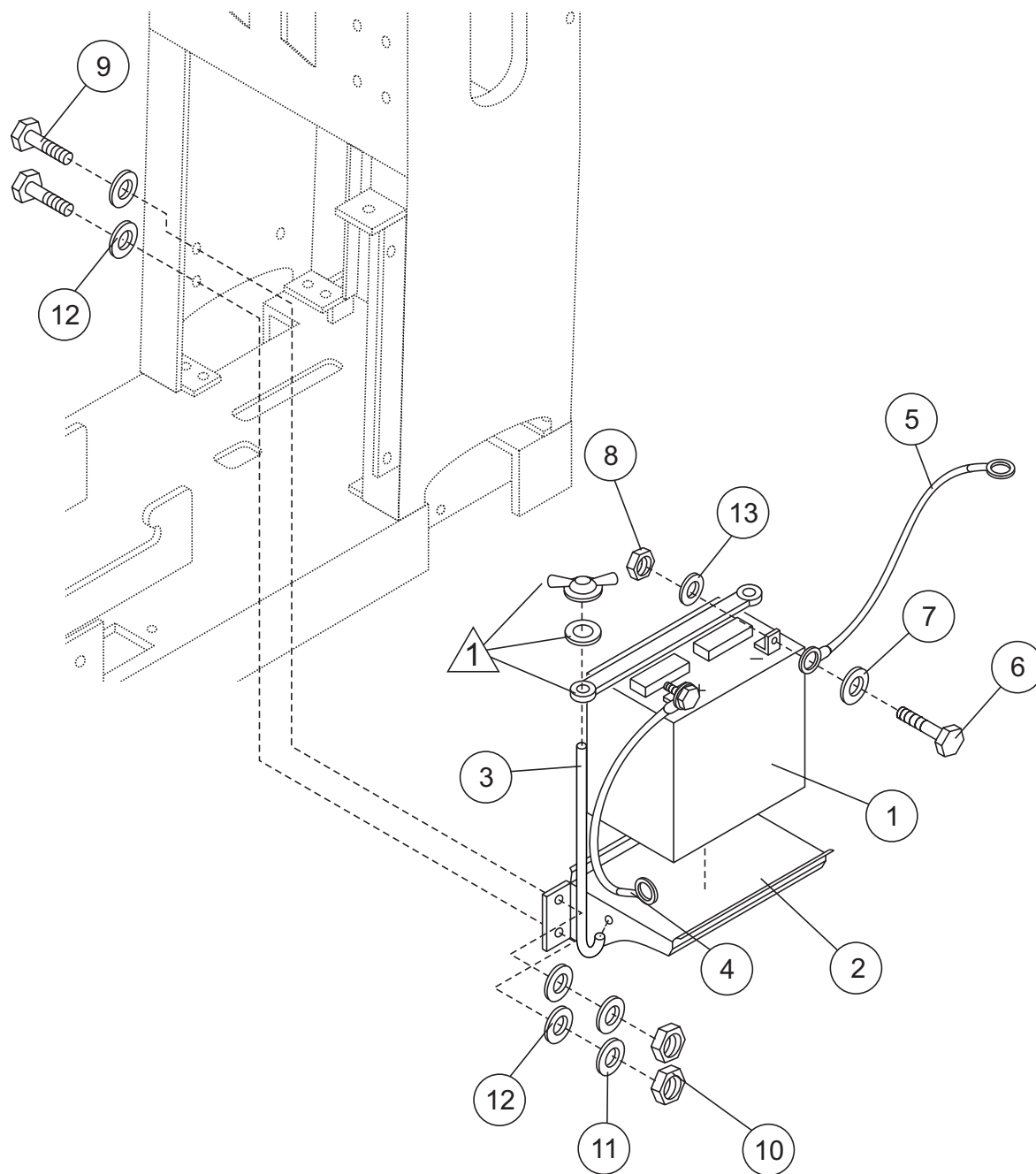

NOTAS:

△ 1 INCLUIDO CON
PARTIDA 3

CORTADORA DE LOSA MQ SP2 — ENSAMBLE DE BATERIA

ENSAMBLE DE BATERIA

<u>NUM.</u>	<u>NUM. DE PARTE</u>	<u>NOMBRE DE PARTE</u>	<u>CANT.</u>	<u>NOTEAS</u>
1	4671	BATERIA(PISO MOJADO) .U1, GT-X GOLD LA	1	
2	28096-001	SOPORTE DE LA BATERIA	1	
3	28095-401	JUEGO DE SOSTEN DE LA BATERIA 425-405	1	
4	28093-001	CABLE DE LA BATERIA POS 6GA X 42" LENGUETA	1	
5	28094-001	CABLE DE TIERRA	1	
6	0131 A	TORNILLO, HHC 1/4-20 X 3/4	2	
7	0948	RONDANA PLANA SAE 1/4	2	
8	0949	TUERCA DE TERMINADO HEX. 1/4-20 PLATEADO	2	
9	0655	TORNILLO, HHC 5/16-18 X 3/4	3	
10	0161 D	TUERCA DE TERMINADO, HEX 5/16-18	3	
11	0161 C	RONDANA DE PRESION 5/16 MED.	3	
12	0300 B	RONDANA PLANA SAE 5/16	6	
13	0181 B	RONDANA DE PRESION 1/4 MED.	2	

CORTDORA DE LOSA MQ SP2 — ENS. DE LA PALANCA DE ENGRANE DE TRANS.

ENSAMBLE DE LA PALANCA DE ENGRANE DE TRANSMISION

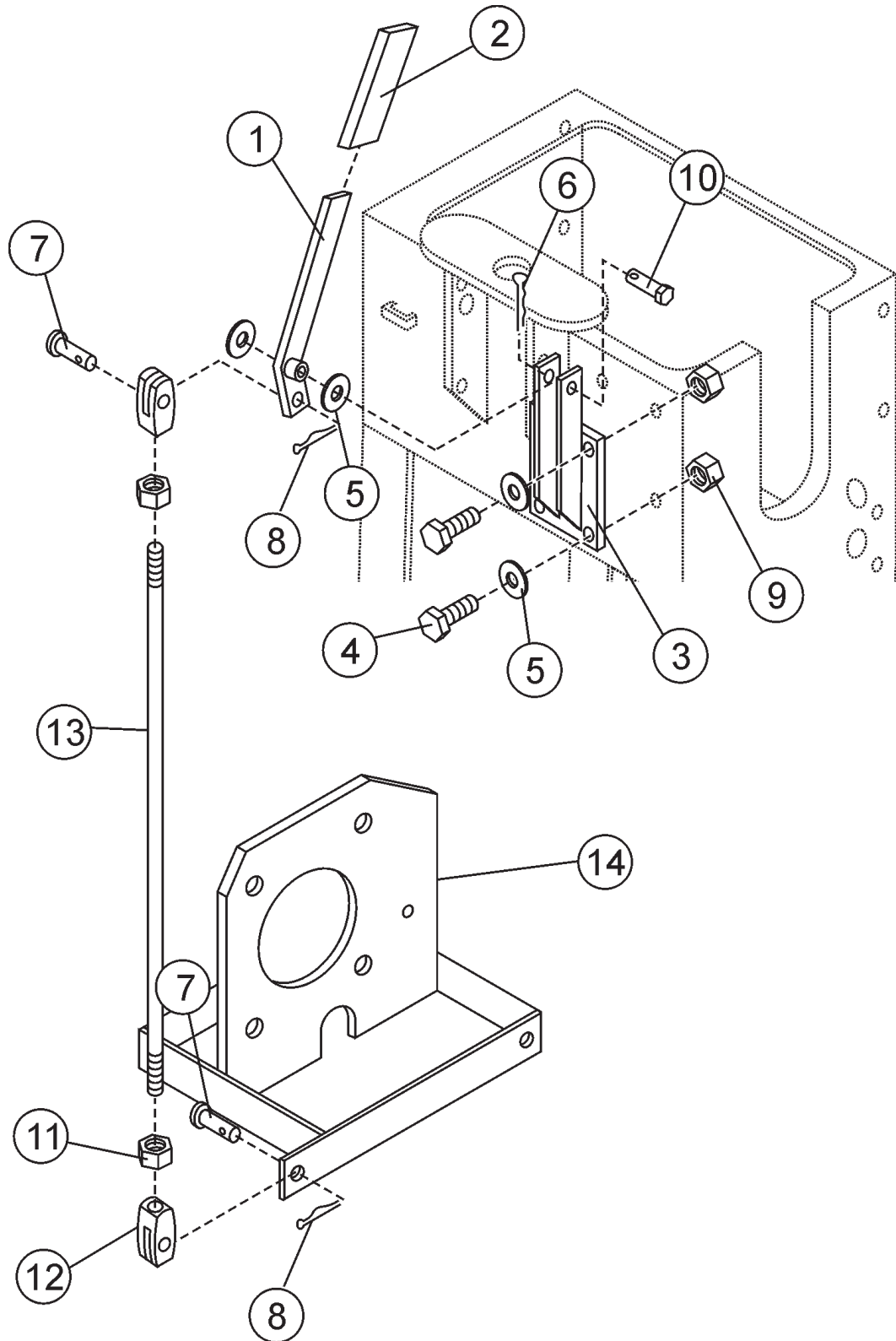

CORTADORA DE LOSA MQ SP2 — ENS. DE LA PALANCA DE ENGRANE DE TRANS.

ENSAMBLE DE LA PANCA DE ENGRANE DE TRANSMISION HIDROSTATICA

<u>NUM.</u>	<u>NUM. DE PARTE</u>	<u>NOMBRE DE PARTE</u>	<u>CANT.</u>	<u>NOTAS</u>
1	28825-351	ENSAMBLE DE LA PALANCA DE ENGRANE DE LA TRANSMISION	1	
2	3360	AGARRADERA, 1/4 X 1 NEGRO	1	
3	28822-351	ENSAMBLE DEL MONTAJE., PALANCA ROJA	1	
4	0655	TORNILLO, HHC 5/16-18 X 3/4	4	
5	10136	RONDANA PLANA SAE 3/8	6	
6	6014 B	PERNO DE CLAVIJA 3/32D X 1.0	1	
7	08326-005	PERNO DE HORQUILLA 5/16 X 1 O' TOTALMENTE PLATEADO	2	
8	07028-031	PERNO DE CLAVIJA 3/32D X 1/2	2	
9	5283	TUERCA, NYLOC 5/16-18	8	
10	08326-019	PERNO DE HORQUILLA 3/8 X 2" MEDIDA UTIL	1	
11	2199	TUERCA DE TEMINADO HEX JAM 3/8-24	2	
12	08327-012	EXTREMO DEL YUGO, 3/8-24 X 2.50	2	
13	28830-001	VARILLA DE TRANSMISION DEL MOTOR	1	
14	28819-351	ENSAMBLE DE SOSPORTE DE TRANSMISION	1	

CORTADORA DE LOSA MQ SP2 SLAB — ENS. DE TRANSMISION HIDROSTICA

TRANSMISION HIDROSTATICA

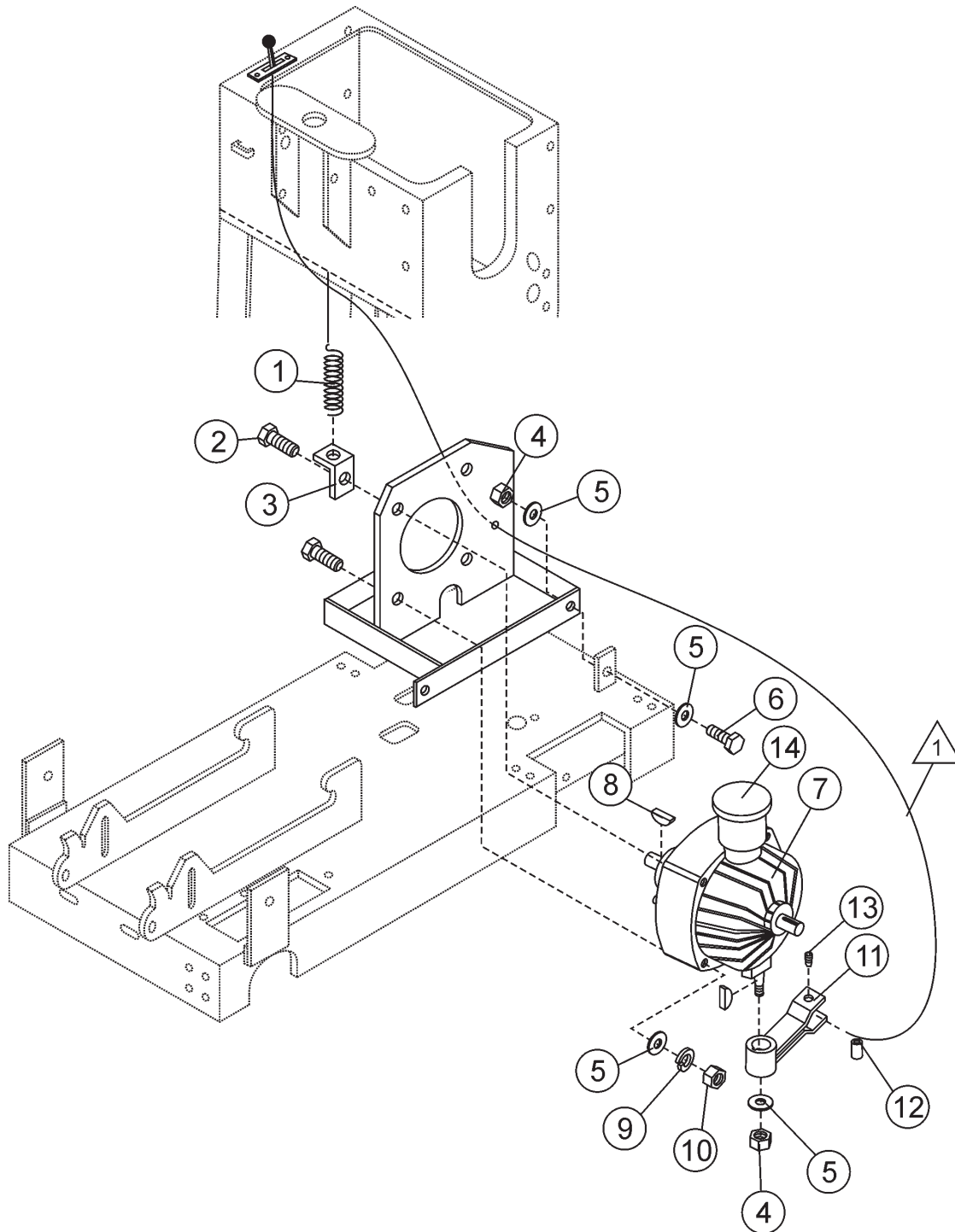

NOTES:

- 1 INCLUDED WITH ITEM 6, CONSOLE ASSY. (SELF PROPELLED)

CORTADORA DE LOSA MQ SP2 SLAB — ENS. DE TRANSMISION HIDROSTICA

ENSAMBLE DE TRANSMISION HIDROSTATICA

<u>NUM.</u>	<u>NUM. DE PARTE</u>	<u>NONBRE DE PARTE</u>	<u>CANT.</u>	<u>NOTAS</u>
1	20559-001	RESORTE, EXT. 3.38FL X 71OD X .105	1	
2	1493	TORNILLO, HHC 3/8-18 X 3.25	4	
3	28836-001	CONEXION DE RETORNO DEL RESORTE	1	
4	10133	TUERCA, NYLOC 3/8-16	7	
5	10136	RONDANA PLANA SAE 3/8	8	
6	1023	TORNILLO, HHC 3/8-16 X 1 1/4 GR 5	2	
7	15354	TRANSMISION, HYD EATON	1	
8	1578	CUÑA #3	2	
9	0166 A	RONDANA DE PRESION 3/8 MED.	4	
10	1456	TUERCA DE TERMINADO HEX. FINISH 3/8-16	4	
11	28828-351	ENSAMBLE DEL BRAZO DE CAMBIO.	1	
12	28829-001	PERNO PRISIONERO	2	
13	10450	TORNILLO, SHS 10-32 X 1/4	1	
14	103530-000	TAPA DE TRANSMISION	1	

CORTADORA DE LOSA MQ SP2 — ENS. DE PROPULSION HIDROSTATICA

ENSAMBLE DE PROPULSION HIDROSTATICA

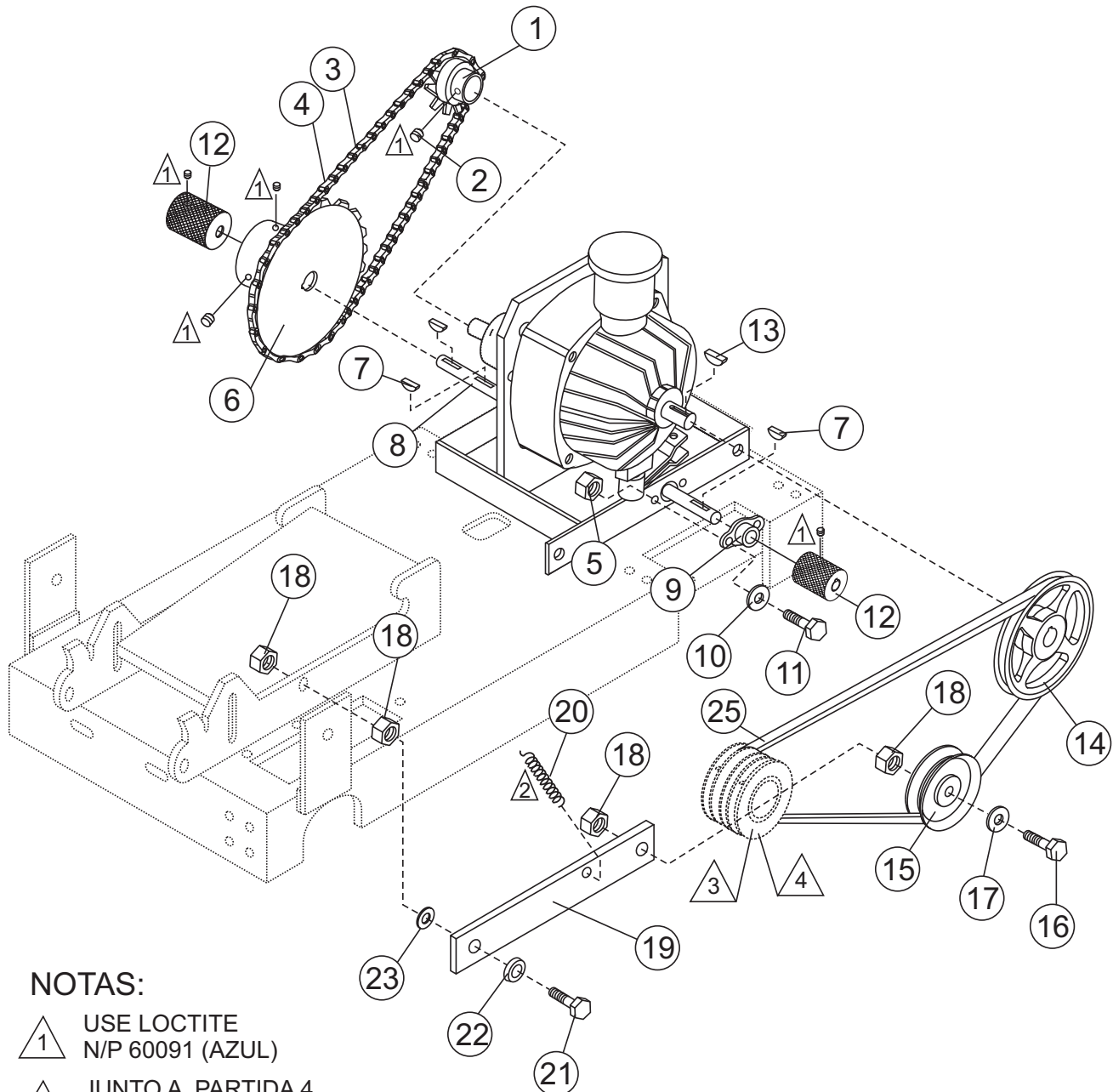

NOTAS:

- 1 USE LOCTITE
N/P 60091 (AZUL)
- 2 JUNTO A PARTIDA 4,
20HP ENSAMBLE DE MOTOR HONDA.
- 3 VEER ENSAMBLE DE MOTOR 13HP.
REQUIERE DE 4POLEAS DE ESTRIAS
PARTIDA 2.
- 4 VEER ENSAMBLE DE MOTOR 20HP.
REQUIERE DE UNA SOLA POLEA DE ESTRIA
PARTIDA 6

CORTADORA DE LOSA MQ SP2 — ENS. DE PROPULSION HIDROSTICA

ENSAMBLE DE PROPULSION HIDROSTATICA

<u>NUM.</u>	<u>NUM. DE PARTE</u>	<u>NOMBRE DE PARTE</u>	<u>CANT.</u>	<u>NOTAS</u>
1	23227-001	RUEDA DE TRANSMISION DE 12 DIENTES MACH	1	
2	25039	TORNILLOS, SHS 10-24 X 1/4	2	
3	23231-503	CADENA DE RODILLO .375 PITCH X 21.75	1	
4	10504-035	CADENA ARTICULADA	1	
5	5283	TUERCA, NYLOC 5/16-18	8	
6	28084-001	RUEDA DE TRANSMISION, 3548 X 3/4	1	
7	0126	CUÑA#9	3	
8	28832-001	FLECHA DE GATO	1	
9	23284-001	COJINETE DE PESTAÑA .34SQ x 3/4ID	2	
10	0300 B	RONDANA PLANA SAE 5/16	4	
11	2623	TORNILLO, HHC 5/16-18 X 1-1/4	4	
12	28831-001	ENGRANE DE PROPULSION	2	
13	1578	CUÑA#3	1	
14	28087-001	POLLEA, MA60 X 17MM	1	
15	25682-001	POLLEA INTERMEDIA	1	
16	9154	TORNILLO, HHC 3/8-16 X 1 3/4	1	
17	10136	RONDANA PLANA SAE 3/8	1	
18	10133	TUERCA, NYLOC 3/8-16	4	
19	23303-001	BRAZO INTERMEDIO	1	
20	23230-001	RESORT DEL BRAZA INTERMEDIO	1	
21	1284	TORNILLO, HHC 3/8-16 X 1 1/2	1	
22	18574-004	RONDANA, BELLEVILLE 3/8	1	
23	28864-001	RONDANA, FIBRE	1	
25	07055-050	BANDA-V DE TRANSMISION 4L500	1 13HP MODELOS AUTOM.
25	07055-051	BANDA-V DE TRANSMISION 4L500	1 20HP MODELOS AUTOM.

MOTOR HONDA GX390K1QWT2 — ENSAMBLE DEL FILTRADOR DE AIRE

ENSAMBLE DEL FILTRADOR DE AIRE.

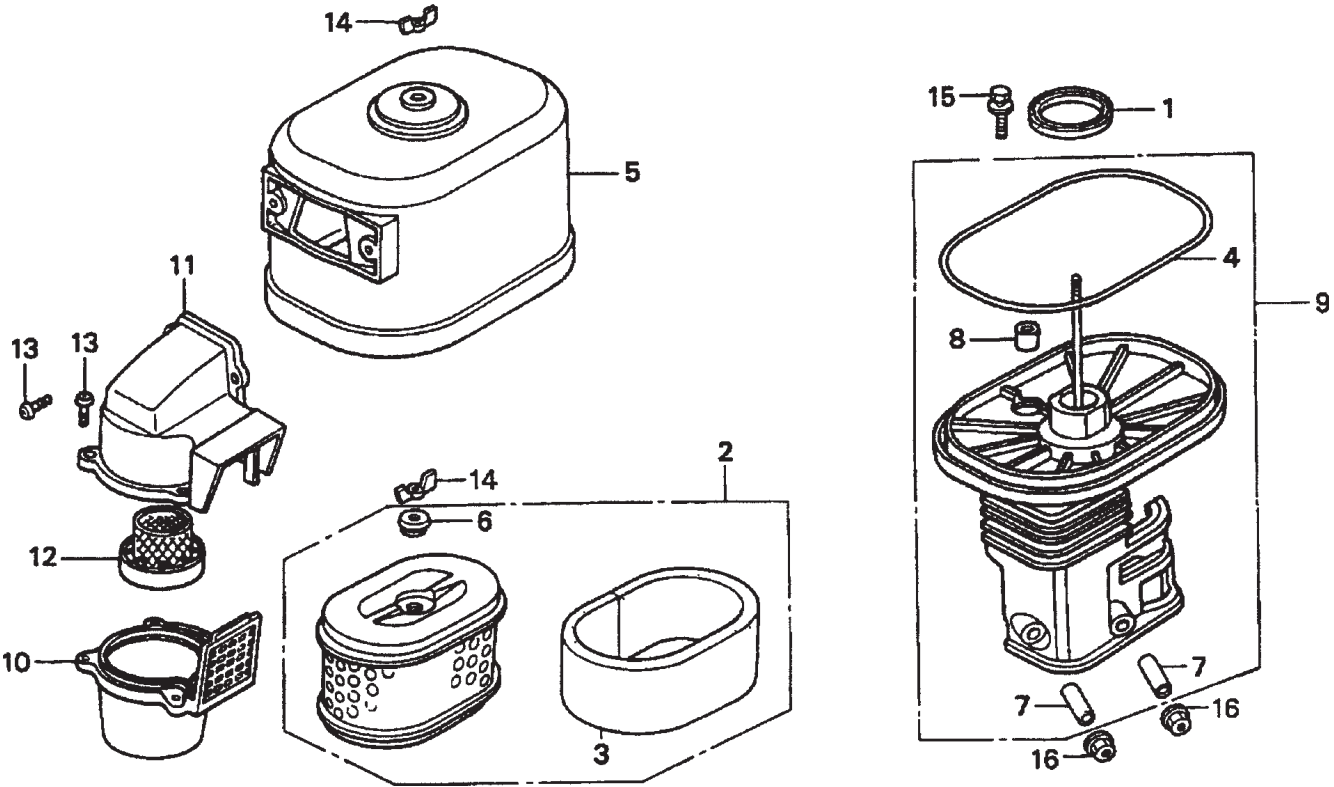

MOTOR HONDA GX390K1QWT2 — ENSAMBLE DEL FILTRADOR DE AIRE

ENSAMBLE DEL FILTRADOR DE AIRE.

<u>NUM.</u>	<u>NUM. DE PARTE</u>	<u>NOMBRE DE PARTE</u>	<u>CANT.</u>	<u>NOTAS</u>
1	16271ZE2000	EMPAQUE DE CODO	1	
2	17210ZE3505	COMPONENTE DEL FILTRADOR DE AIRE	1	INCLUYE NUMERO C/*
3*	17218ZE3505	FILTRO EXTERNO	1	
4#	17219HA2405	SELLO DE LA CUBIERTA DEL FILTRADOR DE AIRE	1	
5	17230ZE3841	CUBIERTA DEL FILTRADOR DE AIRE (CYCLON)	1	
6*	17232891000	COLADERA DEL FILTRADOR DE AIRE	1	
7#	17238ZE2310	COLLAR DEL FILTRADOR DE AIRE	2	
8#	17239ZE3840	COLLAR B, DEL FILTRADOR DE AIRE	1	
9	17410ZE3840	CODO DEL FILTRADOR DE AIRE	1	IINCLUYE NUMERO C/#
10	17470ZE3841	CAJA DE AIRE PRE FILTRADO	1	
11	17475ZE3841	TAPA DE AIRE PRE FILTRADO	1	
12	17476ZE3841	GUIA DE AIRE PRE FILTRADO	1	
13	90142MB0000	TORNILLO, PAN 5X16.5	5	
14	90325044000	TUERCA DE MARIPOSA, CAJA DE AJUSTE	2	
15	90009ZE2003	TORNILLO CON RONDANA 6X22	1	
16	0405006000	TUERCA DE PESTAÑA 6MM	2	

MOTOR HONDA GX390K1QWT2 — ENSAMBLE DEL ARBOL DE LEVAS

ENSAMBLE DEL ARBOL DE LEVAS

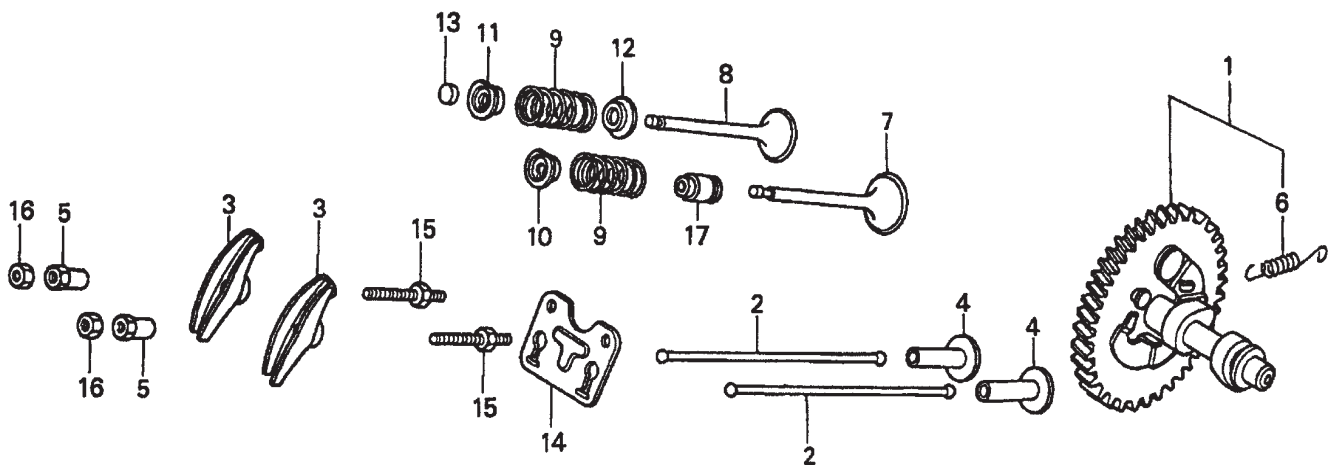

MOTOR HONDA GX390K1QWT2 — ENSAMBLE DEL ARBOL DE LEVAS

ENSAMBLE DEL ARBOL DE LEVAS

<u>NUM.</u>	<u>NUM. DE PARTE</u>	<u>NOMBRE DE PARTE</u>	<u>CANT.</u>	<u>NOTAS</u>
1	14100ZF6W01	ENSAMBLE DEL ARBOL DE LEVAS	1	INCLUYE NUMERO C/*
2	14410ZE3013	VARILLA DE EMPUJE	2	
3	14431ZE2010	BRAZO DE VALVULA BALANCIN	2	
4	14441ZE2000	BOTADORES DE VALVULA	2	
5	14451ZE1013	PIVOTE DEL BRAZO DEL BALANCIN	2	
6*	14568ZE1000	RESORTE PARA RETORNO DEL PESO	1	
7	14711ZE3000	VALVULA DE ADMISION	1	
8	14721ZE3000	VALVULA DE ESCAPE	1	
9	14751ZE2003	RESORTE DE VALVULA	2	
10	14771ZE2000	RETENEDOR DE RESORTE DE LA VALVULA DE ADMISION	1	
11	14773ZE2000	RETENEDOR DE RESORTE DE LA VALVULA DE ESCAPE	1	
12	14775ZE2010	ASIENTO DEL RESORTE DE LA VALVULA	1	
13	14781ZE2000	ROTADOR DE VALVULA	1	
14	14791ZE2010	PLATO GUIA DE LA VARILLA DE EMPUJE	1	
15	90012ZE0010	TORNILLO PIVOTE 8MM	2	
16	90206ZE1000	TUERCA PIVOTE ADJ.	2	
17	12209ZE8003	SELLO VALVULA DE VARILLA	1	

MOTOR HONDA GX390K1QWT2 — ENSAMBLE DEL CARBURADOR

ENSAMBLE DEL CARBURADOR

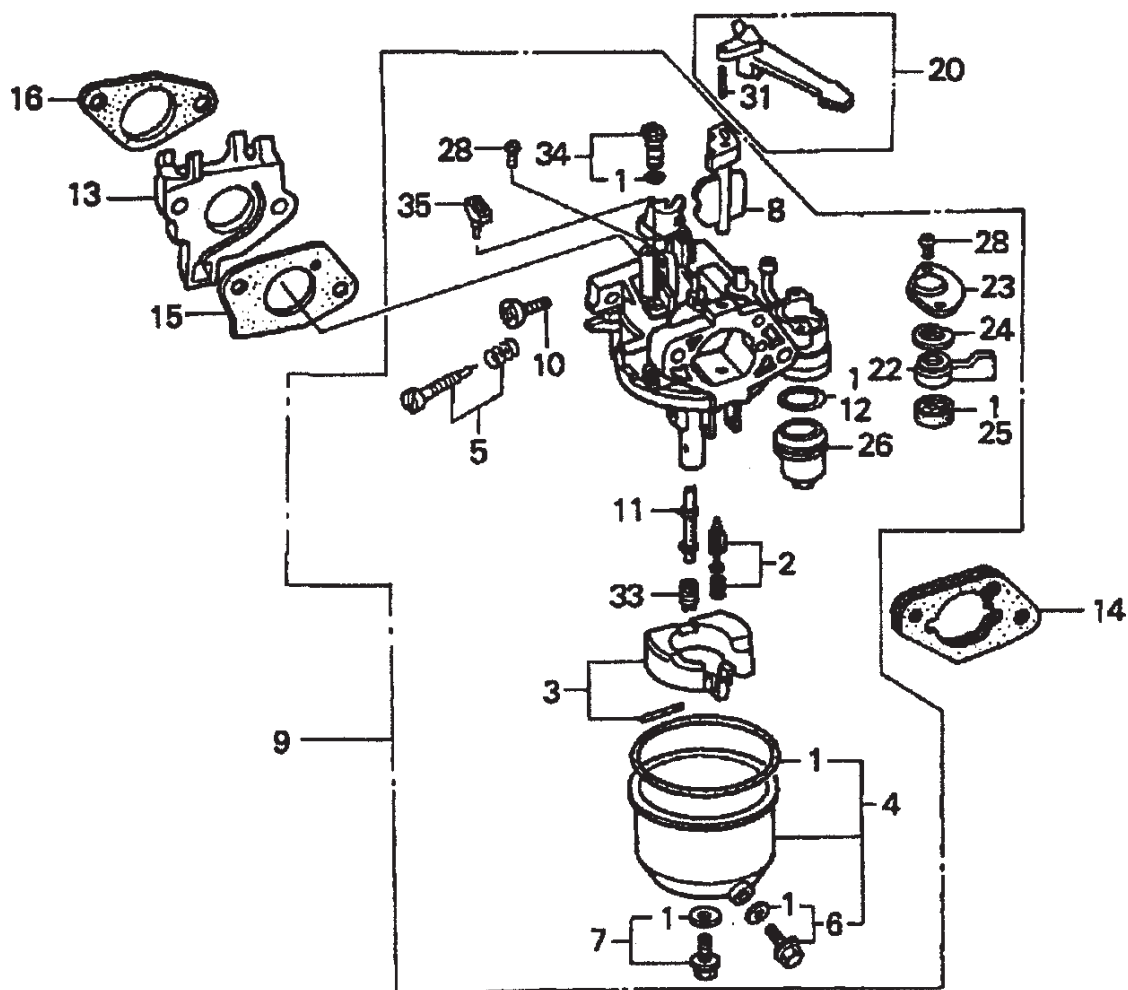

MOTOR HONDA GX390K1QWT2 — ENSAMBLE DEL CARBURADOR

ENSAMBLE DEL CARBURADOR.

<u>NUM.</u>	<u>NUM. DE PARTE</u>	<u>NOMBRE DE PARTE</u>	<u>CANT..</u>	<u>NOTAS</u>
1*#+	16010ZE2812	JUEGO DE EMPAQUES	1	
2*	16011ZA0931	CONJUNTO DE VALVULAS FLOTANTES	1	
3*	16013ZA0931	CONJUNTO FLOTANTE	1	
4*	16015ZE8005	CAMARA DE FLOTACION	1	INCLUYE NUMERO C/+
5*	16016ZH7W01	JUEGO DE TORNILLOS	1	
6*+	16024ZE1811	JUEGO DE TORNILLOS, DRENADO ..	1	INCLUYE NUMERO C/#
7*	16028ZE0005	JUEGO DE TORNILLOS B	1	INCLUYE NUMERO C/#
8*	16044ZE3W20	CONJUNTO DE AHOGAMIENTO	1	
9	16100ZF6V21	ENSAMBLE DEL CARBURADOR (BE85C B)	1	INCLUYE NUMERO C/*
10*	16124ZE0005	TORNILLO TOPE DEL ACELERADOR	1	
11*	16166ZF6W10	BOQUILLA PRINCIPAL	1	
12*	16173001004	EMPAQUE DE LA COLADERA DE COPA DEL COMBUSTIBLE	1	
13	16211ZF6000	INSULADOR DEL CARBURADOR	1	
14	16220ZA0702	ESPACIADOR DEL CARBURADOR	1	
15	16221ZF6800	EMPAQUE DEL CARBURADOR	1	
16	16223ZE3W00	EMPAQUE DEL INSULADOR	1	
20	16610ZE1000	PALANCA DE AHOGAMIENTO(STD) ..	1	INCLUYE NUMERO C/\$
22*	16953ZE1812	MANIVELA DE VALVULA	1	
23*	16954ZE1812	PLATO, PALANCA DE AJUSTE	1	
24*	16956ZE1811	RESORTE DE LA MANIVELA DE LA VALVULA	1	
25*	16957ZE1812	EMPAQUE DE LA VALVULA	1	
26*	16967ZE0811	COLADERA DE COPA DEL COMBUSTIBLE	1	
28*	93500030060H	TORNILLO, PAN (3X6)	2	
31\$	9430520122	PERNO DEL RESORTE (2X12)	1	
33*	99101ZH80950	SURTIDOR PRINCIPAL (#95) (OPCIONAL)	1	
33	99101ZH80980	SURTIDOR PRINCIPAL (#98) (OPCIONAL)	1	
33*	99101ZH81000	SURTIDOR PRINCIPAL (#100)	1	
34*	99204ZA00450	CONJUNTO DE SUTIDORES PILOTOS (#45)	1	INCLUYE NUMERO C/#
35*	16172ZE3W10	CONJUNTO DE COLLARES	1	

MOTOR HONDA GX390K1QWT2 — ENSAMBLE DEL CONTROL

ENSAMBLE DEL CONTROL

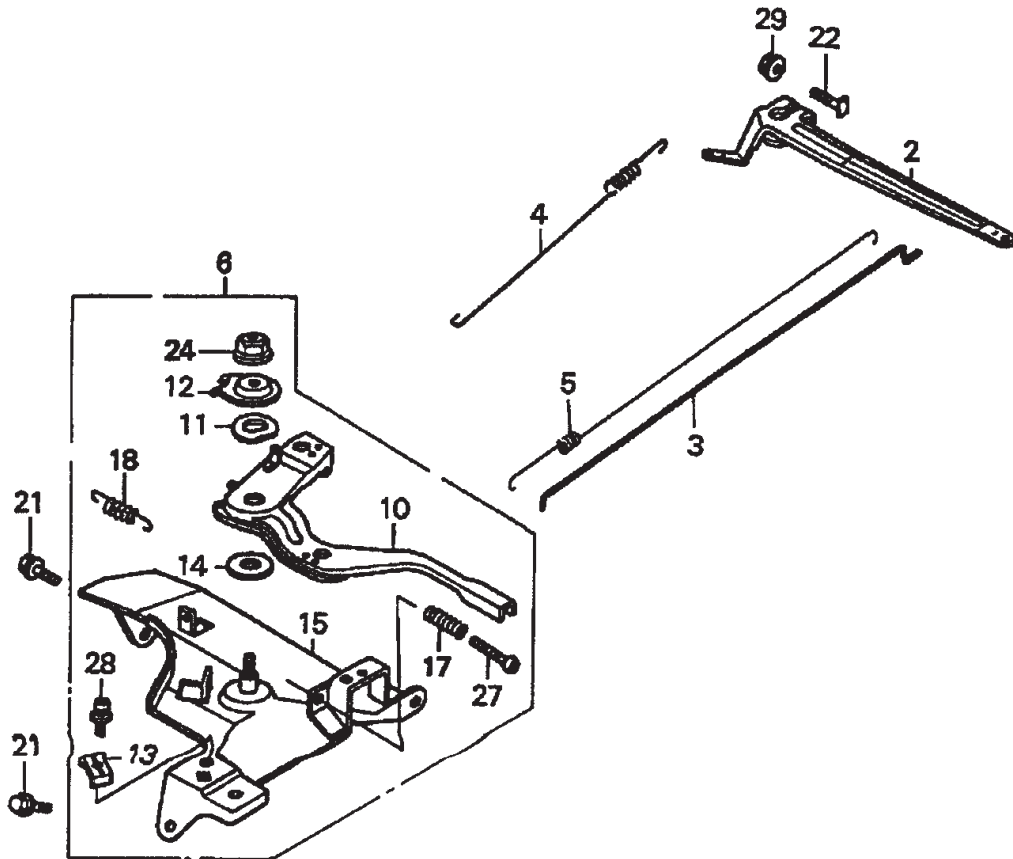

MOTOR HONDA GX390K1QWT2 — ENSAMBLE DEL CONTROL

ENSAMBLE DEL CONTROL

<u>NUM.</u>	<u>NUM. DE PARTE</u>	<u>NONBRE DE PARTE</u>	<u>CANT.</u>	<u>NOTAS</u>
2	16551ZE3000	BRAZO DEL GOVERNADOR	1	
3	16555ZE3000	VASTAGO DEL GOVERNADOR	1	
4	16561ZE3000	RESORTE DEL GOVERNADOR	1	
5	16562ZE3000	RESORTE DE RETORNO DEL ACELERADOR	1	
6	16570ZE3W20	ENSAMBLE DEL CONTROL. (REMOTO)..	1 INCLUYE NUMERO C/*
10*	16571ZE3W00	PALANCA DE CONTROL	1	
11*	16574ZE1000	RESORTE DE LA PALANCA	1	
12*	16575ZE2W00	RONDANA DE LA PALANCA DE CONTROL	1	
13*	16576891000	SOSTEN DEL CABLE	1	
14*	16578ZE1000	ESPACIADOR DE LA PALANCA DE CONTROL	1	
15*	16581ZE3W00	BASE DE CONTROL	1	
17*	16584883300	RESORTE DE AJUSTE DE CONTROL	1	
18*	16592883310	RESORTE PARA RETORNO DEL CABLE	1	
21	90013883000	TORNILLO DE PESTAÑA (6X12) (CT200)	2	
22	90015ZE5010	TORNILLO DEL BRAZO DEL GOVERNADOR	1	
24*	90114SA0000	TUERCA DE PRESION (6MM)	1	
27*	93500050320A	TORNILLO PAN (5X32)	1	
28*	93500050160A	TORNILLO, PAN (5X16)	1	
29	9405006000	TUERCA DE PESTAÑA (6MM)	1	

MOTOR HONDA GX390K1QWT2 — ENSAMBLE DEL CARTER

ENSAMBLE DEL CARTEL.

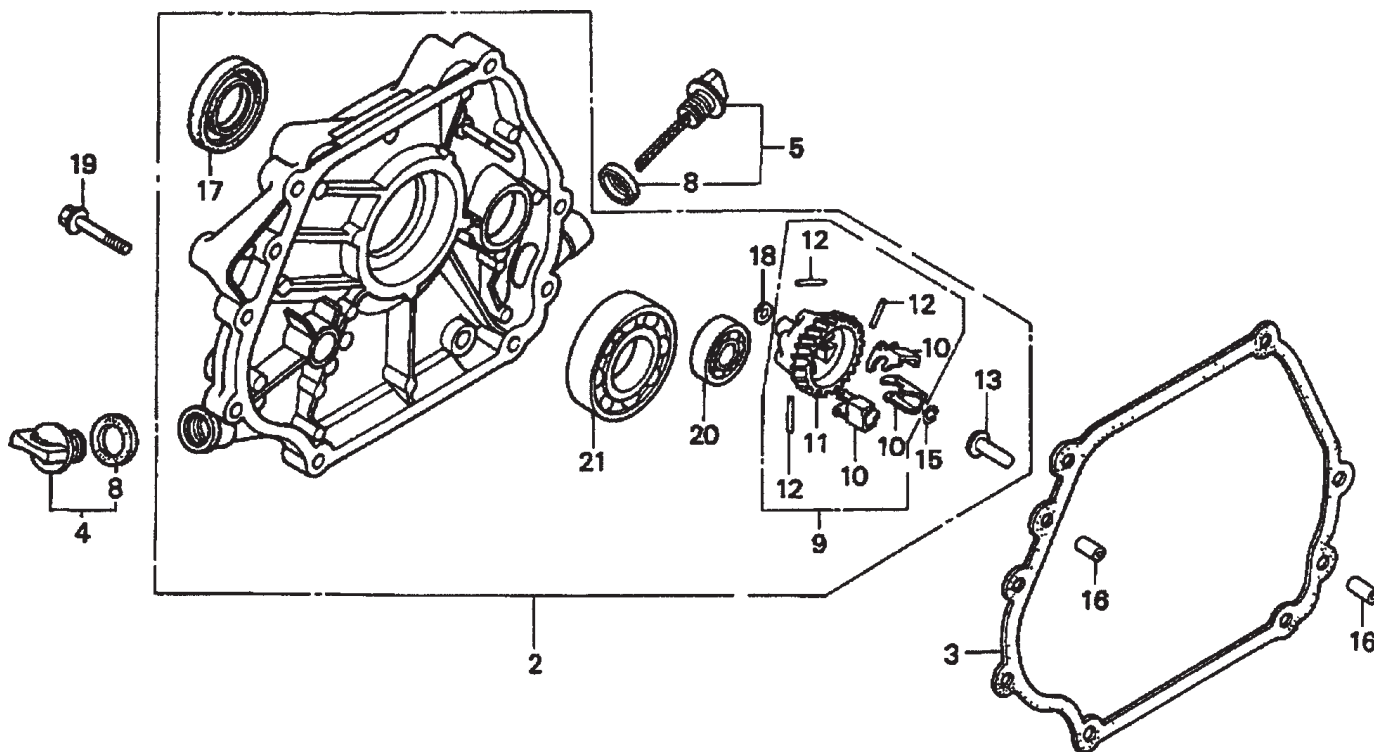

MOTOR HONDA GX390K1QWT2 — ENSAMBLE DEL CARTER

ENSAMBLE DEL CARTER

<u>NUM.</u>	<u>NUM. DE PARTE</u>	<u>NOMBRE DE PARTE</u>	<u>CANT.</u>	<u>NOTAS</u>
2	11300ZE3602	ENSAMBLE DE CUBIERTA DEL CARTER (TIPO-Q)	1	INCLUYE NUMERO C/*
3	11381ZE3801	EMPAQUE DE LA CUBIERTA	1	
4	15600ZG4003	ENSAMBLE DEL TAPON DE ABASTECIMIENTO DE ACEITE	1	INCLUYE NUMERO C/#
5	15600735003	ENSAMBLE DEL TAPON DE ABASTECIMIENTO DE ACEITE	1	INCLUYE NUMERO C/#
8#	15625ZE1003	EMPAQUE DEL TAPON DE ABASTECIMIENTO DE ACEITE	2	
9	16510ZE3000	ENSAMBLE DEL GOBERNADOR.	1	INCLUYE NUMERO C/+
10*+	16511ZE8000	PESO DEL GOBERNADOR	3	
11*+	16512ZE3000	SOSTÉN DEL PESO DEL GOBERNADOR	1	
12*+	16513ZE2000	PERNO DEL PESO DEL GOBERNADOR	3	
13*	16531ZE2000	DESLIZADOR DEL GOBERNADOR	1	
13*	16531Z0A000	DESLIZADOR DEL GOBERNADOR	1	
15*	90602ZE1000	SEGURO DEL SOSTEN DEL GOBERNADOR	1	
16	90701HC4000	TORNQUETE PRISIONERO (8X12)	2	
17*	91201ZE3004	SELLO DE ACEITE (35X52X8)	1	
18*	9410106800	RONDANA PLANA (6MM)	1	
19	957010804000	TORNILLO DE PESTAÑA (8X40)	7	
20*	961006202000	RODAMIENTO TIPO BALERO (6202)	1	
21*	961006207000	RODAMIENTO TIPO BALERO (6207)	1	

MOTOR HONDA GX390K1QWT2 — ENSAMBLE DEL CIGUEÑAL

ENSAMBLE DEL CIGUEÑAL

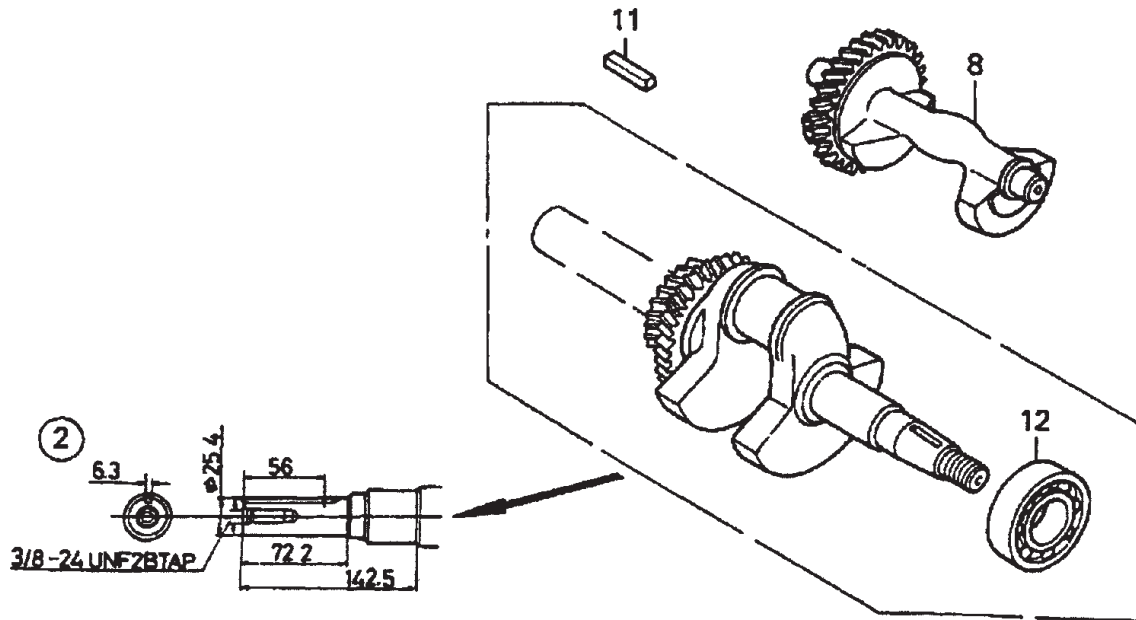

MOTOR HONDA GX390K1QWT2 — ENSAMBLE DEL CIGUEÑAL

ENSAMBLE DEL CIGUEÑAL.

<u>NUM.</u>	<u>NUM. DE PARTE</u>	<u>NOMBRE DE PARTE</u>	<u>CANT.</u>	<u>NOTAS</u>
2	13310ZF6W10	CIGUEÑAL (TIPO-Q).....	1 INCLUYE NUMERO C/*
8	13351ZE3010	BALANCEADOR DE PESO	1	
11	90745ZE2600	LLAVE(6.3X6.3X43)	1	
12*	91001ZF6003	RODAMIENTO TIPO BALLERO(6207S)	1	

MOTOR HONDA GX390K1QWT2 — ENSAMBLE DEL CILINDRO TONEL

ENSAMBLE DEL CILINDRO TONEL

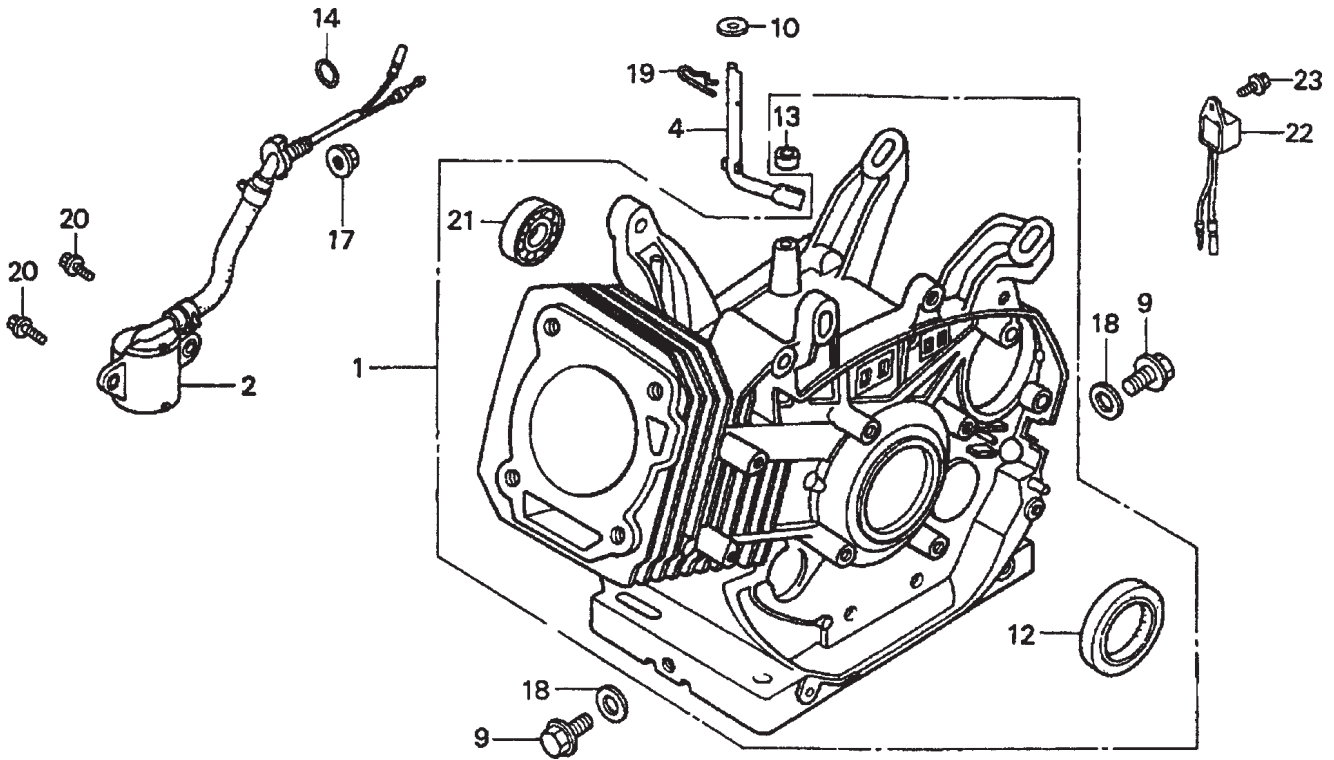

MOTOR HONDA GX390K1QWT2 — ENSAMBLE DEL CILINDRO TONEL

ENSAMBLE DEL CILINDRO TONEL

<u>NUM.</u>	<u>NUM. DE PARTE</u>	<u>NOMBRE DE PARTE</u>	<u>CANT.</u>	<u>NOTAS</u>
1	12000ZF6W13	ENSAMBLE DEL CILINDRO. (ALERTA)	1	INCLUYE NUMERO C/*
2	15510ZE2043	ENSAMBLE DEL INTERRUPTOR, NIVEL DE ACEITE	1	
4	16541ZE3010	EJE DEL BRAZO DEL GOVERNADOR	1	
9	90131896650	TORNILLO DE DRANADO	2	
10	90446KE1000	RONDANA (8.2X17X0.8)	1	
12*	91201ZE3004	SELLO DE ACEITE (35X52X8)	1	
13*	91201ZE9003	SELLO DE ACEITE (8X14X5)	1	
14	91353671003	ANILLO-O (13.5X1.5) (ARAI)	1	
17	9405010000	TUERCA DE PESTAÑA (10MM)	1	
18	9410912000	RONDANA DE DRENADO (12MM)	2	
19	9425110000	SEGURO (10MM)	1	
20	957010601200	TORNILLO DE PESTAÑA (6X12)	2	
21*	961006202000	RODAMIENTO TIPO BALLERO (6202)	1	
22	34150ZH7003	UNIDAD DE SEÑAL DE ALERTA DEL ACEITE	1	
23	90013883000	TORNILLO DE PESTAÑA (6X12) (CT200)	1	

MOTOR HONDA GX390K1QWT2 — ENSAMBLE DE LA CABEZA DEL CILINDRO

ENSAMBLE DE LA CABEZA DEL CILINDRO

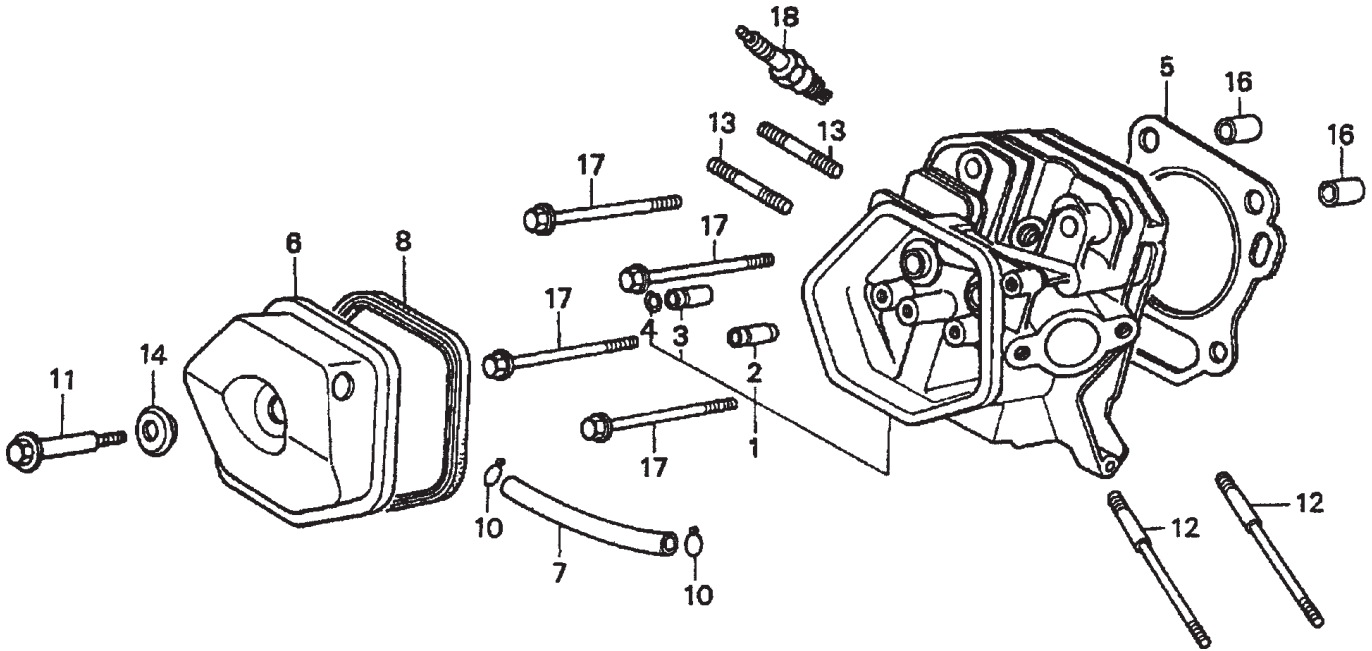

MOTOR HONDA GX390K1QWT2 — ENSAMBLE DE LA CABEZA DEL CILINDRO

ENSAMBLE DE LA CABEZA DEL CILINDRO

<u>NUM.</u>	<u>NUM. DE PARTE</u>	<u>NOMBRE DE PARTE</u>	<u>CANT.</u>	<u>NOTAS</u>
1	12200ZF6W01	CABEZA DE CILINDRO	1	INCLUYE NUMERO C/*
2*	12204ZE2306	VULVULA GUIA (OS) (OPCIONAL)	1	
3*	12205ZE2305	VALVULA GUIA EXT. (OS) (OPCIONAL)	1	
4*	12216ZE2300	SEGURO DE VALVULA GUIA	1	
5	12251ZF6W00	EMPAQUE DE LA CABEZA DEL CILINDRO	1	
6	12310ZE3791	CUBIERTA DE LA CABEZA	1	
7	12315ZE3840	TUBO RESPIRADOR	1	
8	12391ZE2020	EMPAQUE DE LA CUBIERTA DE LA CABEZA DEL CILINDRO	1	
10	17316611000	SEGURO DEL TUBO RESPIRADOR	2	
11	90014ZE2000	TORNILLO DE LA CUBIERTA DE LA CABEZA	1	
12	90042ZE8000	PERNO CON TUERCA EN LOS EXTREMOS (8X131.5)	2	
13	92900080320E	PERNO (2) CON TUERCA EN LOS EXTREMOS (8X32)	2	
14	90441ZE2010	RONDANA DE CUBIERTA DE CABEZA	1	
16	9430112200	TORNIQUETE PRISIONERO (12X20)	2	
17	957011008000	TORNILLO DE PESTAÑA (10X80)	4	
18	9807955846	BUJIA (BPR5ES) (NGK) (OPT.)	1	
18	9807956846	BUJIA (BPR6ES) (NGK)	1	

MOTOR HONDA GX390K1QWT2 --ENSAMBLE DE LA CUBIERTA DEL VENTILADOR

ENSAMBLE DE LA CUBIERTA DEL VENTILADOR

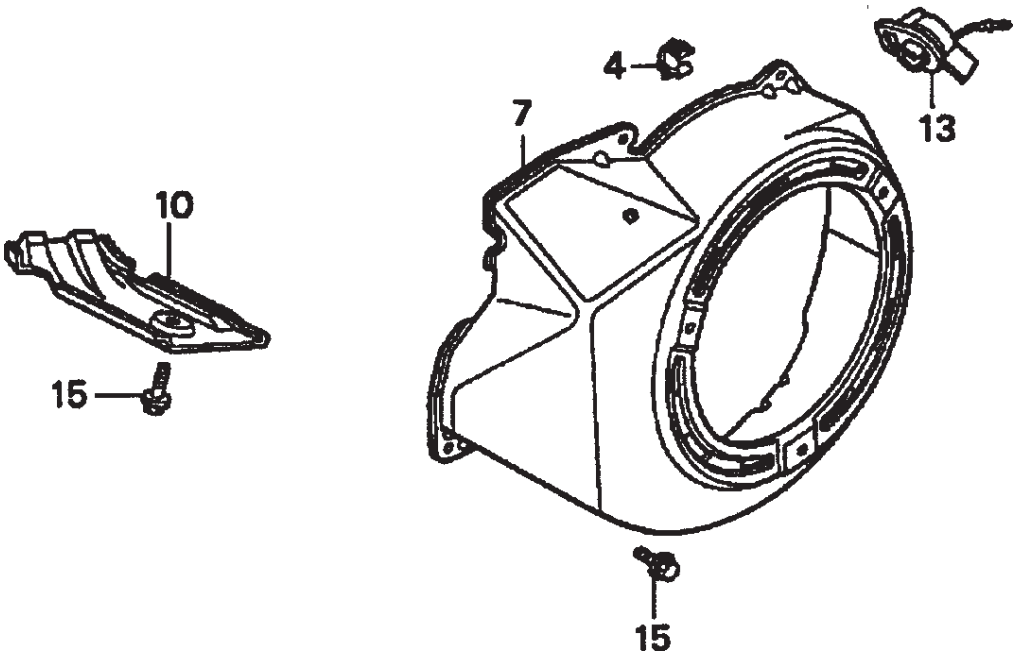

MOTOR HONDA GX390K1QWT2 --ENSAMBLE DE LA CUBIERTA DEL VENTILADOR

ENSAMBLE DE LA CUBIERTA DEL VENTILADOR

<u>NUM.</u>	<u>NUM. DE PARTE</u>	<u>NOMBRE DE PARTE</u>	<u>CANT.</u>	<u>NOTAS</u>
4	16731ZE2003	SEGURO DEL TUBO	1	
7	19610ZE3010ZB	CUBIERTA DEL VENTILADOR *NH1* (NEGRO)	1	
10	19631ZE3W00	MORTAJA	1	
13	36100ZH7003	ENSAMBLE DEL INTERRUPTOR, ALTO AL MOTOR	1	
15	90013883000	TORNILLO DE PESTAÑA (6X12) (CT200)	6	

MOTOR HONDA GX390K1QWT2 — ENSAMBLE DEL DISCO VOLANTE

ENSAMBLE DEL DISCO VOLANTE

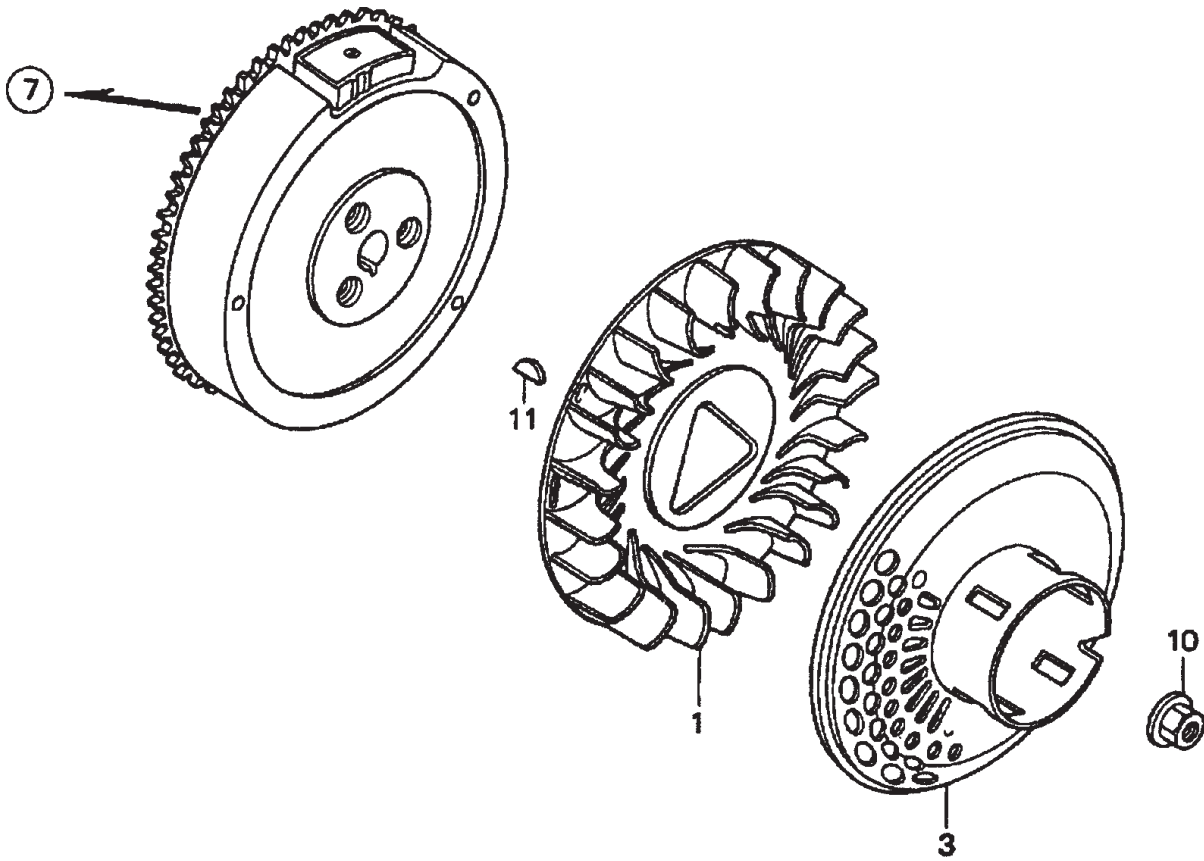

MOTOR HONDA GX390K1QWT2 — ENSAMBLE DEL DISCO VOLANTE

ENSAMBLE DEL DISCO VOLANTE

<u>NUM.</u>	<u>NUM. DE PARTE</u>	<u>NOMBRE DE PARTE</u>	<u>CANT.</u>	<u>NOTAS</u>
1	19511ZE3000	VENTILADOR DE ENFRIAMIENTO	1	
3	28450ZE3W11	POLEA DE ARRANQUE (PANTALLA DE REJILLA)	1	
7	31100ZE3701	DISCO VOLANTE	1	
10	90201ZE3V00	TUERCA ESPECIAL(16MM) (1)	1	
11	90741ZE2000	CUÑA ESPECIAL (25X18)	1	

MOTOR HONDA GX390K1QWT2 — ENSAMBLE DE TANQUE DE COMBUSTIBLE

ENSAMBLE DEL TANQUE DE COMBUSTIBLE

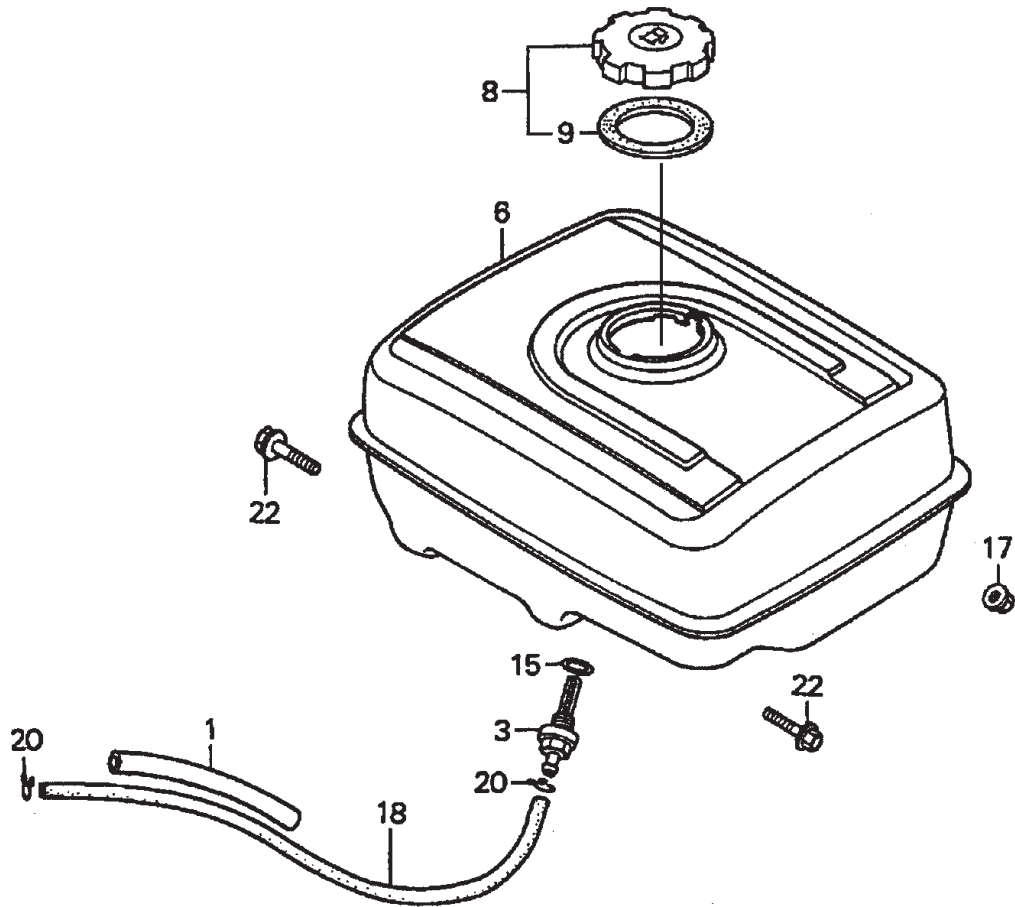

MOTOR HONDA GX390K1QWT2 — ENSAMBLE DE TANQUE DE COMBUSTIBLE

ENSAMBLE DEL TANQUE DE COMBUSTIBLE

<u>NUM.</u>	<u>NUM. DE PARTE</u>	<u>NOMBRE DE PARTE</u>	<u>CANT.</u>	<u>NOTAS</u>
1	16854ZH8000	SOPORTE DE GOMA (107MM)	1	
3	16955ZE1000	CONECTOR DEL TANQUE DE COMBUSTIBLE	1	
6	17510ZE3010ZB	TANQUE DE COMBUSTIBLE *NH1* (NEGRO)	1	
8	17620ZH7023	TAPON DE ABASTECIMIENTO	1	..INCLUYE NUMERO CON C/*
9*	17631ZH7003	EMPAQUE, TAPON DE ABASTECIMIENTO	1	
15	91353671003	ANILLO-O(13.5X1.5) (ARAI)	1	
17	9405008000	TUERCA DE PESTAÑA (8MM)	2	
18	950014500360M	MANGUERA DE COMBUSTIBLE (4.5X3000) (4.5X235)	1	
20	9500202080	SEGURO DEL TUBO (B8)	2	
22	957010802500	TORNILLO DE PESTAÑA (8X25)	2	

MOTOR HONDA GX390K1QWT2 — ENSAMBLE DE LA BOBINA DE ARRANQUE

ENSAMBLE DE LA BOBINA DE ARRANQUE

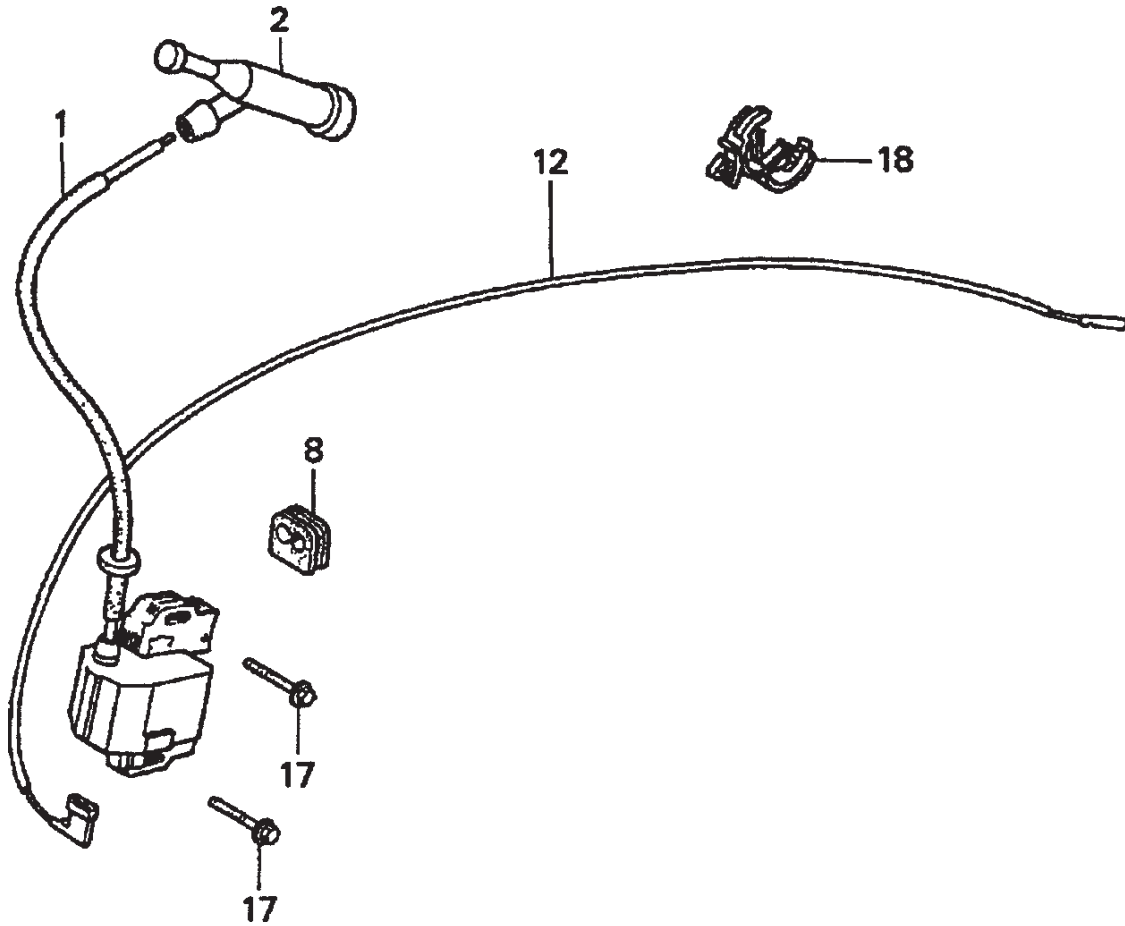

MOTOR HONDA GX390K1QWT2 — ENSAMBLE DE LA BOBINA DE ARRANQUE

ENSAMBLE DE LA BOBINA DE ARRANQUE

<u>NUM.</u>	<u>NUM DE PARTE.</u>	<u>NOMBRE DE PARTE</u>	<u>CANT.</u>	<u>NOTAS</u>
1	30500ZF6W01	ENSAMBLE DE LA BOBINA DE ARRANQUE	1	
2	30700ZE1013	ENSAMBLE DEL TAPON. SUPPRESSOR DE RUIDO	1	
8	31512ZE2000	HEMBRILLA DE CABLE	1	
12	36101ZE2701	CABLE PARA APAGAR EL INTERRUPTOR (430MM)	1	
17	90015883000	TORNILLO DE PESTAÑA (6X28)	2	
18	90684ZA0601	SEGURO DE ALAMBRE DURO	1	

MOTOR HONDA GX390K1QWT2 — SILENCIADOR DE ESCAPE

SILENCIADOR DE ESCAPE

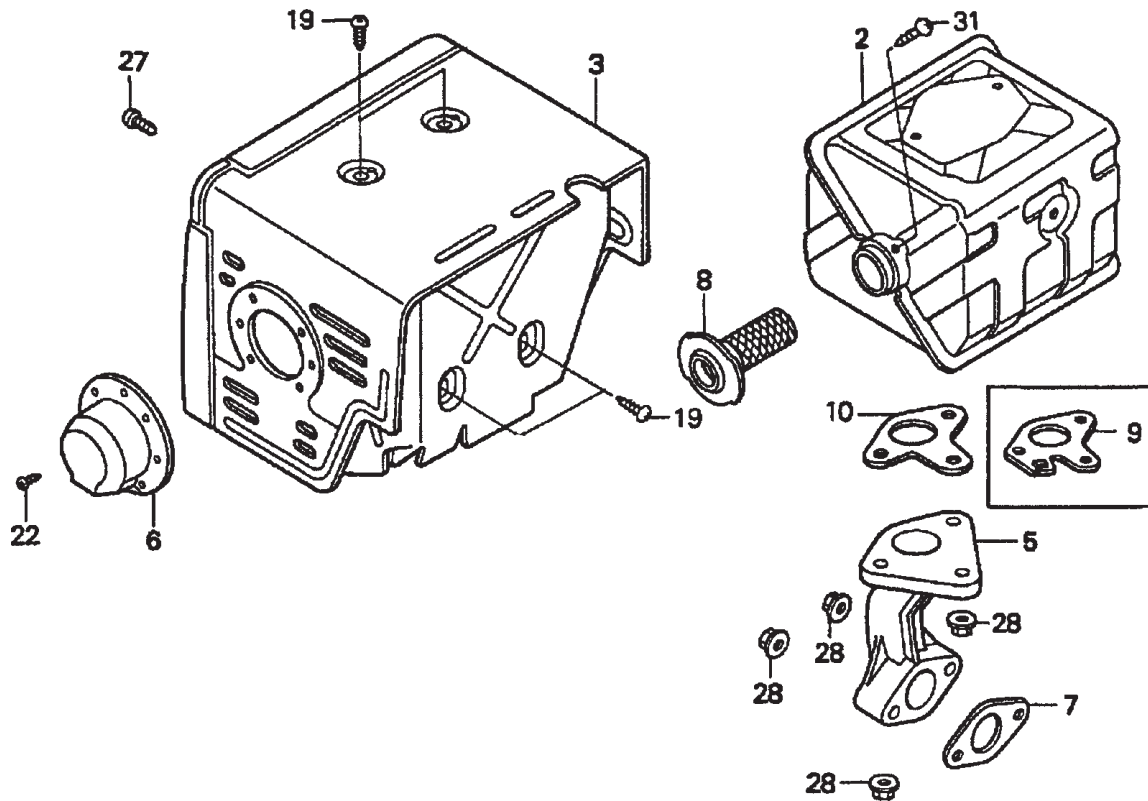

MOTOR HONDA GX390K1QWT2 — SILENCIADOR DE ESCAPE

ENSAMBLE DEL SILENCIADOR DE ESCAPE

<u>NUM.</u>	<u>NUM DE PARTE.</u>	<u>NONBRE DE PARTE</u>	<u>CANT.</u>	<u>NOTAS</u>
2	18310ZE2W61	SILENCIADOR DE ESCAPE	1	
3	18320ZE2W61	PROTECTOR DEL SILENCIADOR	1	
5	18330ZE2W00	PIPA DE ESCAPE.	1	
6	18331ZE3810	TAPON DEL SILENCIADOR	1	
7	18333ZF6W01	JUNTA DE PIPA DE ESCAPE	1	
8	18355ZE2W00	PARACHISPAS (OPCIONAL)	1	
9	18381ZE2W10	JUNTA DEL SILENCIADOR (PARACHISPAS) (OPCIONAL)	1	
10	18381ZE2800	JUNTA DEL SILENCIADOR	1	
19	90050ZE1000	TORNILLO TERRAJADO (5X8)	4	
22	90055ZE1000	TORNILLO TERRAJADO (4X6)	3	
27	90006ZE2000	TORNILLO TERRAJADO (6X10)	1	
28	9405008000	TUERCA DE PESTAÑA (8MM)	5	
31	90055ZE1000	TORNILLO TERRAJADO (4X6)	1	

MOTOR HONDA GX390K1QWT2 — ENSAMBLE DEL PISTON

ENSAMBLE DEL PISTON

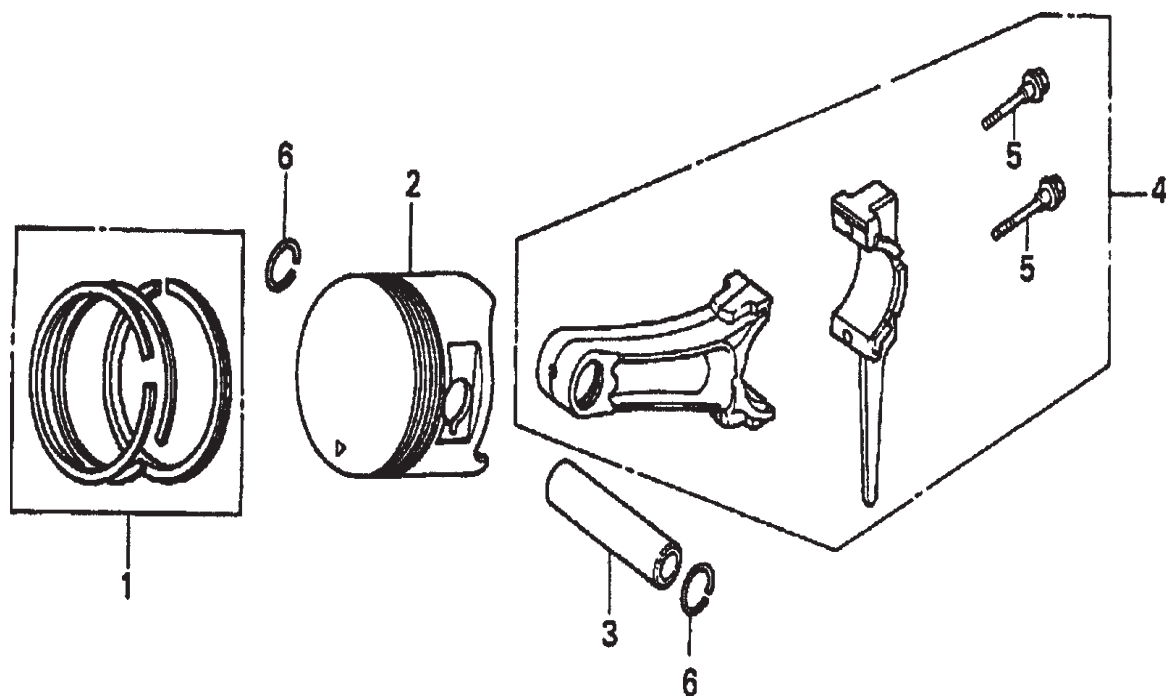

MOTOR HONDA GX390K1QWT2 — ENSAMBLE DEL PISTON

ENSAMBLE DEL PISTON

<u>NUM.</u>	<u>NUM DE PARTE.</u>	<u>NOMBRE DE PARTE</u>	<u>CANT.</u>	<u>NOTAS</u>
1	13010ZF6003	JUEGO DE ANILLOS DEL PISTON (STD)	1	
1	13011ZF6003	JUEGO DE ANILLOS DEL PISTON(OS 0.25) (OPCIONAL)	1	
1	13012ZF6003	JUEGO DE ANILLOS DEL PISTON (OS 0.50) (OPCIONAL)	1	
1	13012ZF6005	JUEGO DE ANILLOS DEL PISTON (OS 0.50) (OPCIONAL)	1	
1	13013ZF6003	JUEGO DE ANILLOS DEL PISTON (0.75) (NIPPON)	1	
2	13101ZF6W00	PISTON (STD)	1	
2	13102ZF6W00	PISTON (OS 0.25) (OPCIONAL)	1	
2	13103ZF6W00	PISTON (OS 0.50) (OPCIONAL)	1	
2	13104ZF6W00	PISTON (0.75) (OPCIONAL)	1	
3	13111ZF6W00	PERNO DEL PISTON	1	
4	13200ZE3010	ENSAMBLE DEL JUEGO DE BIELA (STD)	1	INCLUYENUMERO C/*
4	13200ZE3315	ENSAMBLE DEL JUEGO DE BIELA(US 0.25) (OPCIONAL.)	1INCLUYE NUMERO C/*
5*	90001ZE8000	TORNILLO DE CONEXION DE BIELA	2	
6	90601ZE3000	SEGURO , PERNO DEL PISTON (20MM)	2	

MOTOR HONDA GX390K1QWT2 — ENSAMBLE DEL ARRANQUE DE RETROCESO

ENSAMBLE DEL ARRANQUE DE RETROCESO

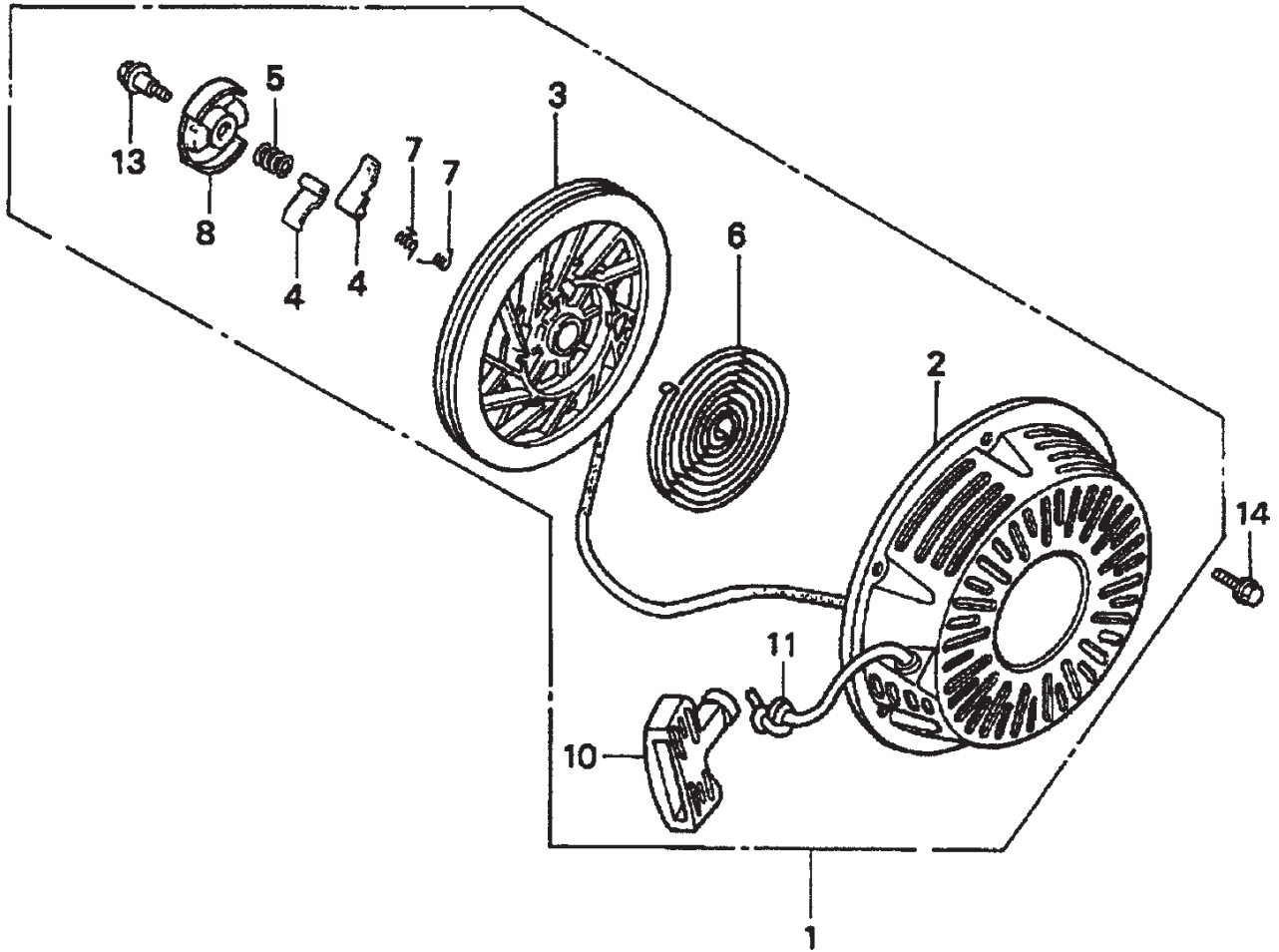

MOTOR HONDA GX390K1QWT2 — ENSAMBLE DEL ARRANQUE DE RETROCESO

ENSAMBLE DEL ARRANQUE DE RETROCESO

NUM.	NUM. DE PARTE	NONBRE DE PARTE	CANT.	NOTAS
1	28400ZE3W01ZB	ENSAMBLE ARRANQUE DE RETROCESO *NH1* (NEGRO)	1 INCLUYE NUMERO C/*
2*	28410ZE3W01ZB	CUBIERTA DEL ARRANQUE DE RETROCESO *NH1* (NEGRO)	1	
3*	28421ZE3W01	POLEA DE ARRANQUE DE RETROSESO	1	
4*	28422ZE2W01	TRINQUETE DEL ARRANQUE	2	
5*	28441ZE2W01	RESORTE DE FRICCION	1	
6*	28442ZE2W01	RESORTE DEL RETORNO DEL ARRANQUE	1	
7*	28443ZE2W01	RESORTE ,TRINQUETE DEL ARRANQUE	2	
8*	28444ZE2W01	RESORTE DE RETENCION	1	
10*	28461ZE2W02	ASA DE ARRANQUE	1	
11*	28462ZV7003	CUERDA DEL ARRANQUE DE RETROCESO	1	
13*	90004ZE2W01	TORNILLO DE CENTRO	1	
14	90008ZE2003	TORNILLO DE PESTAÑA (6X10)	3	

MOTOR HONDA GX390K1QWT2 — DISTRIBUCION DE ETIQUETAS

DISTRIBUCION DE ETIQUETAS

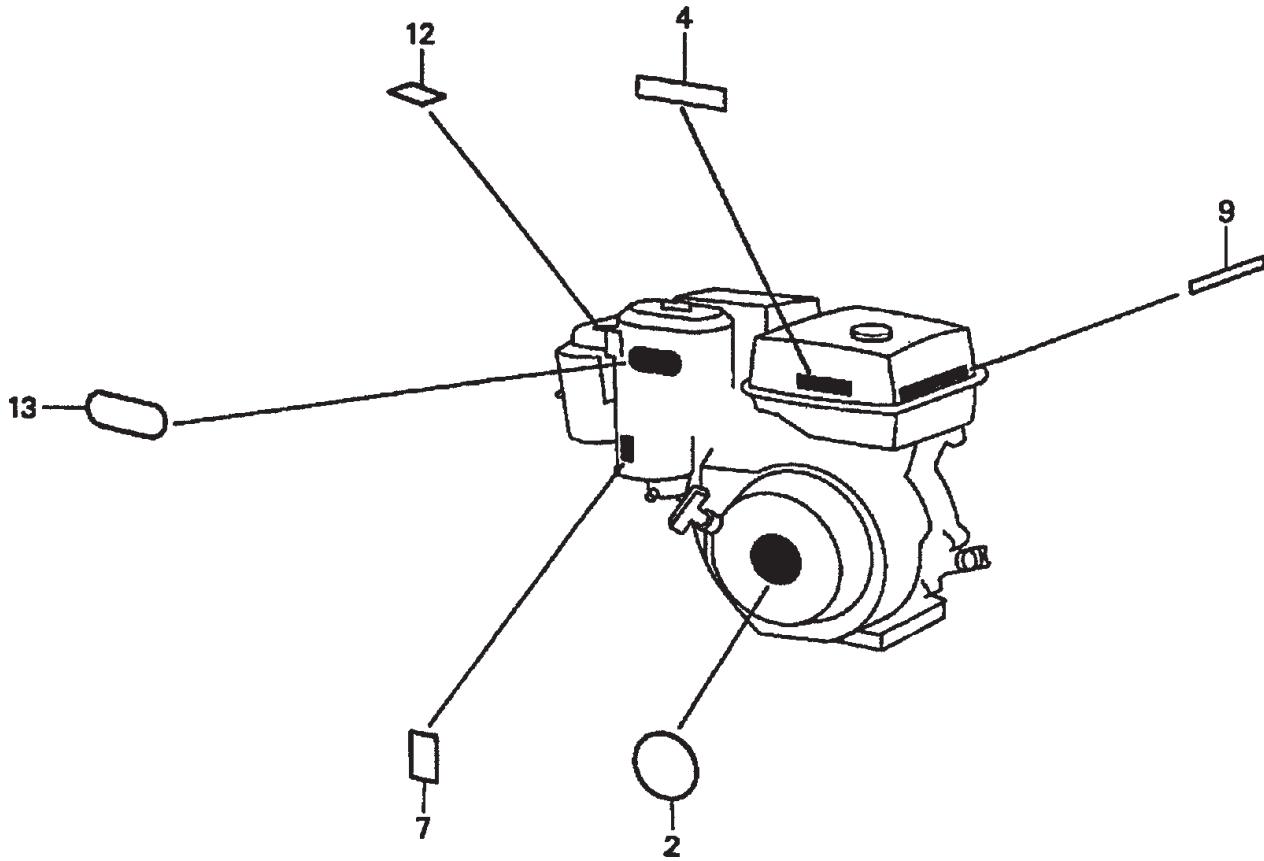

MOTOR HONDA GX390K1QWT2 — DISTRIBUCION DE ETIQUETAS

DISTRIBUCION DE ETIQUETAS

<u>NUM.</u>	<u>MUM. DE PARTE</u>	<u>NOMBRE DE PARTE</u>	<u>CANT.</u>	<u>NOTAS</u>
2	87521ZF6W01	EMBLEMA	1	
4	87522ZH9000	ETIQUETA, PRECAUCION	1	
7	87528ZE2810	MARCA, AHOGADOR (EXTERNO)	1	
9	87532ZH8810	MARCA, ALERTA DEL ACEITE (E)	1	
12	87534ZE1841	ETIQUETA DE PRECAUCION FILTRADOR DE AIRE	1	
13	87535ZE1840	MARCA, PUNTO DE VENTAS DEL FILTRADOR DE AIRE	1	

MOTOR HONDA GX620TXF2 — ENSAMBLE DEL FILTRADOR DE AIRE

LIMPIADOR DE AIRE

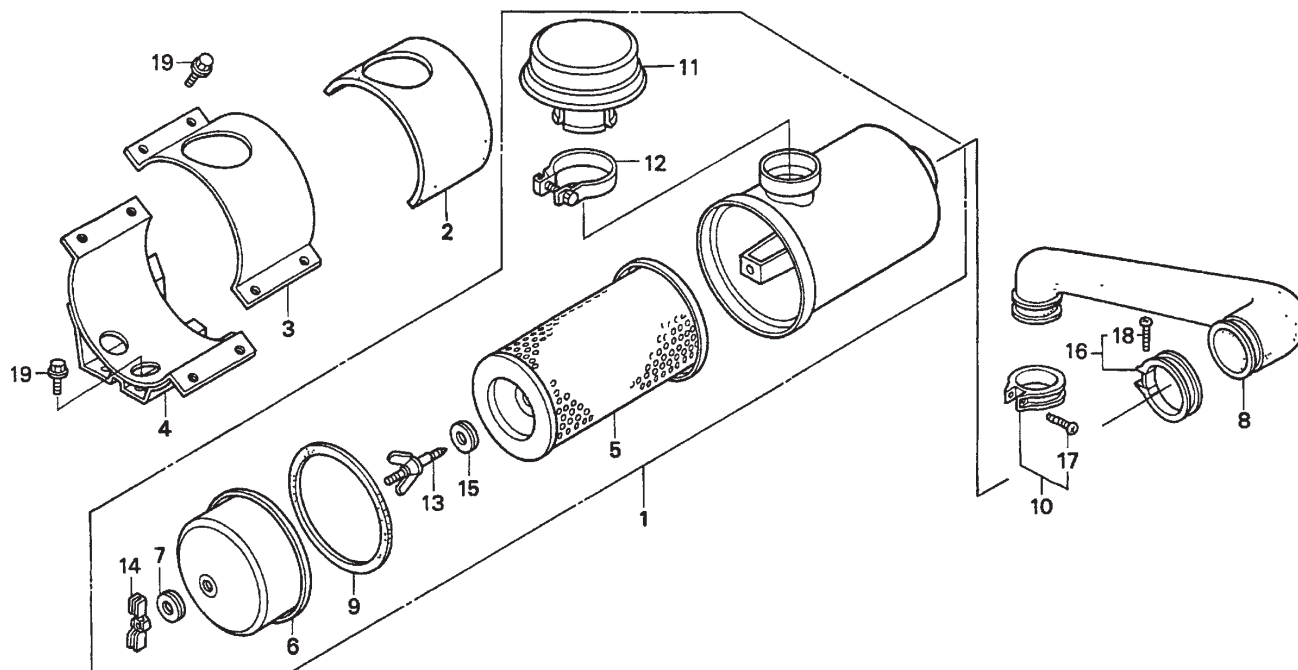

MOTOR HONDA GX620TXF2 — ENSAMBLE DEL FILTRADOR DE AIRE

ENSAMBLE DEL LIMPIADOR DE AIRE

NUM.	NUM. DE PARTE	NOMBRE DE PARTE	CANT.	NOTAS
1	17200ZJ0U70	ENSAMBLE DEL FILTRADOR DE AIRE.....	1INCLUYE NUMERO C/*
2	17207ZJ0U70	SOSTEN DE GOMA DEL FILTRADOR DE AIRE	1	
3	17208ZJ0U70	SOSTEN SUPERIOR DEL FILTRADOR DE AIRE	1	
4	17209ZJ0U70	SOSTEN INFERIOR DEL FILTRADOR DE AIRE	1	
5*	17210759013	COMPONENTE DEL FILTRO DE AIRE	1	
6*	17230759003	CUBIERTA DEL FILTRO DE AIRE	1	
7*	17232891000	ANILLO AISLANTE DEL FILTRADOR DE AIRE	1	
8	17251ZJ0U70	TUBO DEL FILTRADOR DE AIRE	1	
9*	17253759003	SELLO DEL FILTRADOR DE AIRE	1	
10	17255758000	BANDA, TUBO DEL FILTRADOR DE AIRE ..	1INCLUYE NUMERO C/#
11*	17320ZG5801	TAPA, INT.	1	
12*	17330ZG5801	ENSAMBLE DE ABRASADERA.	1	
13*	90113759003	TORNILLO DEL FILTRO DE AIRE	1	
14*	90203ZA0800	TUERCA DE MARIPOSA, 6MM	1	
15*	90502759003	RONDANADEL FILTRO DE AIRE	1	
16	95018750250	BANDA DEL LIMPIADOR DE AIRE	1INCLUYE NUMERO C/+
17#	935000402100A	TORNILLO, PAN 4X20	1	
18+	93500040250G	TORNILLO, PAN 4X25	1	
19	957010601200	TORNILLO DE PESTAÑA 6X12	1	

MOTOR HONDA GX620TXF2 — ENSAMBLE DEL ARBOL DE LEVAS

ENSAMBLE DEL ARBOL DE LEVAS

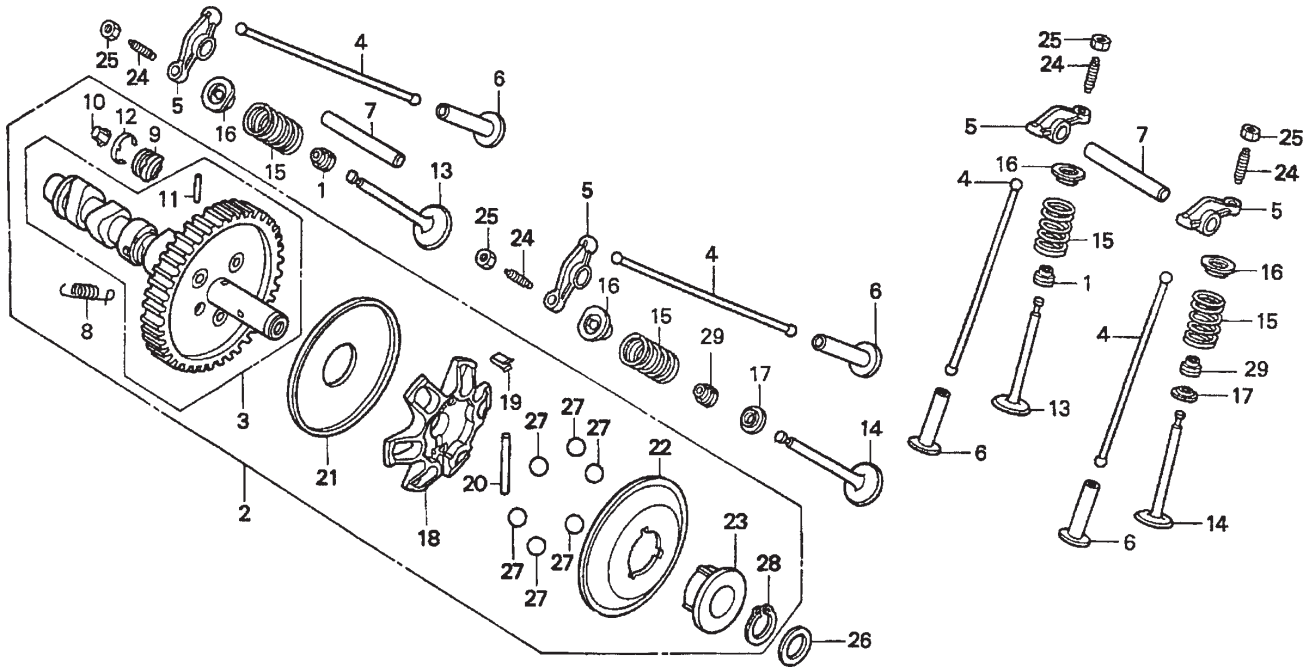

MOTOR HONDA GX620TXF2 — ENSAMBLE DEL ARBOL DE LEVAS

ENSAMBLE DEL ARBOL DE LEVAS

<u>NUM.</u>	<u>NUM. DE PARTE</u>	<u>NOMBRE DE PARTE</u>	<u>CANT.</u>	<u>NOTAS</u>
1	12209ZE8003	SELLO, VALVULA DE VARILLA	2	
2	14100ZJ1801	ENSAMBLE DEL ARBOL DE LEVAS.....	1	INCLUYENUMERO C/*
3*	14110ZJ1801	ARBOL DE LEVAS	1	INCLUYE NUMERO C/#
4	14410ZJ1000	VARILLADE EMPUJE	4	
5	14431ZJ1000	BRAZO , VALVULA BALANCIN	4	
6	14441ZE2000	BOTADORES DE VALVULA	4	
7	14461ZJ1000	EJE DE BRAZO BALANCIN	2	
8*	14568ZJ1800	RESORTE DE RETORNO DE PESO	1	
9*	14569ZJ1801	SOSTEN DEL SEGURO DE DESCOMPRESION	2	
10*	14576ZJ1801	SEGURO A, DESCOMPRESION	2	
10*	14577ZJ1801	SEGURO B, DESCOMPRESION	2	
10*	14578ZJ1801	SEGURO C, DESCOMPRESION	2	
10*	14579ZJ1801	SEGURO D, DESCOMPRESION	2	
10*	14580ZJ1801	SEGURO E, DESCOMPRESION	2	
11*#	14581ZJ1801	VARILLA DE DESCOMPRESION	2	
12*	14586ZJ1800	RESORTE, SOSTEN DEL SEGURO DE DESCOMPRESION	2	
13	14711ZJ1000	VALVULA, INT.	2	
14	14721ZJ1000	VALVULA, EXT.	2	
15	14751ZE2003	RESORTE DE VALVULA	4	
16	14771ZE2000	RETENEDOR, INT. RESORTE DE VALVULA	4	
17	14775ZE2010	SITIO DE RESORTE DE VALVULA	2	
18*	16512ZJ1000	SOSTEN DEL PESO REGULADOR	1	
19*	16522ZJ1000	PLATO, SOSTEN DEL PESO REGULADOR	1	
20*	16523ZJ1000	SEGURO,SOSTEN DEL PESO REGULADOR	1	
21*	16524ZJ1000	PLATO REGULADOR, BAJO	1	
22*	16529ZJ1000	PLATO REGULADOR,DESLISANTE	1	
23*	16531ZJ1003	REGULADOR DEL PLATO DESLISADOR	1	
24	90012415000	TORNILLO DE LEVA ADJ.	4	
25	90206250000	TUERCA DE LEVA ADJ.	4	
26	90446357000	RONDANA DE PRESION, 17.12MM	1	
27*	90901ZJ1003	BALLIN DE ACERO, 18	6	
28*	9451017000	SEGURO EXTERNO 17MM	1	
29	12209ZE8003	SELLO, VALVULA DE VARILLA	2	

MOTOR HONDA GX620TXF2 — ENSAMBLE DEL CONTROL

ENSAMBLE DEL CONTROL

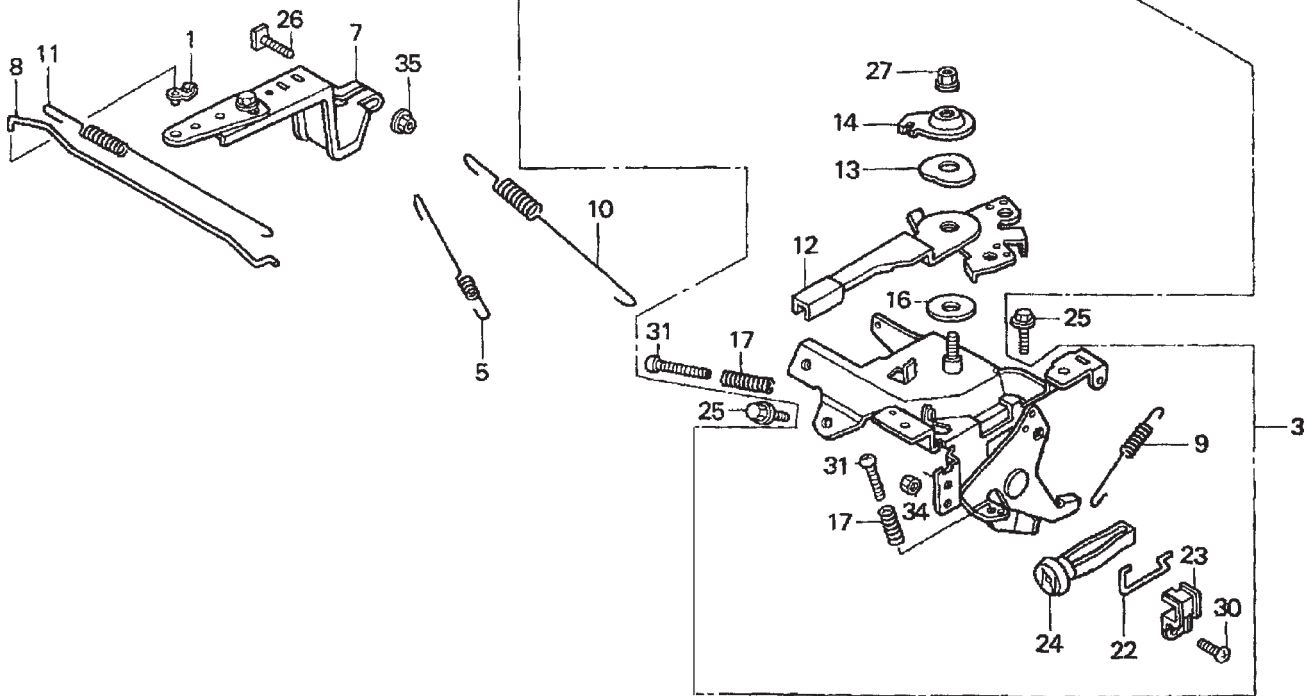

MOTOR HONDA GX620TXF2 — ENSAMBLE DEL CONTROL

ENSAMBLE DEL CONTROL

<u>NUM.</u>	<u>NUM. DE PARTE</u>	<u>NOMBRE DE PARTE</u>	<u>CANT.</u>	<u>NOTAS</u>
1	16263ZE3790	VARILLA DE UNION	1	
3	16500ZJ1000	ENSAMBLE DEL CONTROL.	1 INCLUYE NUMERO C/*
5	16534ZJ1000	RESORTE DE ARRANQUE	1	
7	16550ZJ1000	BRAZO REGULADOR	1	
8	16555ZJ1000	VASTAGO DEL GOVERNADOR	1	
9*	16561ZG1000	RESORTE DEL GOVERNADOR	1	
10	16561ZJ1000	RESORTE DEL GOVERNADOR	1	
11	16562ZJ1000	RESORTE DE RETORNO DEL ACELERADOR	1	
12*	16570ZJ1000	PALANCA DE CONTROL	1	
13*	16574ZE1000	RESORTE DE PALANCA	1	
14*	16575ZH8000	RONDANA DE PALANCA DE CONTROL	1	
16*	16578ZE1000	ESPACIADOR DE LA PALANCA DE CONTROL	1	
17*	16584883300	RESORTE DE AJUSTE DE CONTROL	2	
22*	16628ZJ1000	VARILLA, PERILLA DEL AHOGADOR	1	
23	16649ZJ1000	SOPORTE DE LAPERILLA DEL AHOGADOR	1	
24*	17951ZG1000	PERILLA DEL AHOGADOR	1	
25	90013883000	TORNILLO DE PESTAÑA(6X12)	2	
26	90015ZE3790	TORNILLO, BRAZO REGULADOR	1	
27*	90114SA0000	TUERCA AUTOTRABANTE (6MM)	2	
30*	93500050120H	TORNILLO, PAN 5X12	2	
31*	93500050250H	TORNILLO, PAN 5X25	2	
34*	94001050000S	TUERCA, HEX 5MM	1	
35	9405006000	TUERCA DE PESTAÑA 6MM	1	

MOTOR HONDA GX620TXF2 — ENSAMBLE DE LA CAJA DE CONTROL

ENSAMBLE DE LA CAJA DE CONTROL

<u>NUM.</u>	<u>NUM. DE PARTE</u>	<u>NOMBRE DE PARTE</u>	<u>CANT.</u>	<u>NOTAS</u>
1*	31612ZE2003	CUBIERTA DE CONTROL	1	
2*	31614ZE2003	SOPORTE, MONTURA DE CUBIERTA	1	
3	31620ZG5003	ENSAMBLE DEL RACTIFICADOR. REGULADOR 20A	1	
5	32103759000	SOPORTE ,SEGURO DE ALAMBRE DURO	1	
6	29153-501	ENSAMBLE DE SUB-CABLE DURO	1	
7	32340ZJ1812	ENSAMBLE DE LA CAJA DE CONTROL ..	1INCLUYE NUMERO C/*
8*	32345ZJ1811	TABLERO DE CONTROLES	1	
9	29054-001	TIRANTE DE LA CAJA DE CONTROL	1	
10*	32902892003	BANDA	1	
11*	35100ZJ1812	ENSAMBLE DE COMBINACION DEL INTERRUPTOR	1INCLUYE NUMERO C/
#				
12*#	35111880003	LLAVE	2	
13	36103ZE1000	SOSTEN ,IMPEDIMENTO DEL CABLE DEL INTERRUPTOR	1	
14*	87529ZE2860	MARCA DE CAJA DE CONTROL REGULADOR-EXTERNO	1	
15	90380MA6010	TORNILLO ESPECIAL 6X12	1	
16	90676SA8003	BANDA,ALAMBRE DURO 150MM AZUL	1	
17	91408ZJ1810	TUBO,CORDON 30MM	1	
18*	93500040120H	TORNILLO, PAN 4X12	1	
19	94001043900S	TUERCA HEX 4MM NO DISPONIBLE	1	
20	9411104800	RONDANA DE PRESION 4MM	1	
21	957010601000	TORNILLO DE PESTAÑA, 6X10	1	
22	957010601200	TORNILLO DE PESTAÑA, 6X12	2	
24*#	9820032500	FUSIBLE DE CUCHILLA, 25A	1	

MOTOR HONDA GX620TXF2 — ENSAMBLE DEL CARTER

ENSAMBLE DEL CARTER DEL CIGUENAL

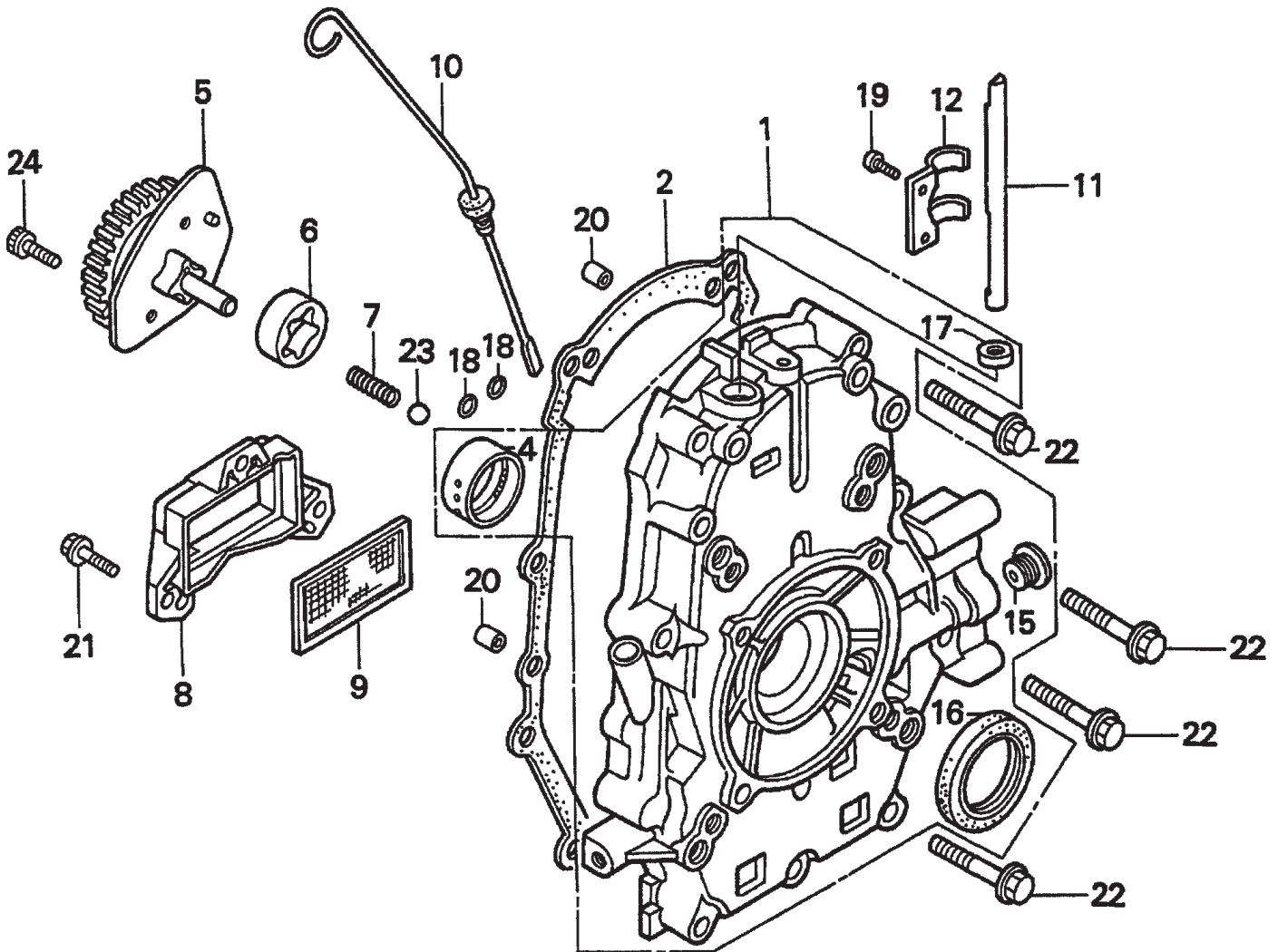

MOTOR HONDA GX620TXF2 — ENSAMBLE DEL CARTER

ENSAMBLE DEL CARTER DEL CIGUENAL

<u>NUM.</u>	<u>NUM. DE PARTE</u>	<u>NOMBRE DE PARTE</u>	<u>CANT.</u>	<u>NOTAS</u>
1	11300ZJ1600	ENSAMBLE DE CARTER DEL CIGUENAL	1	INCLUYE NUMERO C/*
2	11381ZJ1000	EMPAQUE DEL CARTER	1	
4*	13321ZJ1000	RODAMIENTO A,PRINCIPAL OPCIONAL	1	...VER EL MANUAL DE SERVICIO HONDA
4*	13322ZJ1000	RODAMIENTO B,PRINCIPAL OPCIONAL	1	...VER EL MANUAL DE SERVICIO HONDA
4*	13323ZJ1000	RODAMIENTO C,PRINCIPAL OPCIONAL	1	...VER EL MANUAL DE SERVICIO HONDA
5	15120ZJ1000	ENSAMBLE DE LA CUBIERTA DE LA BOMBA DE ACEITE	1	
6	15124ZJ1003	RUEDA MOVIL, BONBA DE ACEITE EXTERNA	1	
7	15232ZJ1000	RESORTE, VALVULA DE SEGURIDAD	1	
8	15348ZJ1000	CUBIERTA,FILTRO DE ACEITE	1	
9	15427ZJ1000	PANTALLA, FLTRO DE ACEITE	1	
10	15655ZJ1000	VARILLA,ACEITE	1	
11	16541ZJ1000	EJE,BRAZO REGULADOR	1	
12	16542ZJ1000	ORQUILLA, REGULADORA	1	
15*	90007ZG8300	TORNILLO, SEARLING	1	
16*	91201ZJ1003	SELLO DE ACEITE 38X58X11	1	
17*	91259VM0000	SELLO DE ACEITE 10X16X4.5	1	
18	91302MB6830	ANILLO-O 13X3.0	2	
19	93500050100A	TORNILLO, PAN 5X10	2	
20	9430108140	SEGURO A, DOWEL 8X14	2	
21	957010602000	TORNILLO DE PESTAÑA 6X20	3	
22	957010805000	TORNILLO DE PESTAÑA8X50	9	
23	9621112000	ANILLO DE ACERO #12, 3/8	1	
24	966000601600	TORNILLO, ENCAJE 6X16	2	

MOTOR HONDA GX620TXF2 — ENSAMBLE DEL CIGÜENAL.

ENSAMBLE DEL CIGÜENAL

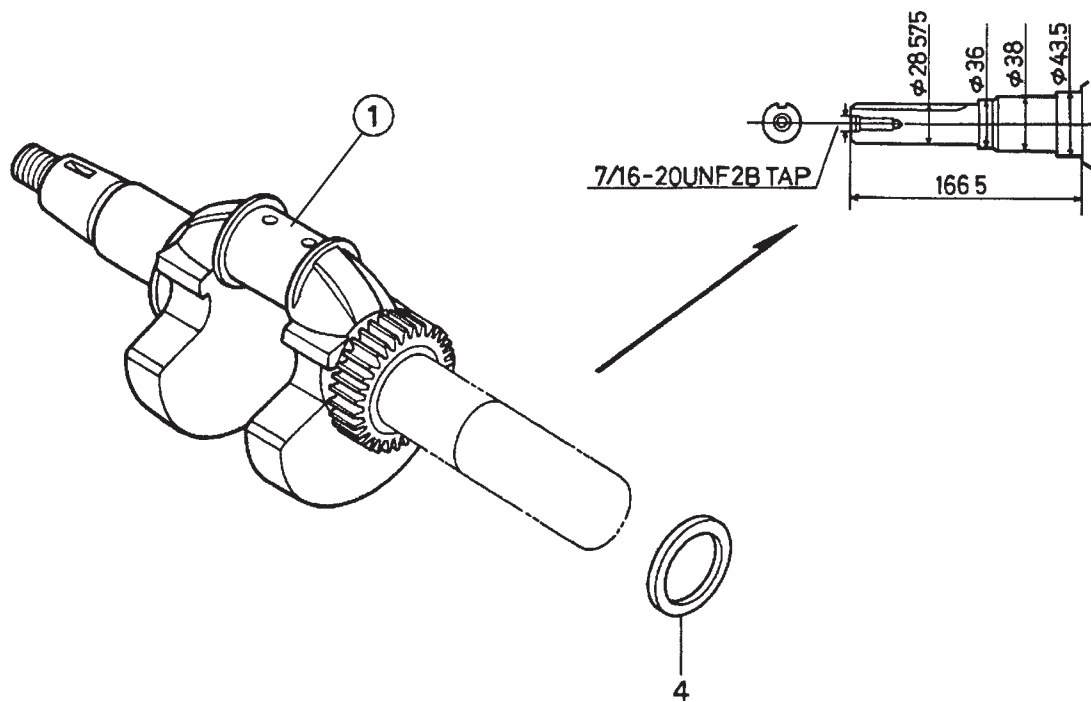

MOTOR HONDA GX620TXF2 — ENSAMBLE DEL CIGÜENAL.

ENSAMBLE DEL CIGÜENAL

<u>NUM.</u>	<u>NUM. DE PARTE</u>	<u>NOMBRE DE PARTE</u>	<u>CANT.</u>	<u>NOTAS</u>
1	13310ZJ0U60	CIGÜENAL, TIPO-T	1	
4	90401ZJ1000	RONDANA DE EMPUJE DEL CIGÜENAL	1	

MOTOR HONDA GX620TXF2 — ENSAMBLE DEL CILINDRO TONEL

ENSAMBLE DEL CILINDRO TONEL

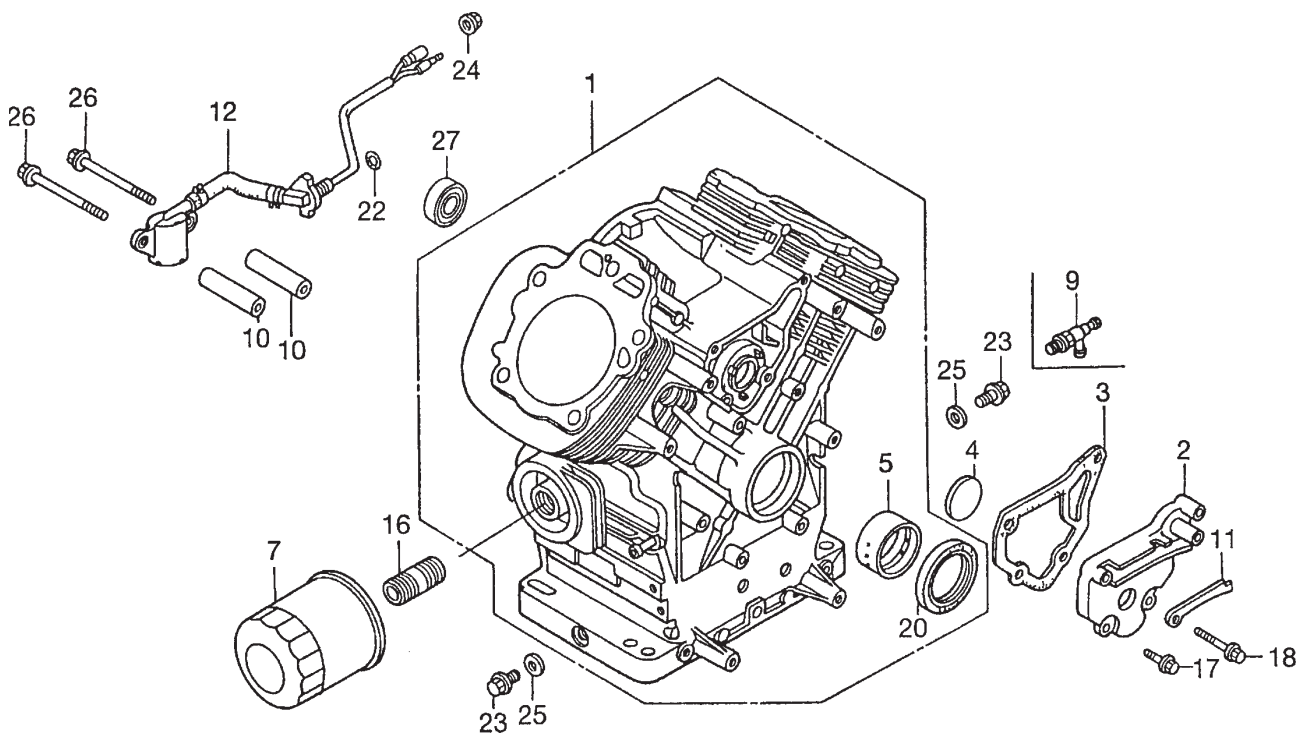

MOTOR HONDA GX620TXF2 — ENSAMBLE DEL CILINDRO TONEL

ENSAMBLE DEL CILINDRO TONEL

<u>NUM.</u>	<u>NUM. DE PARTE</u>	<u>NOMBRE DE PARTE</u>	<u>CANT.</u>	<u>NOTAS</u>
1	12000ZJ1810	ENSAMBLE DEL CILINDRO.	1 INCLUYE NUMERO C/*
2	12356ZJ1000	CUBIERTA, RESPIRADOR	1	
3	12358ZJ1000	EMPAQUE,CUBIERTA DEL RESPIRADOR	1	
4	12372ZE2300	VALVULA, RESPIRADOR	1	
5*	13321ZJ1000	RODAMIENTO A, PRINCIPAL, OPCIONAL	1VER EL MANUAL DE SERVICIO HONDA
5*	13322ZJ1000	RODAMIENTO B, PRINCIPAL, OPCIONAL	1VER EL MANUAL DE SERVICIO HONDA
5*	13323ZJ1000	RODAMIENTO C, PRINCIPAL OPCIONAL	1VER EL MANUAL DE SERVICIO HONDA
7	15400P0H305PE	FILTRO, ACEITE	1	
9	15558ZJ1010AH	VALVULA , DRENADO 14X1.5 OPCIONAL	1	
10	25523VD6010	COLLAR,AJUSTE DE FILTRO	2	
11	31511ZJ1000	ABRAZADERA, ALAMBRE	1	
12	35480ZJ1812	ENSAMBLE DEL INTERRUPTOR, NIVEL DE ACEITE	1	
16	90018PN3000	SOPORTE,FILTRO DE ACEITE	1	
17	90029888000	TORNILLO DE PESTAÑA 6X16	2	
18	90031ZE1000	TORNILLO DE PESTAÑA 6X32	2	
20*	91201ZJ1003	SELLO DE ACEITE, 38X58X11	1	
22	91353671003	ANILLO-O, 13.5X1.5, ARAI	1	
23	9280014000	TORNILLO, DRENADO, 14MM	2	
24	9405010000	TUERCA DE PESTAÑA 10MM	1	
25	9410914000	RONDANA, DRENADO	2	
26	957010607509	TORNILLO DE PESTAÑA 6X75	2	
27	961406003010	RODAMIENTO SOBRE ESFERA RADIAL 6003	1	

MOTOR HONDA GX620TXF2 — ENSAMBLE DE LA CABEZA DEL CILINDRO

CYLINDER HEAD ASSY.

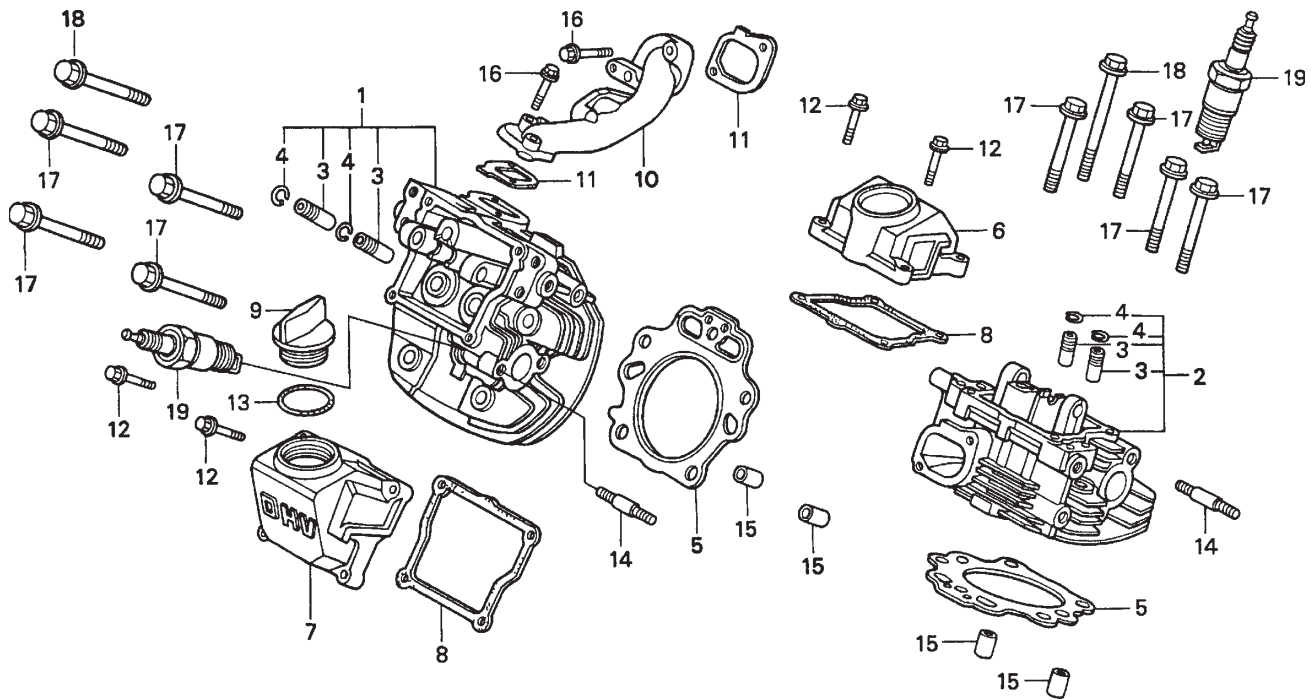

MOTOR HONDA GX620TXF2 — ENSAMBLE DE LA CABEZA DEL CILINDRO

ENSAMBLE DE LA CABEZA DEL CILINDRO.

<u>NUM.</u>	<u>NUM. DE PARTE</u>	<u>NOMBRE DE PARTE</u>	<u>CANT.</u>	<u>NOTAS</u>
1	12210ZJ1000	CABEZA DE CILINDRO, DER.	1	INCLUYENUMERO C/*
2	12220ZJ1000	CABEZA DE CILINDRO, IZQ.	1	INCLUYE NUMERO C/*
3*	12205ZE2305	VALVULA GUIA DE ESCAPE OS OPCIONAL	4	
4*	12216ZE2300	SEGURO, VALVULA GUIA	4	
5	12251ZJ1003	EMPAQUE, CABEZA DEL CILINDRO	2	
6	12311ZJ1000	CUBIERTA, CABEZA	1	
7	12314ZJ1000	CUBIERTA, RELLENO DE CABEZA	1	
8	1239ZJ1000	EMPAQUE, CUBIERTA DE CABEZA	2	
9	15611921000	TAPON, ACEITE	1	
10	17101ZJ1000	TUBO DE DISTRIBUTION, IN	1	
11	17151ZJ1003	EMPAQUE DEL TUBO DE DISTRIBUCION, IN.	2	
12	90121ZJ1000	TORNILLO DE PESTAÑA 6X25, CT200	8	
13	91301805000	ANILLO-O 26X2.7	1	
14	92900080250B	TORNILLO CON TUERCAS EN LOS EXTREMOS 8X254	4	
15	9430112200	TORNIQUETE PRISIONERO 12X20	4	
16	957010603200	TORNILLO DE PESTAÑA 6X32	4	
17	957011007500	TORNILLO DE PESTAÑA 10X75	8	
18	957011013000	TORNILLO DE PESTAÑA 10X130	2	
19	9807956846	BUJIA, BPR6ES NGK	2	

HONDA GX620TXF2 ENGINE — CUBIERTA DEL VENTILADOR

ENSAMBLE DE LA CUBIERTA DEL VENTILADOR.

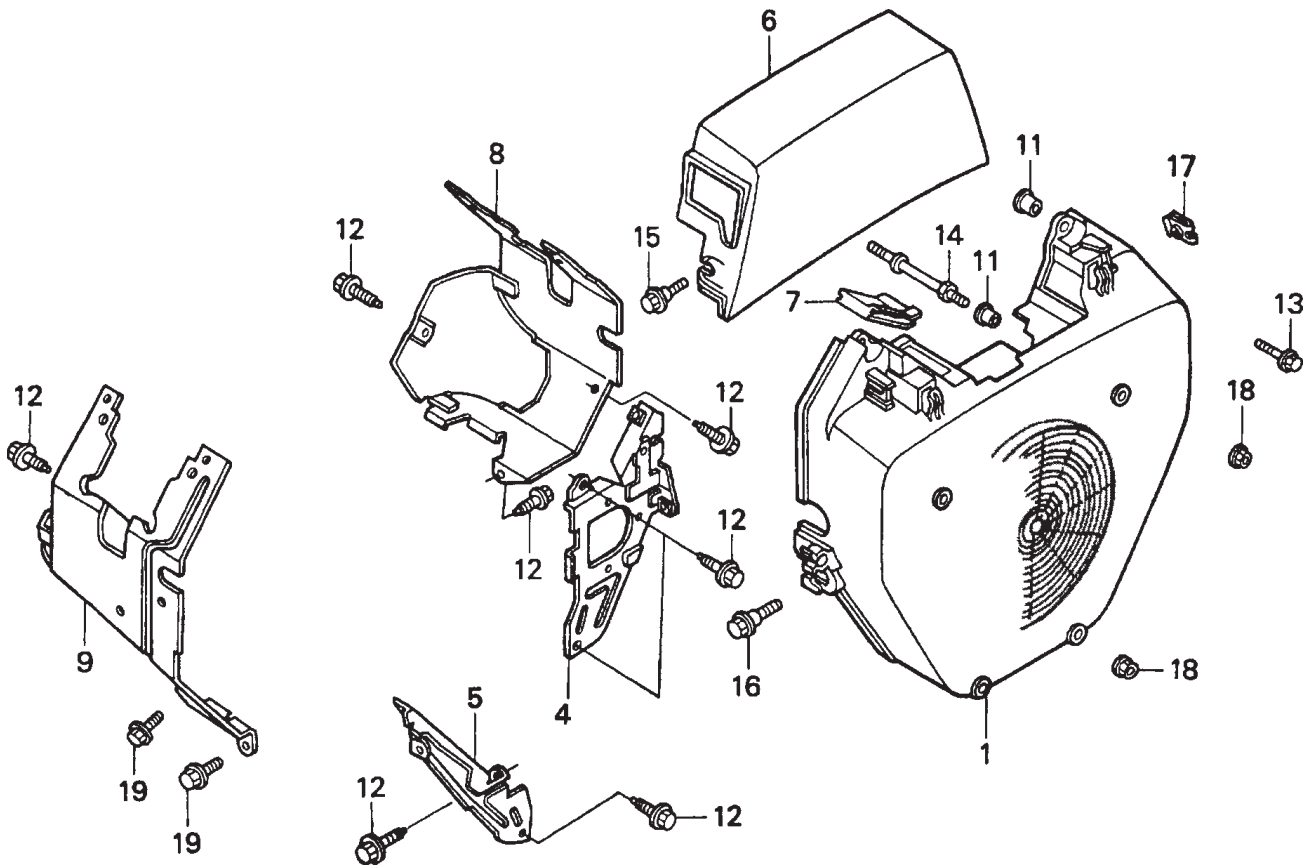

HONDA GX620TXF2 ENGINE — CUBIERTA DEL VENTILADOR

ENSAMBLE DE LA CUBIERTA DEL VENTILADOR.

<u>NUM</u>	<u>NUM DE PARTE</u>	<u>NOMBRE DE PARTE</u>	<u>CANT.</u>	<u>NOTAS</u>
1	19611ZJ1000ZB	CUBIERTA DEL VENTILADOR R8, ROJO BRILLANTE	1	
4	19612ZJ1000	PLACA, LADO DER.	1	
5	19641ZJ1000	PLACA, LADO IZQ.	1	
6	19615ZJ0U60	TOLDO, CUBERTA DEL VENTILADOR	1	
6	19615ZJ0U70	TOLDO, CUBIERTA DEL VENTILADOR	1	
7	19618ZJ0U70	ENCHUFE, ORIFICIO EN CUBERTA DEL VENTILADOR	1	
8	19631ZJ1000	MORTAJA, DER.	1	
9	19632ZJ1000	MORTAJA, IZQ.	1	
11	33713GC2000	COLLAR B, LUZ TRASERA	6	
12	90013883000	BOLT DE PESTAÑA 6X12, CT200	8	
13	90018ZE1000	TORNILLO DE PESTAÑA 6X23	2	
14	90042ZJ1000	TORNILLO, PERNO 6X75	4	
15	90104GF6000	TORNILLO DE PESTAÑA 6X20	2	
16	90113GE4000	TORNILLO DE PESTAÑA 6MM, BLACK	2	
17	90320MM5000	TUERCA, RESORTE 6MM	2	
18	9405006000	TUERCA DE PESTAÑA 6MM	4	
19	957010600800	TORNILLO DE PESTAÑA 6X8	2	

MOTOR HONDA GX620TXF2 — ENSAMBLE DEL DISCO VOLANTE

ENSAMBLE DEL DISCO VOLANTE

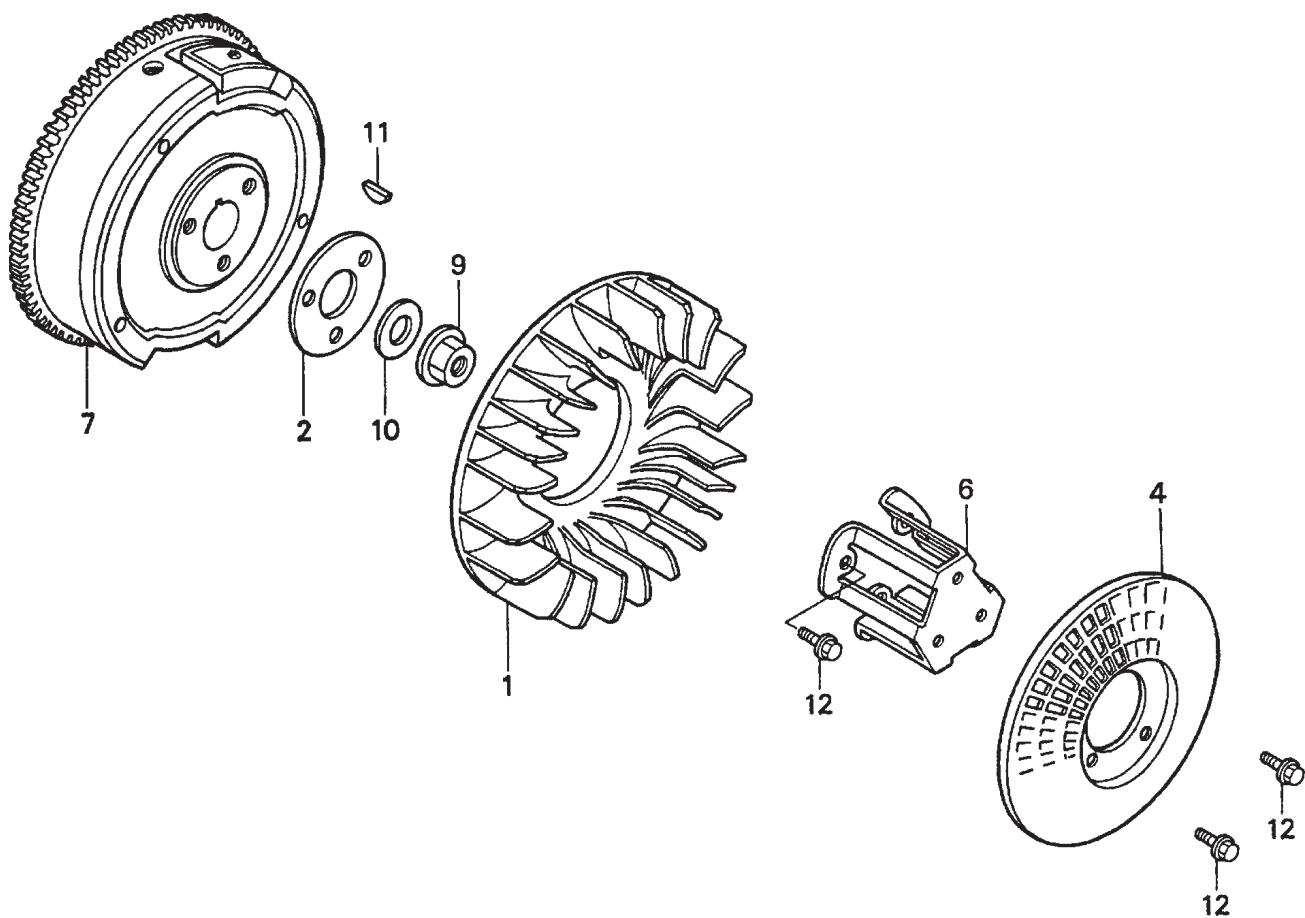

MOTOR HONDA GX620TXF2 — ENSAMBLE DEL DISCO VOLANTE

ENSAMBLE DEL DISCO VOLANTE

<u>NUM.</u>	<u>NUM. DE PARTE</u>	<u>NOMBRE DE PARTE</u>	<u>CANT.</u>	<u>NOTAS</u>
1	19511ZJ1000	VENTILADOR, ENFRIAMIENTO	1	
2	19513ZJ1000	PLATO, VENTILADOR DE ENFRIAMIENTO	1	
4	28452ZJ1811	REJILLA, PANTALLA P.T.O.	1	
6	28454ZJ1801	SOSTEN, PANTALLA DE REJILLA OPTIONAL	1	
7	31110ZJ1801	DISCO VOLANTE	1	
9	90201ZG3000	TUERCA DE PESTAÑA 20MM	1	
10	90401ZG3000	RONDANA, 20MM	1	
11	90741ZE2000	CUÑA ESPECIAL 25X18	1	
12	957010801600	TORNILLO DE PESTAÑA 8X16	4	

MOTOR HONDA GX620TXF2 — ENS. DE LA BOBINA DE ARRANQUE

ENSAMBLE DE LA BOBINA DE IGNICION.

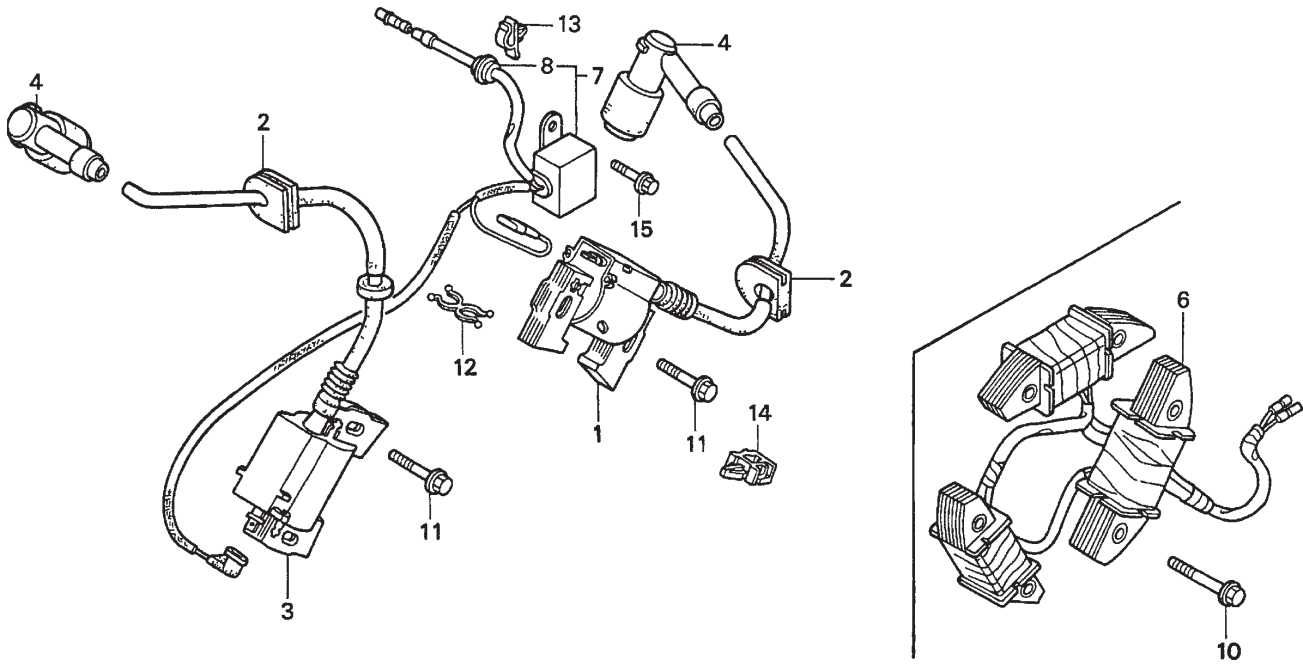

MOTOR HONDA GX620TXF2 — ENS. DE LA BOBINA DE ARRANQUE

ENSAMBLE DE LA BOBINA DE IGNICION.

<u>NUM.</u>	<u>NUM. DE PARTE</u>	<u>NOMBRE DE PARTE</u>	<u>CANT.</u>	<u>NOTAS</u>
1	30500ZJ1013	ENSAMBLE DE BOBINA, IGNICION DER.	1	
2	30518ZJ1000	ANILLO AISLANTE, CABLE DE IGNICION	2	
3	30550ZJ1013	ENSAMBLE DE BOBINA,IGNITION IZQ.	1	
4	30700ZJ1003	ENSAMBLE DEL TAPON. SUPPRESSOR DE RUIDO	2	
6	31630ZJ1801	ENSAMBLE DE BOBINA, CARGA	1	
7	31740ZJ1003	ENSAMBLE DE DIODO, ALTO DEL MOTOR	1 INCLUYE NUMERO C/*
8*	63312ZA7000	ANILLO AISLANTE,HERRAMIENTA	1	
10	90031ZE1000	TORNILLO DE PESTAÑA 6X32	6	
11	90121952000	TORNILLO DE PESTAÑA 6X25	2	
12	90658SA0003	SEGURO, ALAMBRE DURO	1	
13	90673GJ5003	SEGURO, CORDON	1	
14	915047540003	SEGURO, ALAMBRE DURO	1	
15	957010600800	TORNILLO DE PESTAÑA 6X8	1	

MOTOR HONDA GX620TXF2 — SILENCIADOR DE ESCAPE

SILENCIADOR DE ESCAPE

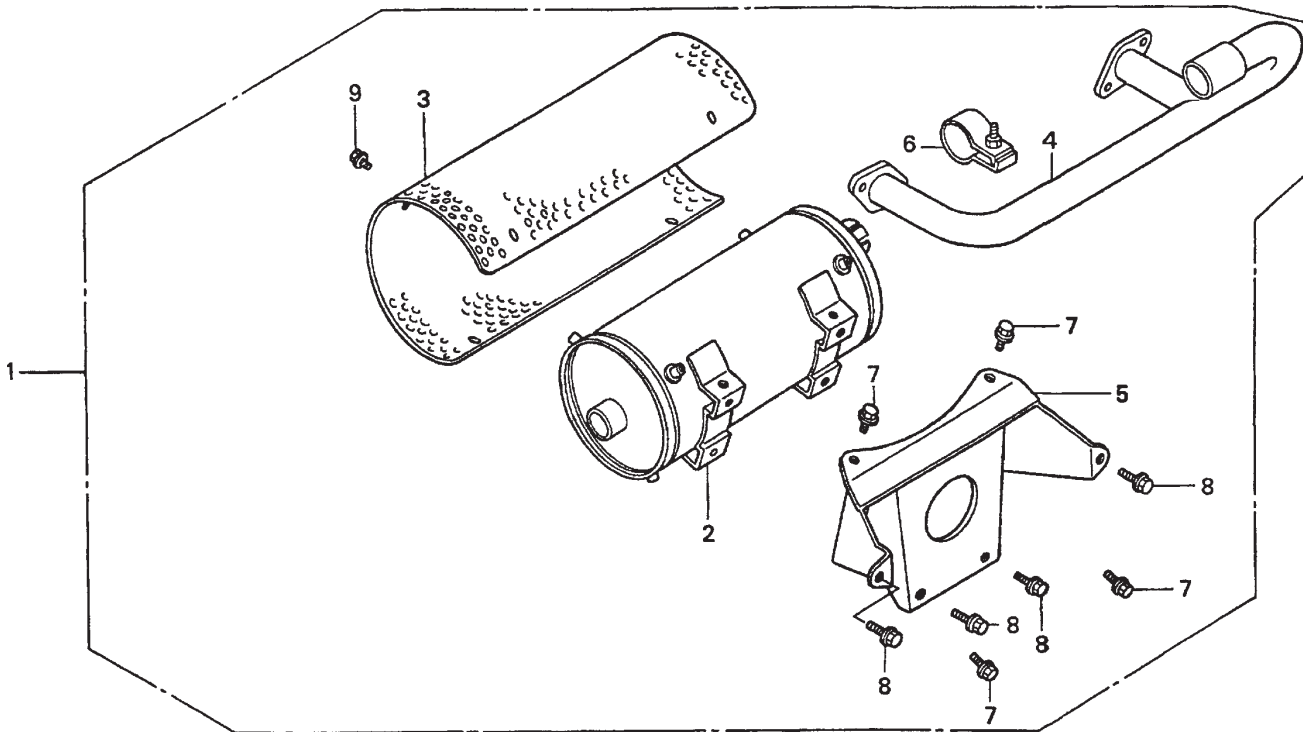

MOTOR HONDA GX620TXF2 — SILENCIADOR DE ESCAPE

SILENCIADOR DE ESCAPE

<u>NUM.</u>	<u>NUM. DE PARTE</u>	<u>NOMBRE DE PARTE</u>	<u>CANT.</u>	<u>NOTAS</u>
1	06183ZJ1821	JUEGO DE SILENCIADOR DE ESCAPE OPCIONAL	1	INCLUYE NUMERO C/*
2*	18310ZJ1003	SILENCIADOR DE ESCAPE, OPCIONAL	1	
3*	18321ZJ1003	PROTECTOR, SILENCIADOR HIGH OPCIONAL	1	
4*	18330ZJ1600	PIPA, ESC. HIGH-L OPCIONAL	1	
5*	18338ZJ1003	SOPORTE, SILENCIADOR, OPCIONAL	1	
6*	18396ZJ1003	ENSAMBLE DE BANDA. OPCIONAL	1	
7*	957010600800	TORNILLO DE PESTAÑA 6X8 OPCIONAL	6	
8*	957010801400	TORNILLO DE PESTAÑA 8X14 OPCIONAL	4	
9*	957010802000	TORNILLO DE PESTAÑA 8X20 OPCIONAL	4	

MOTOR HONDA GX620TXF2 — ENSAMBLE DEL PISTON Y BIELA

ENSAMBLE DEL PISTON Y BIELA

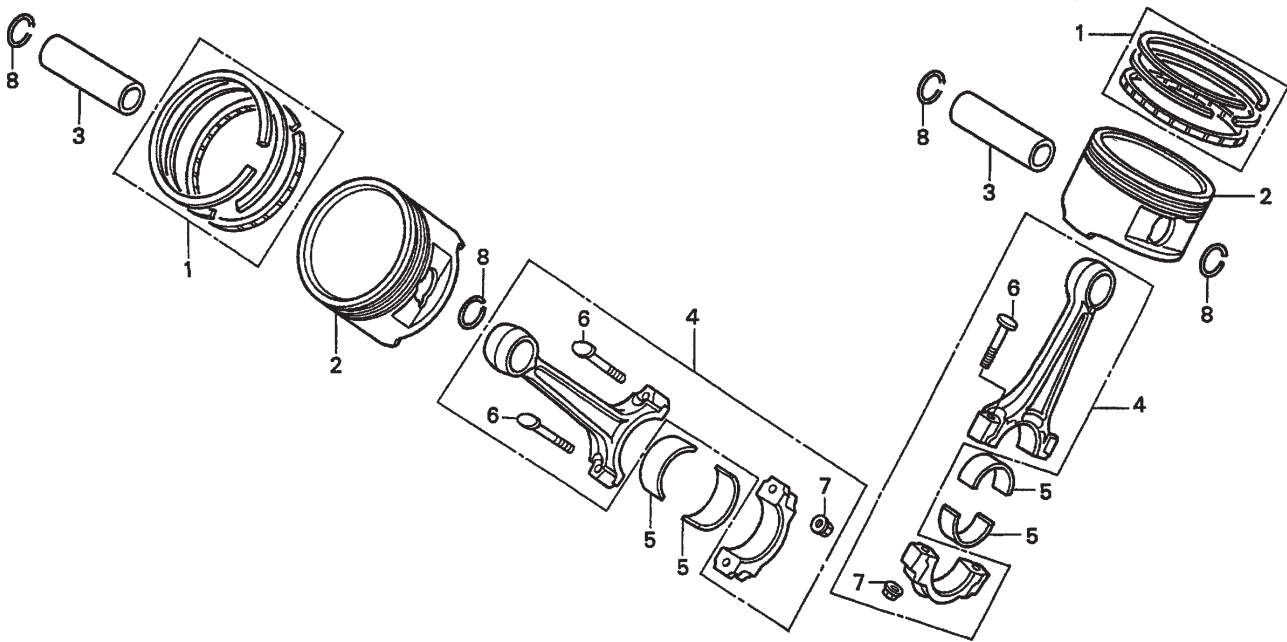

MOTOR HONDA GX620TXF2 — ENSAMBLE DEL PISTON Y BIELA

ENSAMBLE DEL PISTON Y BIELA

<u>NUM.</u>	<u>NUM. DE PARTE</u>	<u>NOMBRE DE PARTE</u>	<u>CANT.</u>	<u>NOTAS</u>
1	13010ZE8601	JUEGO DE ANILLOS, PISTON ESTANDAR	2	
1	13011ZE8601	JUEGO DE ANILLOS, PISTON OS 0.25	2	OPCIONAL
1	13012ZE8601	JUEGO DE ANILLOS, PISTON OS .050	2	OPCIONAL
1	13013ZE8601	JUEGO DE ANILLOS, PISTON OS .075	2	OPCIONAL
2	13101ZJ1000	PISTON	2	
2	13102ZJ1000	PISTON, OS 0.25	2	OPCIONAL
2	13103ZJ1000	PISTON, OS 0.50	2	OPCIONAL
2	13104ZJ1000	PISTON, OS .075	2	OPCIONAL
3	13111ZJ1000	PERNO, PISTON	2	
4	13210ZJ1000	JUEGO DE BIELA	2	INCLUYE NUMEROS C/*
5	13211ZJ1003	COJINETE A, BIELA AZUL	4	
5	13212ZJ1003	COJINETE B, BIELA NEGRA	4	
5	13213ZJ1003	COJINETE C, BIELA CAFE	4	
5	13214ZJ1003	COJINETE D, BIELA VERDE	4	
5	13215ZJ1003	COJINETE E, BIELA AMARILLA	4	
5	13216ZJ1003	COJINETE F, BIELA ROSA	4	
5	13217ZJ1003	COJINETE G, BIELA ROJA	4	
6*	13213ML0000	TORNILLO, BIELA	4	
7*	1312KM3000	TUERCA, BIELA	4	
8	90551ZE1000	SEGURO , VASTAGO DEL PISTON 18MM	4	

MOTOR HONDA GX620TXF2 - ENSAMBLE DEL TANQUE DE COMBUSTIBLE

ENSAMBLE DEL TANQUE DE COMBUSTIBLE

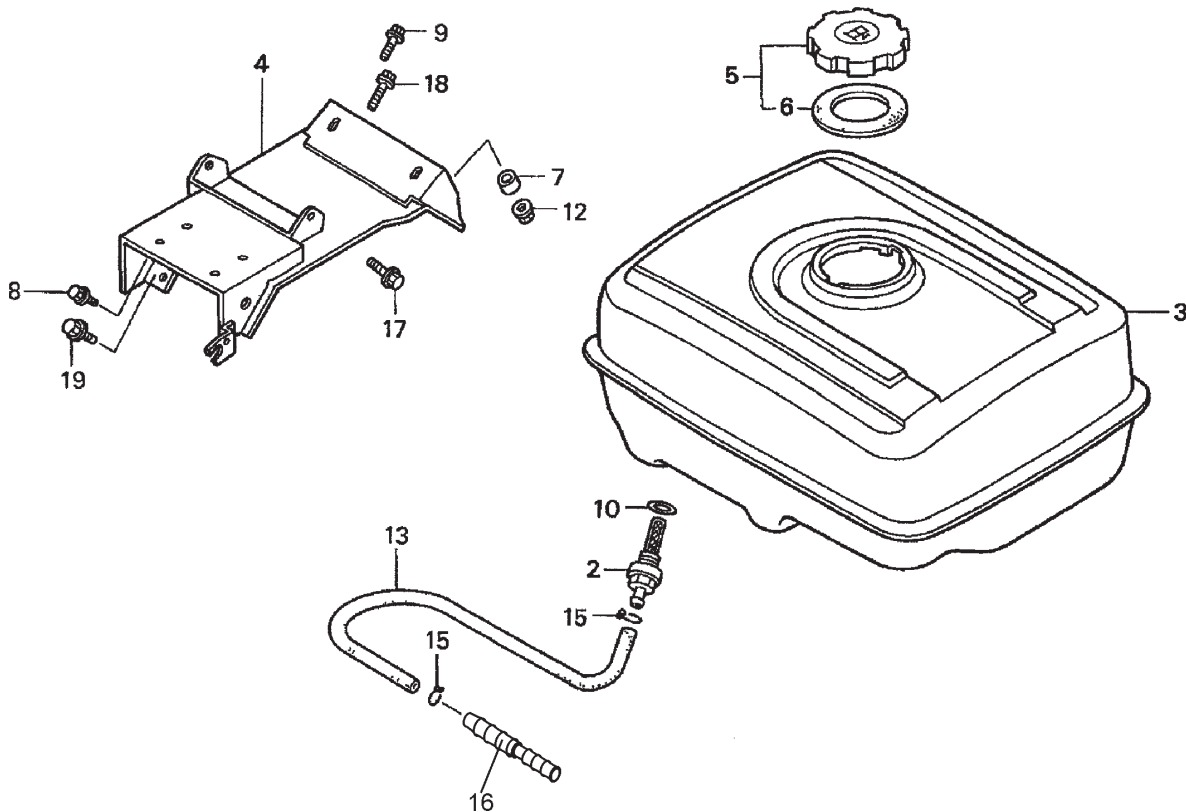

MOTOR HONDA GX620TXF2 - ENSAMBLE DEL TANQUE DE COMBUSTIBLE

ENSAMBLE DEL TANQUE DE COMBUSTIBLE

<u>NUM.</u>	<u>NUM. DE PARTE</u>	<u>NOMBRE DE PARTE</u>	<u>CANT.</u>	<u>NOTAS</u>
2	15282	EMPALME, TANQUE DE COMBUSTIBLE	1	
3	17510ZE3010ZB	TANQUE DE COMBUSTIBLE	1	
4	17560ZJ0U70	SOPORTE, TANQUE DE COMBUSTIBLE	1	
5	17620ZH7023	TAPON, COMBUSTIBLE	1	
6	17631ZH7023	EMPAQUE, TAPON DE ABASTECIMIENTO	1	
7	29219-001	COLLAR, FR. APOYO DEL MOTOR	1	
8	90018ZE1000	TORNILLO DE PESTAÑA (6X23)	1	
9	90022888010	TORNILLO DE PESTAÑA (6X20)	1	
10	15229	ANILLO-O (13.5X1.5)	1	
12	9405008000	TUERCA DE PESTAÑA	2	
13	6004	MANGUERA, 3/16"	1 FT.	
15	22994-010	SEGURO, MANGUERA	2	
16	29066-001	REDUCIDOR	1	
17	957010801600	TORNILLO DE CEJA (8X16)	2	
18	957010802500	TORNILLO DE CEJA (8X25)	2	
19	957010803000	TORNILLO DE CEJA (8X30)	2	

MOTOR HONDA GX620TXF2 — ENSAMBLE DE LA BOMBA DE COMBUSTIBLE

ENSAMBLE DE LA BOMBA DE COMBUSTIBLE

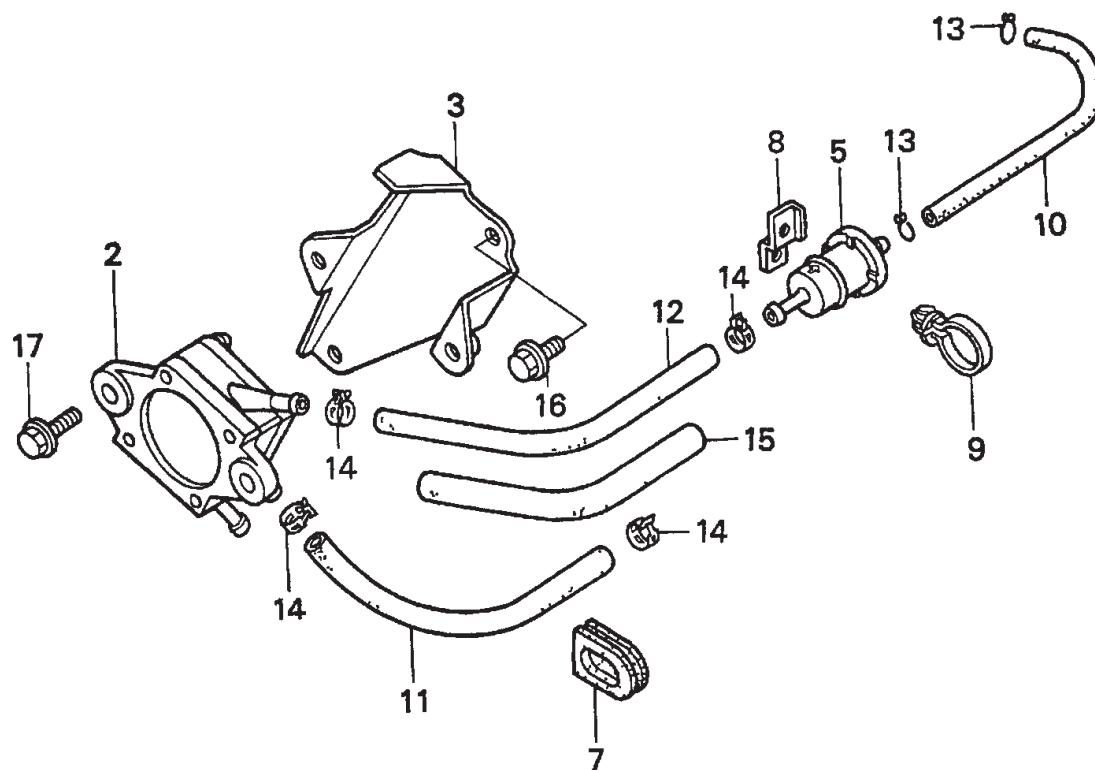

MOTOR HONDA GX620TXF2 — ENSAMBLE DE LA BOMBA DE COMBUSTIBLE

ENSAMBLE DE LA BOMBA DE COMBUSTIBLE

<u>NUM.</u>	<u>NUM. DE PARTE</u>	<u>NOMBRE DE PARTE</u>	<u>CANT.</u>	<u>NOTAS</u>
2	16700ZJ1003	ENSAMBLE DE LA BOMBA DE COMBUSTIBLE	1	
3	16711ZJ1800	SOSTEN DE LA BOMBA DE COMBUSTIBLE	1	
5	16910ZE8015	FILTRO DE COMBUSTIBLE	1	
7	19905ZA8701	HEMBRILLA DE ALAMBRE	1	
8	35806752630	SEGURO DE BASE	1	
9	90617SA0003	SEGURO DE ALAMBRE DE ARNES	1	
10	950014500360M	MANGUERA GRUESA, COMBUSTIBLE 4.5X3000 X 4.5X110	1	
11	950015500840M	MANGUERA GRUESA, COMBUSTIBLE 5.5X8000 X 5.5X195	1	
12	950015500840M	MANGUERA GRUESA, COMBUSTIBLE 5.5X8000 X 5.5X215	1	
13	9500202080	SEGURO, TUBO B8	2	
14	950024105008	SEGURO, TUBO 10.5MM	4	
15	950033600310M	MANGUERA GRUESA, VINYL 11X13X3000 X 11X13X160	1	
16	957010600800	TORNILLO DE PESTAÑA 6X8	2	
17	957010601400	TORNILLO DE PESTAÑA 6X14	2	

MOTOR HONDA GX620TXF2 — ENSAMBLE DEL CARBURADOR

ENSAMBLE DEL CARBURADOR

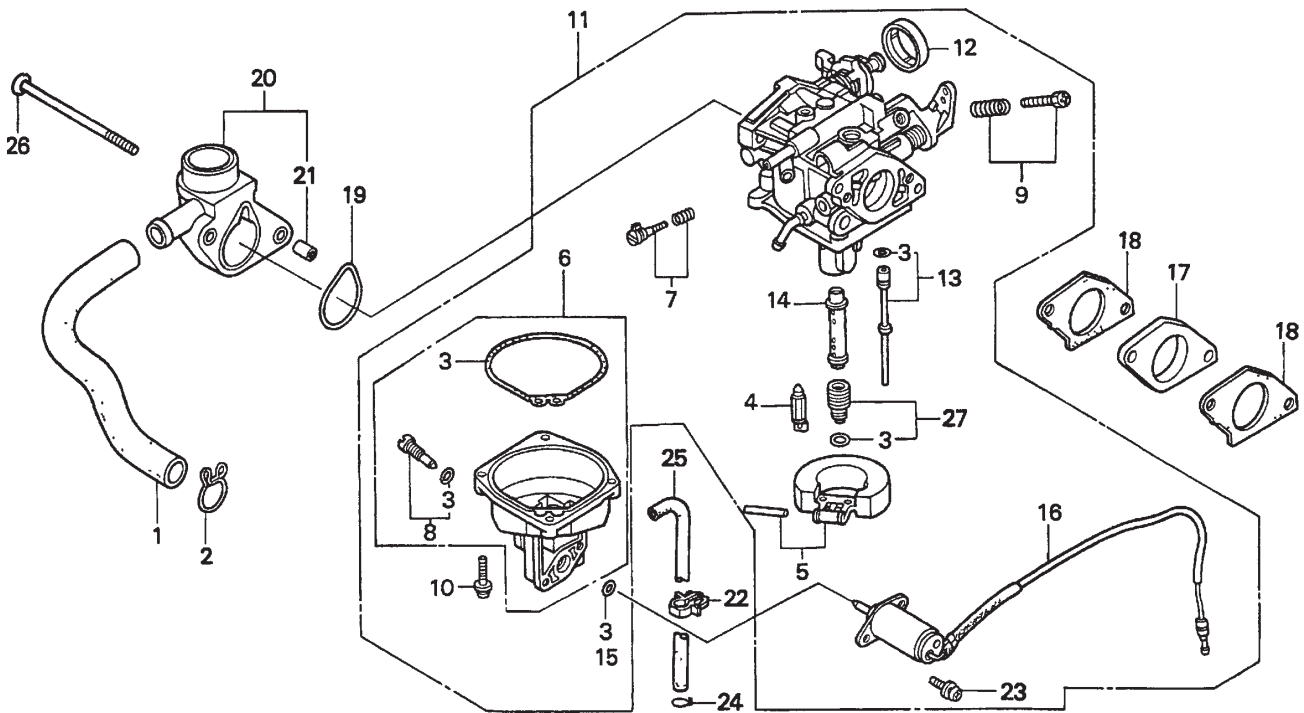

MOTOR HONDA GX620TXF2 — ENSAMBLE DEL CARBURADOR

ENSAMBLE DEL CARBURADOR

<u>NUM.</u>	<u>NUM. DE PARTE</u>	<u>NOMBRE DE PARTE</u>	<u>CANT.</u>	<u>NOTAS</u>
1	12357ZJ1000	TUBO, RESPIRADOR	1	
2	15772551000	SEGURO, TUBE DEL RESPIRADOR	1	
3*#	16010ZG8000	CONJUNTO DE EMPAQUE	1	
4*	16011382004	CONJUNTO DE VALVULA, FLOTANTE	1	
5*	16013ZV4005	CONJUNTO FLOTANTE	1	
6*	16015ZJ1000	CAMARA DE FLOTACION	1INCLUYE NUMEROS C/#
7*	16016ZJ1010	CONJUNTO TORNILLOS	1	
8*#	16024124760	CONJUNTO TORNILLOS, DRENADO	1	
9*	16028ZG8000	CONJUNTO TORNILLOS	1	
10*	16081ZV4650	TORNILLO CON RONDANA	4	
11	16100ZJ1023	ENSAMBLE , CARBURADOR., BG224A C .	1INCLUYE NUMEROS C/*
12*	161748141881	TAPON ,PALANCA DE AHOGAMIENTO	1	
13*	16150ZJ1010	CONJUNTO DE ESPREA, #45	1	
14*	16166ZJ1010	BOQUILLA, PRINCIPAL	1	
15*	16178548004	ANILLO-O, 5.8X1.9	1	
16*	16200ZJ1003	ENSAMBLE DE VALVULA., SOLENOIDE	1	
17	16211ZJ1000	INSULADOR, CARBURADOR	1	
18	16221ZG8000	EMPAQUE, CARBURADOR	2	
19	17228ZG8003	EMPAQUE, FILTRO DE AIRE	1	
20	17410ZJ1000	CODO, FILTRO DE AIRE	1INCLUYE NUMEROS C/+
21+	19024ZA0000	COLLAR, DISTANCIA	2	
22	90682959661	SEGURO B, CABLE	1	
23*	938920501208	TORNILLO CON RONDANA, 5X12	2	
24	9500202080	SEGURO, TUBO B8	1	
25	950054500120M	MANGUERA GRUESA	1	
		VAC. 4.5X1000 X 4.5X460	1	
26	958010610508	TORNILLO, FLANGE 6X105	2	
27	99201ZG80900	CONJUNTO DE ESPREA PRINCIPAL #90 ..	1 OPCIONAL
27	99201ZG80920	CONJUNTO DE ESPREA PRINCIPAL #92	1 OPCIONAL
27*	99201ZG80950	CONJUNTO DE ESPREA PRINCIPAL #95	1	

MOTOR HONDA GX620TXF2 - EMSAMBLE DEL MOTOR DE ARRANQUE

ENSAMBLE DEL MOTOR DE ARRANQUE

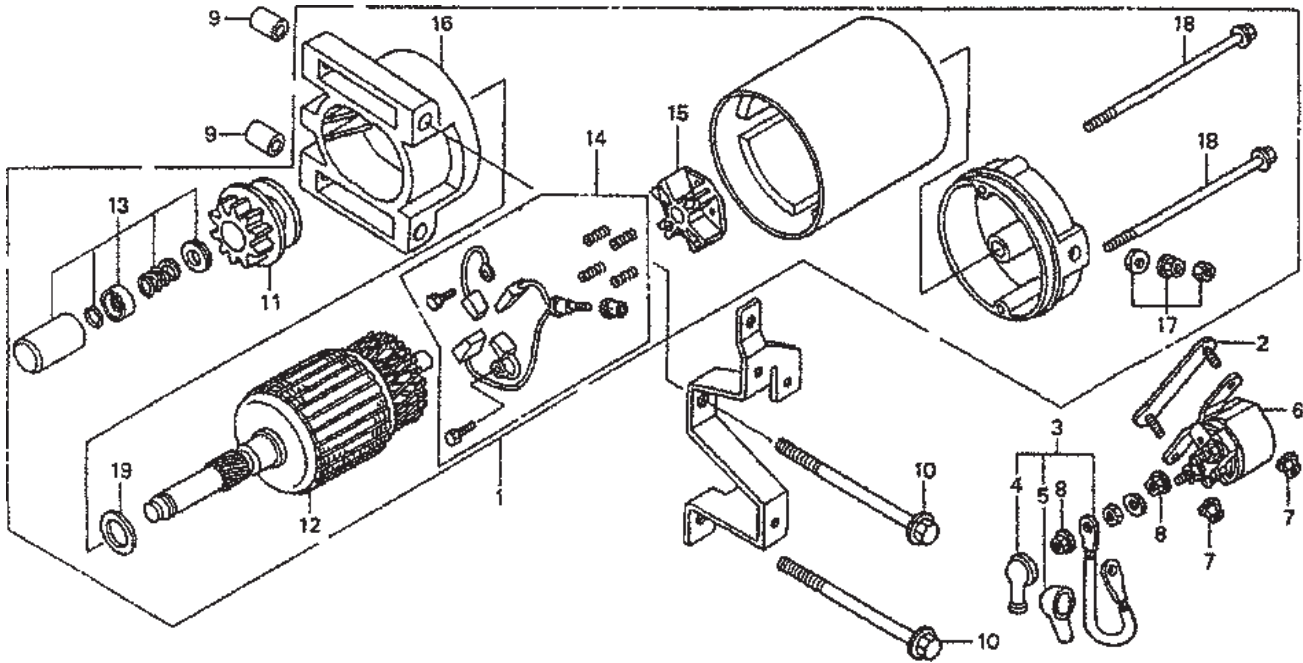

MOTOR HONDA GX620TXF2 - EMSAMBLE DEL MOTOR DE ARRANQUE

EMSAMBLE DEL MOTOR DE ARRANQUE

<u>NUM</u>	<u>NUM. DE PARTE</u>	<u>NOMBRE DE PARTE</u>	<u>CANT.</u>	<u>CANT.</u>
1	31200ZJ1004	ENSAMBLE DE MOTOR, ARRANQUE	1.....	INCLUYE NUMEROS C/*
2	31243ZJ1800	SOPORTE, MONTURA MAGNETICA	1.....	INCLUYE NUMEROS C/*
3	32402ZJ1810	CABLE, INTERRUPTOR IMAN	1	
4+	32411KB9930	CUMIERTA A. INTERRUPTOR MAGNETICO	1	
5+	32411402000	CUBIERTA, TERMINAL DEL MOTOR DE ARRANQUE	1	
6	35850ZJ1811	EMSAMBLE DEL INTERRUPTOR ARRANQUE MAGNETICO	1	
7	94050060000	TUERCA DE PESTAÑA 6MM	2	
8+	9407006080	TUERCA, RONDANA 6MM	2	
9	9430110120	PERNO, CLAVIJA 10X12	2	
10	957010811000	TORNILLO, FLANGE 8X110	2	
11*	31213ZJ1004	CONJUNTO DE ENGRANE, PIÑON	1	
12*	31217ZJ1004	ARMADURA	1	
13*	31225ZJ1004	CONJUNTO DE RETEN, PIÑON	1	
14*	31226ZJ1004	CONJUNTO DE ESCOBILLAS	1	
15*	31231ZJ1004	SOSTEN , BRUSH	1	
16*	31235ZJ1004	SOPORTE, FR.	1	
17*	31237ZJ1004	CONJUNTO DE TUERCAS, TERMINAL	1	
18*	31281ZJ1004	TORNILLOS, QUE ATRAVIESAN	2	
19*	90407ZJ1004	RONDANA, DE PRESION	1	

MOTOR HONDA GX620TXF2 - ENSAMBLE DEL JUEGO DE EMPAQUES

ENSAMBLE DEL JUEGO DE EMPAQUES

NO HAY ILUSTRACION DISPONIBLE

MOTOR HONDA GX620TXF2 - ENSAMBLE DEL JUEGO DE EMPAQUES

ENSAMBLE DE JUEGO DE EMPAQUES

<u>NUM.</u>	<u>NUM. DE PARTE</u>	<u>NOMBRE DE PARTE</u>	<u>CANT.</u>	<u>NOTAS</u>
1	061A1ZJ1000	JUEGO DE EMPAQUE	1	INCLUYE NUMEROS C/*
2*	12251ZJ1003	EMPAQUE, CABEZA DEL CILINDRO	2	
3*	12358ZJ1000	EMPAQUE, CUBIERTA DEL RESPIRADOR	1	
4*	12391ZJ1000	EMPAQUE, CUBIERTA DEL LA CABEZA	2	
5*	16221ZG8000	EMPAQUE, CARBURADOR	2	
6*	171541ZJ1003	EMPAQUE, DISTRIBUIDOR DE ADM.	2	
7*	17228ZG8003	EMPAQUE, FILTRO DE AIRE	1	
8*	18333ZJ1000	EMPAQUE, PIPA DE EXP.	2	
9*	91301805000	ANILLO-O, 26X2.7	1	

MOTOR HONDA GX620TXF2 —DISTRIBUCION DE ETIQUETAS.

DISTRIBUTION DE ETIQUETAS

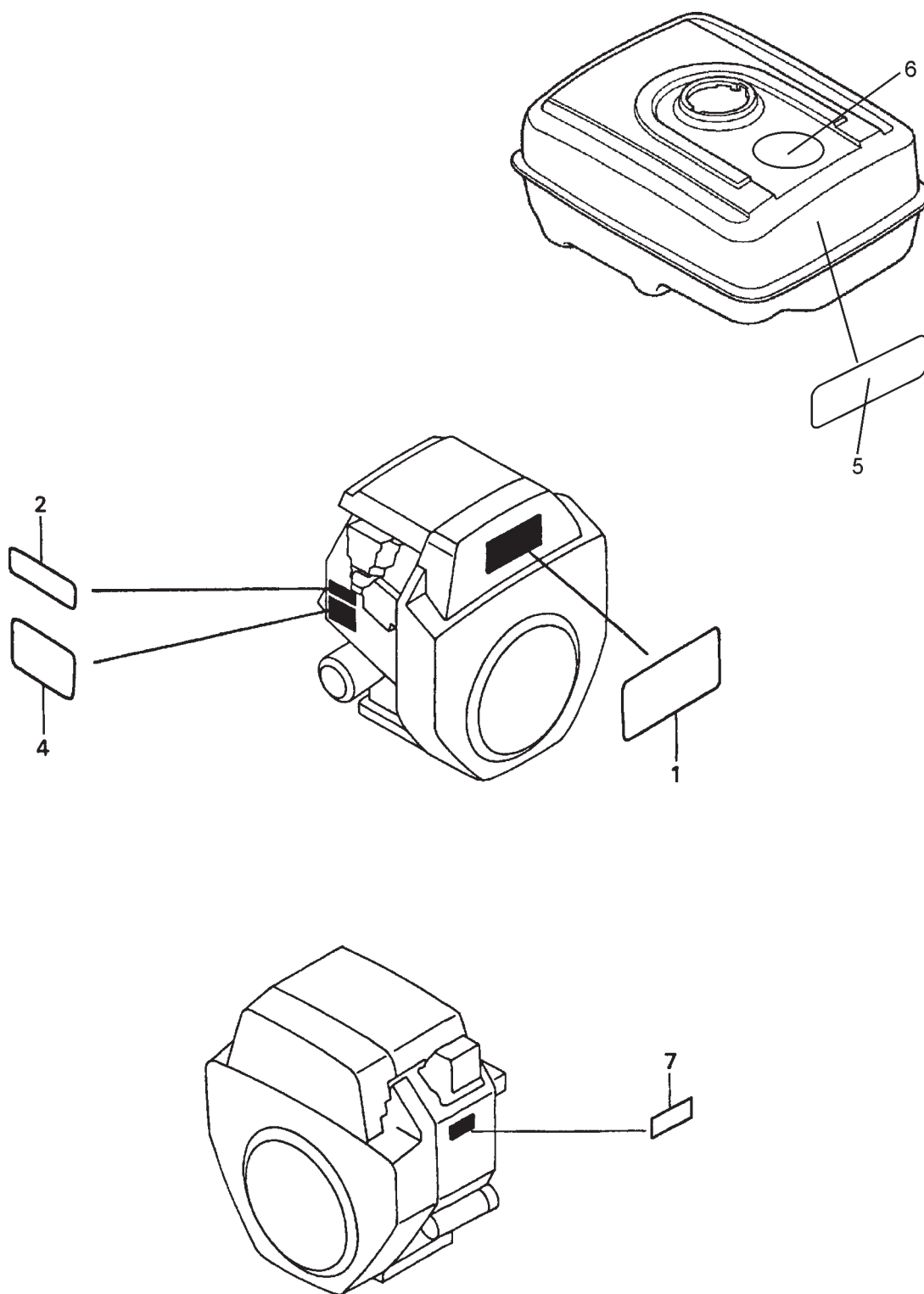

MOTOR HONDA GX620TXF2 —DISTRIBUCION DE ETIQUETAS

DISTRIBUCION DE ETIQUETAS.

<u>NUM.</u>	<u>NUM. DE PARTE</u>	<u>NOMBRE DE PARTE</u>	<u>CANT.</u>	<u>NOTAS</u>
1	87101ZJ1000	SEÑAL, EMBLEMA, GX620	1	
2	87152ZJ1000	ETIQUETA,ESPECIFICACION GX620	1	
4	87522ZJ1000	ETIQUETA, PRECAUCION	1	
5	22994-012	ETIQUETA,LEE EL MANUAL DEL FABRICANTE	1	
6	22994-013	ETIQUETA,TANQUE DE GAS (IGUALAR/FLAMA)	1	
7	87532ZH8810	SEÑAL, AVISO DE ACEITE(E)	1	

TERMINOS DE PAGO

Los terminos de pago para refacciones es de 10 días neto.

POLITICA DEL FLETE

Todas las órdenes serán enviadas con flete por cobrar o prepagado con los cargos adicionados a la factura. Todos los embarques son F.O.B. punto de origen. La responsabilidad de Multiquip, termina cuando se genere un documento firmado de la compañía fletera, y cualquier reclamo por faltante o daño debe efectuarse entre el consignatario y la compañía fletera.

ORDEN MINIMA

El cargo mínimo por ordenes a Multiquip es \$15.00 USD neto. Se le preguntará a los clientes, por las instrucciones de manejo en órdenes que no cumplan este requisito.

POLITICA DE DEVOLUCION DE MERCANCIA

La devolución de embarques será aceptada y las notas de crédito serán emitidas bajo las siguientes condiciones:

1. Una Autorización de Devolución de Materiales, deberá ser aprobada por Multiquip antes del embarque.
2. Para obtener una Autorización de Devolución de Material, se debe proveer una lista al Departamento de Refacciones de Multiquip, la cual tenga número de partidas, cantidades y descripción de los artículos por devolverse.
 - a. Los números de parte y descripciones deberán coincidir con la lista actual de precios.
 - b. La lista deberá estar escrita a máquina o generada en computadora.
 - c. La lista deberá manifestar la razón (s) de la devolución.
 - d. La lista deberá referenciar la orden (s) de ventas o la factura(s) con la cual los artículos fueron comprados originalmente.
 - e. La lista deberá incluir el nombre y el teléfono de la persona que requisita la devolución.
3. Una copia de la Autorización de Devolución de Material deberá

acompañar al embarque.

4. El flete es a cargo del remitente. Todas las partes deberán ser devueltas con flete prepagado consignadas al punto de recibo de Multiquip.
5. Las partes deberán ser nuevas y en condiciones de reventa, en el empaque original de Multiquip (si existe), y con el número de parte de Multiquip claramente marcado.
6. Los siguientes artículos no nos sujetos a devolución:
 - a. Partes obsoleta. (Si algún artículo esta en la lista de precios y se muestra como reemplazado por otro artículo, éste es obsoleto.)
 - b. Cualquier parte con una vida de anaquel limitada, (tal como juntas, sellos, anillos "O", y otras partes de hule) que hayan sido comprados con más de seis meses de la fecha de la devolución.
 - c. Cualquier artículo de la línea, con un precio de lista total menor a \$5.00 USD.
 - d. Artículos de órdenes especiales.
 - e. Componentes eléctricos.
 - f. Pintura, químicos, y lubricantes.
 - g. Calcomanías y productos de papel.
 - h. Artículos comprados en juegos.
7. El remitente será notificado de cualquier material recibido que no sea aceptado.
8. Dicho material será retenido por cinco días hábiles a partir de la notificación, esperando por instrucciones. Si no es recibida una respuesta dentro de éstos cinco días, el material será regresado al remitente a su cargo.
9. Una nota de crédito será emitida sobre las partes devueltas al distribuidor, al precio neto al momento de la compra original, menos un 15% como cargo de almacenamiento.
10. En casos, donde el artículo sea aceptado y los documentos originales de compra, no puedan ser determinados, el precio será en base a la lista que estaba vigente doce meses antes de la fecha de Solicitud de Devolución.

11. La nota de crédito será aplicada solamente en compras futuras.

PRECIOS Y DESCUENTOS

Los precios estan sujetos a cambios sin previo aviso. El cambio de precios es efectivo en una fecha específica y todas las órdenes recibidas en esa y después de la fecha serán facturadas al nuevo precio. Los descuentos a precios ya rebajados y cargos adicionales por aumento de precio, no se realizará para materiales en existencia, en el momento de cualquier cambio de precio.

Multiquip se reserva el derecho a cotizar y vender directo a dependencias gubernamentales y a fabricantes de equipo original, los cuales usen nuestros productos como parte integral de sus propios productos.

SERVICIOS ESPECIALES DE EXPEDICION

Un cargo extra de \$35.00 USD, será agregado a la factura, por manejo especial, incluyendo embarques en camión, correo o en caso donde Multiquip personalmente debe entregar las partes a la compañía fletera.

LIMITACIONES DE LA RESPONSABILIDAD DEL VENDEDOR

Multiquip no será responsable, más adelante por daños en el exceso de precio de compra del artículo, con respecto a dichos daños que son reclamados y en ningún caso Multiquip será responsable por pérdida de la utilidad ó de buena voluntad ó por otros daños especiales, consecuentes o fortuitos.

LIMITACIONES EN GARANTIAS

Ninguna garantía, expresa o implícita, será ofrecida por la venta de partes o accesorios, o cualquier tipo de motor que no sea fabricado por Multiquip. Tales garantías relacionadas con la venta de unidades nuevas, completas, son emitidas exclusivamente en documentos de garantía, empacados con dichas unidades, y Multiquip no asume, ni autoriza a ninguna persona a asumir por ella ninguna otra obligación o responsabilidad relacionada con la venta de estos productos. Como parte de dicho documento de garantía, no hay garantía, expresa, implícita u obligatoria, la cual se extienda mas allá que lo que se describa en las descripciones de dichos productos.

MANUAL DE OPERACIONES Y PARTES

COMO CONSEGUIR AYUDA

POR FAVOR CUANDO LLAME, TENGA A LA MANO, EL MODELO Y EL NUMERO DE SERIE

DEPARTAMENTO DE REFACCIONES

800-427-1244 ó 310-537-3700

FAX: 800-672-7877 ó 310-637-3284

DEPARTAMENTO DE SERVICIO

800-421-1244

FAX: 310-537-4259

ASISTENCIA TECNICA

800-478-1244

FAX: 310-631-5032

DEPARTAMENTO DE GARANTIAS

888-661-4279, ó 310-661-4279

FAX: 310-537-1173



MULTIQUIP

MULTIQUIP INC.

18910 WILMINGTON AVE.
CARSON, CALIFORNIA 90746
310-537-3700
800-421-1244
FAX: 310-537-3927

E-mail: mq@multiquip.com • [www:multiquip.com](http://www.multiquip.com)

Atlanta • Boise • Dallas • Houston • Newark
Montreal, Canada • Manchester, UK
Rio De Janeiro, Brazil • Guadalajara, Mexico

DEPARTAMENTO DE REFACCIONES:

800-427-1244
FAX: 800-672-7877

DEPTO. DE SERVICIO /ASISTENCIA TECNICA :

800-478-1244
FAX: 310-631-5032