



Cortadoras de pavimento Street Pro



**Cortadoras versátiles
para cortadores exigentes**

**Incluye disco para
concreto verde
premium de 10"**



**La cortadora compacta, ligera y multipropósito...
Ideal para junta de control de 'concreto verde' y cortes decorativos
en el concreto**

- Corta juntas de control en concreto verde
- Corta líneas decorativas en concreto curado
- Diseño de montaje de disco central para corte en línea recta
- Control de profundidad con bloqueo infinitamente ajustable con calibrador
- Potente motor a gasolina HONDA GX200 con filtro de aire Cyclone
- Eje de disco estándar de 5/8"
- Incluye disco para concreto verde premium de 10"
- Montajes con señalador de seguimiento frontal y posterior
- Diseño compacto, 106 lbs. (48 kg)

Potente motor a gasolina Honda GX200 con filtro de aire Cyclone

Sistema de discos con orientación central para seguimiento preciso

Control de profundidad del disco infinitamente ajustable con bloqueo seguro

Sistema preciso de señalador frontal y posterior



Características

- Funcionamiento con un operador, liviana y portátil
- Capacidad del disco de 10" para una profundidad de corte de 3 1/4"
- Corta juntas de control en concreto verde y líneas decorativas en concreto curado
- Ideal para operaciones de demolición ligera en concreto curado y asfalto
- Corte central -- corte preciso en línea recta
- Corta justo en el borde de muros y columnas
- El señalador posterior se conecta con el corte para garantizar un corte recto
- Control de profundidad del disco PosiLok infinitamente ajustable
- Altura ajustable del manillar para comodidad del operador
- Resistentes ruedas de poliuretano equipadas con cojinetes de bolas con sello permanente -- se desplaza de forma pareja en todas las superficies
- Montaje del eje del disco de 3/4"
- Eje de disco estándar de 5/8"
- Marco de acero con plantilla de soldadura de 10 ga. que no se flexionará o se doblará
- Transmisión de correa única premium 3VX
- Conexión de la boquilla del aspirador en la guarda protectora

Incluye disco diamantado para concreto verde premium de 10 PSA



Especificaciones

FCG1-6HA -- Slab Saver con motor a gasolina Honda GX200

Disco diamantado

Hasta 10" de diámetro con eje redondo de 5/8"
También acepta discos de ranuradores de corte en V de 7" y 8"
Incluye 10PSA

Motor

Honda GX200 de 5,5HP* con prefiltro Cyclone

Peso

106 lbs (48 kg)

Profundidad de corte

Hasta 3. 1/4" máximo con disco de 10"

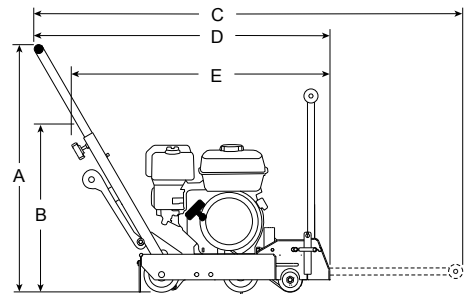
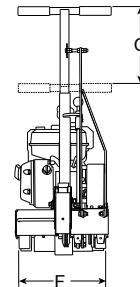

Dimensiones de la cortadora de concreto

LETRA DE REFERENCIA	DESCRIPCIÓN	DIMENSIÓN (CM)
A	Altura máxima (palancas completamente elevadas)	118.7 CM (46.75 pulg)
B	Altura máxima (palancas totalmente abajo)	81.3 CM (32.0 pulg)
C	Longitud máxima (palancas totalmente elevadas y señalador frontal abajo)	172.7 CM (68 pulg)
D	Longitud máxima (palancas totalmente elevadas y señalador frontal arriba)	121.9 CM (48 pulg)
E	Longitud máxima (palancas totalmente abajo y señalador frontal arriba)	99 CM (39 pulg)
F	Ancho total máximo	34.3 CM (13.5 pulg)
G	Desviación máxima de la palanca	37.5 CM (14.75 pulg)

Multiquip's Street PRO SP1 Series of walk-behind saws provide trusted durability, simple operating mechanics, and great cutting performance. Whether sawing concrete or asphalt, the reinforced steel box frame adds the strength necessary to reduce vibrations, maintain precise tracking and permitting optimum performance of the diamond blade. Ambos modelos proporcionan componentes con resistencia industrial, diseño resistente y requisitos de mantenimiento mínimo.

SP118

Modelo a gasolina



Manubrio ajustable antivibración

Sistema de elevación/descenso de fácil uso

Gancho de izar sobre el centro

Caja de acero reforzada

Confiable motor a gasolina Honda GX390 con filtro de aire Cyclone

Corte lateral derecho e izquierdo

Capacidad del disco de 18" (457 mm)

Rueda de elevación/descenso de fácil alimentación — con un sistema preciso de calibrador de profundidad y de bloqueo de profundidad

Sistema de fricción del calibrador de profundidad

Manubrio antivibración completamente ajustable

La resistente SP1 es económica, compacta y fácil de operar.

SP1E16A

Modelo eléctrico

Resistente marco de acero reforzado

Caja de interruptores de 230V de metal fundido

Conexión estándar para bombeo de agua

Potente motor eléctrico
Baldor de 230V/19,5A 5HP 1Ø

Capacidad del disco de 16"

Montaje de cojinete y eje
de disco industrial



Kit de agua opcional de 5 gal. disponible
para la SP118 (SPIWK)

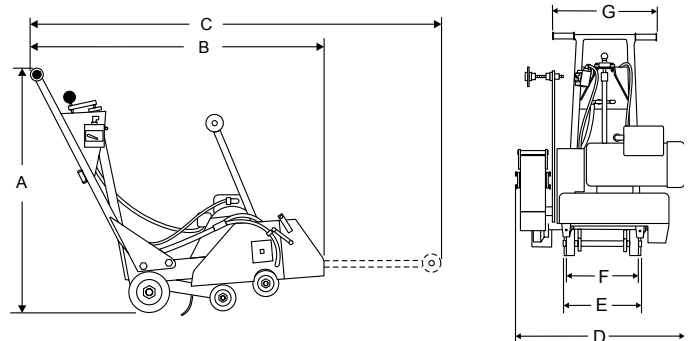

Dimensiones		
Referencia	Descripción	Dimensiones en pulg (cm)
A	Altura con manillar	43.0" (109)
B	Longitud con señalador elevado	46.0" (117)
C	Longitud con señalador abajo	76.0" (170)
D	Altura sin manillar	37.0" (94)
E	Ancho	25.0" (64)
F	Distancia entre ejes posterior	17.0" (40)
G	Distancia entre ejes frontal	10.0" (25.4)
H	Ancho de la palanca	24.5" (40)
I	SP118	270 lbs
J	SP1E16A	235 lbs

Street Pro SP2

Las cortadoras de operador a pie serie SP2 Street PRO de Multiquip representan la solidez en la ingeniería, la simplicidad de diseño y un rendimiento de confianza. Estas cortadoras sobresalen en trabajos duros que requieren un rendimiento de corte bueno, con seguimiento y rápido. Los modelos cuentan con motor a gasolina HONDA GX390 o GX620. Los modelos con motor GX390 se ofrecen con diseño de 'empuje' o autopulsados.



- Manubrio completamente ajustable
- Tanque de agua para supresión de polvo de 5 gal. (19 l)
- Barra de elevación
- Confiable motor a gasolina HONDA GX390 de 11,7 HP con filtro de aire Cyclone
- Resistente marco de caja reforzado para asegurar un corte preciso

Capacidad del disco de 20" ■

La resistente transmisión hidrostática admite una propulsión pareja y la conveniencia de rueda libre

Corte lateral derecho e izquierdo

Eje de disco industrial





- ■ Manubrio completamente ajustable
- ■ Tanque de agua para supresión de polvo de 5 gal. (19 l)
- ■ Barra de elevación
- ■ Confiable motor a gasolina HONDA GX620 de 18 HP con arranque eléctrico
- ■ La resistente transmisión hidrostática admite una propulsión pareja y la conveniencia de rueda libre
- ■ Resistente marco de caja reforzado para asegurar un corte preciso
- ■ Corte lateral derecho e izquierdo
- ■ Eje de disco industrial
- ■ Capacidad de disco de 20" - profundidad de corte de 7,5" (19 cm)

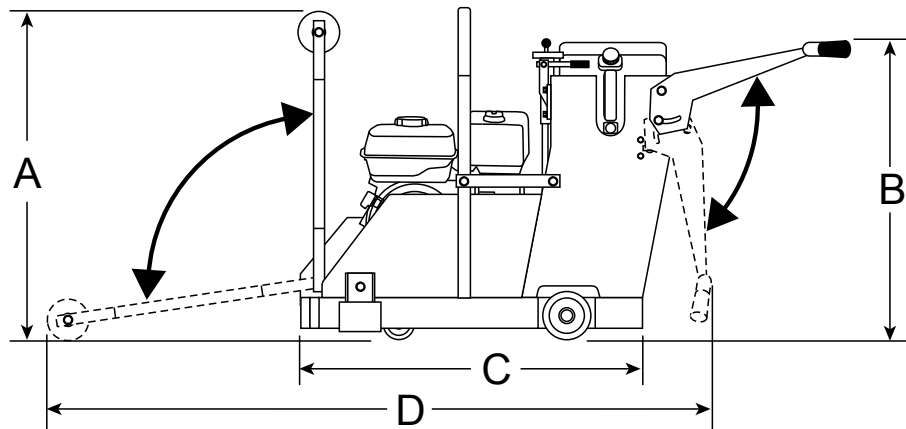
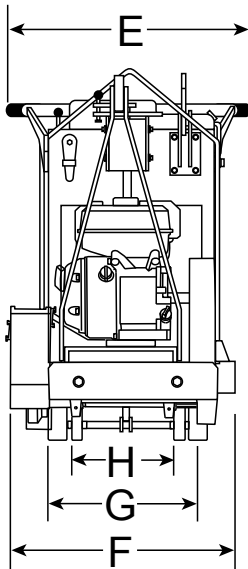

Dimensiones

Referencia	Descripción	Dimensiones en pulg (cm)
A	Altura con señalador arriba	36.0" (91.4)
B	Longitud con manillar arriba	40.0" (101.6)
C	Longitud con manillar/señalador arriba	43.0" (109)
D	Longitud de manillar arriba/señalador abajo	37.0" (94)
E	Ancho máximo de la palanca	24.0" (61)
F	Ancho máx.	24.5" (62.2)
G	Distancia entre ejes posterior	24.5" (62.2)
H	Distancia entre ejes frontal	14.0" (35.6)

Cortadoras de pavimento Street Pro: especificaciones



Hecho en EE.UU.

Modelo	Potencia*	Tamaño del eje en pulg (mm)	Capacidad del disco en pulg (mm)	Profundidad de corte en pulg (mm)	Ruedas frontales	Ruedas posteriores	Peso lb (kg)
--------	-----------	-----------------------------	----------------------------------	-----------------------------------	------------------	--------------------	--------------

Serie Slabsaver - modelo de empuje

FCG1-6HA	Motor a gasolina HONDA GX200 con filtro de aire Cyclone	5/8" (15.9)	10" (254)	3 1/4" (83)	5" x 1.5"	5" x 1.5"	106 (48)
----------	---	-------------	-----------	-------------	-----------	-----------	----------

Serie SP1 - modelo de empuje

SP118	Motor a gasolina HONDA GX390 con filtro de aire Cyclone	1" (25.4)	18" (457)	6.5" (165)	4" x 2"	8" x 2"	270 (122.7)
SP15E16	Motor eléctrico BALDOR de 230V 1Ø y 5HP	1" (25.4)	16" (406)	5.5" (140)	4" x 2"	6" x 2"	235 (106.8)

Serie SP2 - modelo de empuje

SP213H20A	Motor a gasolina HONDA GX390 con filtro de aire Cyclone	1" (25.4)	20" (508)	7.5" (191)	4" x 2"	8" x 2"	280 (127)
-----------	---	-----------	-----------	------------	---------	---------	-----------

Serie SP2 - modelo autopropulsado

SPS213H20A	Motor a gasolina HONDA GX390 con filtro de aire Cyclone	1" (25.4)	20" (508)	7.5" (191)	4" x 2"	8" x 2"	325 (147)
SP220H20A	Motor a gasolina HONDA GX620 con filtro de aire Cyclone	1" (25.4)	20" (508)	7.5" (191)	4" x 2"	8" x 2"	395 (179)

Accesorios de la cortadora

Cortadora modelo	Nº de pieza de accesorio	Descripción	Peso en lbs. (kg)
SP118	SP1WK	Kit de tanque de agua de 5 gal. (19 l) (solo modelos a gasolina)	25 (11)

Accesorios de la cortadora -discos diamantados

Modelo	Tamaño del eje	Tamaño	Grado	Descripción	Tipo
10PSA	5/8"-DM	10" x 0,095"	Premium	Concreto verde/asfalto	SECO/HÚMEDO
14PWBA	1"	14" x 0,125	Premium Plus	Concreto verde/asfalto	SECO/HÚMEDO
16PWBA	1"	16" x 0,125	Premium Plus	Concreto verde/asfalto	SECO/HÚMEDO
18PWBA	1"	18" x 0,125	Premium Plus	Concreto verde/asfalto	SECO/HÚMEDO
20PWBA	1"	20" x 0,125	Premium Plus	Concreto verde/asfalto	SECO/HÚMEDO
10PSG	5/8"-DM	10" x 0,095"	Premium Plus	Concreto curado	SECO/HÚMEDO
14PWBC	1"	14" x 0,125	Premium Plus	Concreto curado	SECO/HÚMEDO
16PWBC	1"	16" x 0,125	Premium Plus	Concreto curado	SECO/HÚMEDO
18PWBC	1"	18" x 0,125	Premium Plus	Concreto curado	SECO/HÚMEDO
20PWBC	1"	20" x 0,125	Premium Plus	Concreto curado	SECO/HÚMEDO

* Las clasificaciones de potencia de los motores son calculadas por el fabricante de cada motor y el método de clasificación puede variar entre los fabricantes de los motores. Multiquip Inc. y sus filiales no hacen ninguna afirmación, representación o garantía respecto a la potencia del motor en este equipo y se exime de cualquier responsabilidad u obligación de ningún tipo con respecto a la exactitud de la potencia del motor. Los usuarios deberán consultar el manual del usuario del fabricante del motor y su sitio web para obtener información específica con respecto a la potencia del motor.

Todas las características y especificaciones están sujetas a cambios sin previo aviso.

Versión (01-12)

Connect with us on



MULTIQUIP INC.
 POST OFFICE BOX 6254
 CARSON, CA 90749
 310-537-3700 • 800-421-1244
 FAX: 310-537-3927
 CORREO ELECTRÓNICO:
 mq@multiquip.com
 www.multiquip.com