

Tagliagiunti Street-Pro



Multiquip's Street Pro tagliagiunti che si propone per resistenza, durata e prestazioni.

Per il taglio del cemento o dell'asfalto, sono stati progettati sul telaio rinforzi in acciaio necessari a ridurre le vibrazioni. Ridurre al minimo le vibrazioni migliora la prestazione della lama e prolunga la vita della tagliagiunti.

Progettata per una facile manutenzione, sulla Street Pro si utilizzano chiavi standard ed è consentito un facile accesso ai componenti.

Tagliagiunti compatta e facile da usare, con performance di taglio equivalenti a macchine di dimensioni superiori e più costose.

Street Pro SP1

Modello a Benzina

Manico antivibrante regolabile

Semplice manovella per salita/discesa della lama

Comodo gancio di sollevamento

Telaio rinforzato in acciaio

Affidabile motore GX390 13HP con filtro d'aria

Taglio destro o sinistro

Portata disco Ø 457mm



Semplice manovella per accurata regolazione della profondità

Ampia regolazione della frizione

Manico totalmente regolabile

Indossare sempre le attrezzature di sicurezza e indumenti durante il funzionamento di questa macchina.

**La tagliagiunti SP1 è economica
compatta e facile da usare**



Street Pro SP2

La SP2 è una eccezionale tagliagiunti. Questo modello offre la possibilità delle motorizzazioni GX390 13HP o GX620 20HP con modelli a spinta o avanzamento automatico. La SP2 può portare un disco da 508mm che permette una profondità di taglio di 191mm.

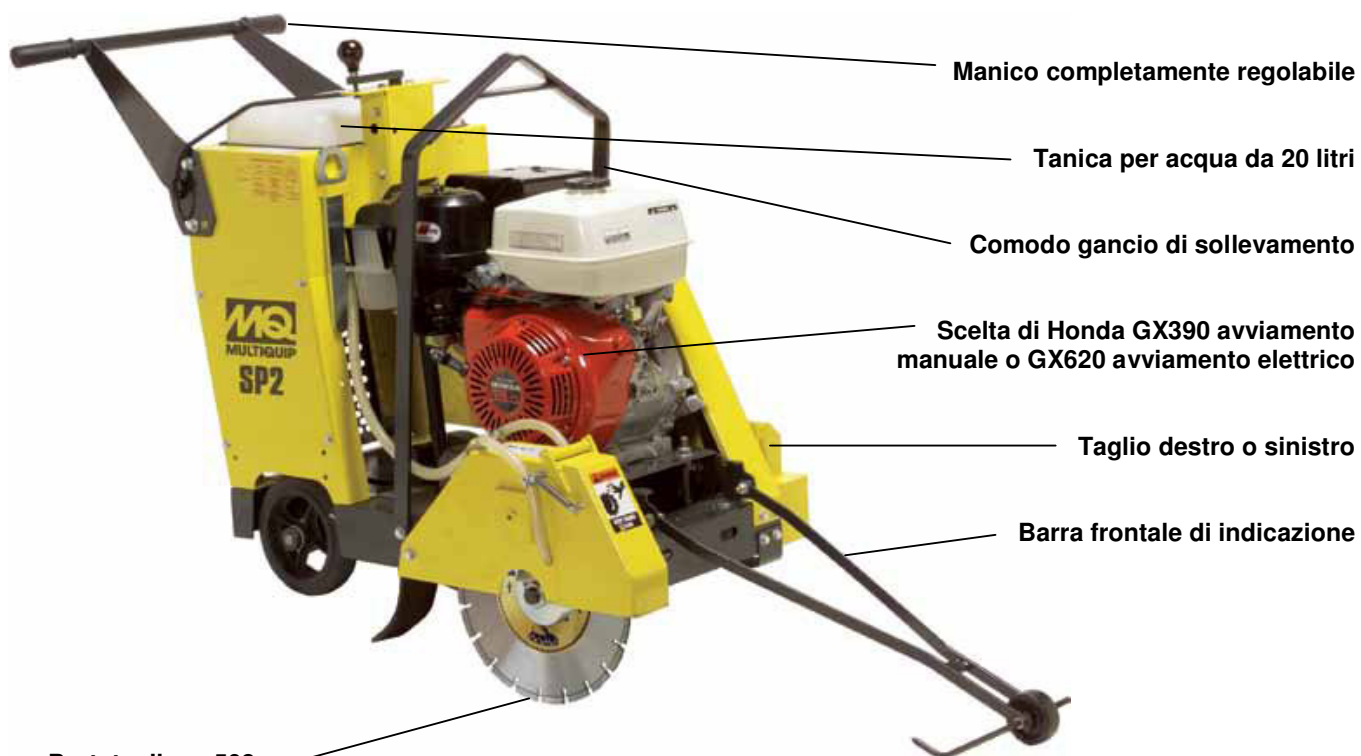

Affidabile trasmissione idrostatica con possibilità di ruota libera per avanzamento a spinta.

Cerniera di protezione removibile

Albero di costruzione industriale



Indossare sempre le attrezzature di sicurezza e indumenti durante il funzionamento di questa macchina.

Street Pro Slab Saws – Specifications



Model	Power*	Weight lbs. (kg)	Blade Capacity in. (mm)	Cutting Depth in. (mm)	Front Wheels Bearing Mounted	Rear Wheels Bearing Mounted
SP1 Series Push						
SP118	11.0 HP (9.7 kW) Honda Cyclone	270 (122.7)	18 (457)	6.5 (165)	4" Dia. x 2" Wide (101mm x 50mm)	8" Dia. x 2" Wide (203mm x 50mm)
SP15E16	5.0 HP (3.7 kW) Elect. 230V 1ø	235 (106.8)	16 (406)	5.5 (140)	4" Dia. x 2" Wide (101mm x 50mm)	6" Dia. x 2" Wide (152mm x 50mm)
SP2 Series Push						
SP213H20A	11.0 HP (9.7 kW) Honda Cyclone	280 (127)	20 (508)	7.5 (191)	5" Dia. x 2" Wide (125mm x 50mm)	8" Dia. x 2" Wide (203mm x 50mm)
SP2 Series Self-Propelled						
SP2S13H20A	13.0 HP (9.7 kW) Honda Cyclone	280 (127)	20 (508)	7.5 (191)	5" Dia. x 2" Wide (125mm x 50mm)	8" Dia. x 2" Wide (203mm x 50mm)
SP2S20H20A	20.0 HP (14.9 kW) Honda Cyclone Elect. Start	400 (181.8)	20 (508)	7.5 (191)	5" Dia. x 2" Wide (125mm x 50mm)	8" Dia. x 2" Wide (203mm x 50mm)

© COPYRIGHT 2009, MULTQUIP INC.

Saw Accessories

Model	Description	Weight lbs. (kg)
CIWKH	Water Tank Kit, 5 gal., SP1 (gas only)	25 (11)
SPBG16A	Blade Guard Kit (models SP1 & SP2)	25 (11)
SPBG18A	Blade Guard Kit (models SP1 & SP2)	27 (12)
SPBG20A	Blade Guard Kit (model SP2 only)	30 (14)

Indossare sempre le attrezzature di sicurezza e indumenti durante il funzionamento di questa macchina.

* Engine power ratings are calculated by the individual engine manufacturer and the rating method may vary among engine manufacturers. Multiquip Inc. and its subsidiary companies makes no claim, representation or warranty as to the power rating of the engine on this equipment and disclaims any responsibility or liability of any kind whatsoever with respect to the accuracy of the engine power rating. Users are advised to consult the engine manufacturer's owners manual and its website for specific information regarding the engine power rating.

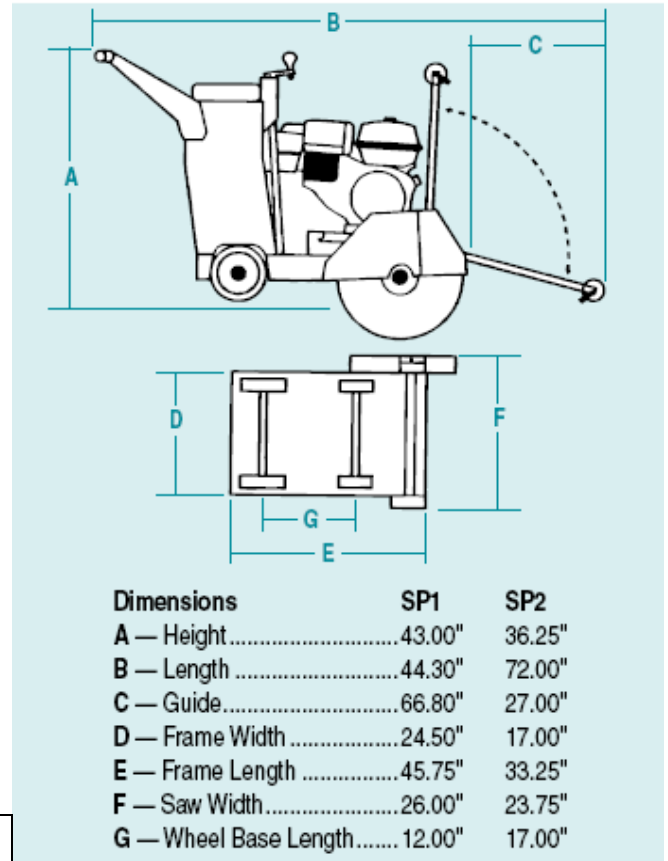

Your Multiquip dealer is:



MULTIQUIP INC.
 POST OFFICE BOX 6254
 CARSON, CA 90749
 310-537-3700 • 800-421-1244
 FAX: 310-537-3927
 E-MAIL: mq@multiquip.com
 www.multiquip.com